

2010

can-am



DET HÄR ÄR INGEN VANLIG ATV
- DET ÄR EN CAN-AM!



NYHETER

- :: DEN FÖRSTA ATV:N MED LUFTFJÄDRING
- :: SERVOSTYRNING PÅ ALLA 2-CYLINDRIGA OUTLANDER XT-MODELLER SAMT LTD&RENEGADE X XC
- :: NY UPPGRADERAD 650-MOTOR MED 60 HK, VILKET GÖR DEN TILL DEN KRAFTFULLASTE ATV:N UNDER 800CCI
- :: 800R-MOTORN ÄR NU DEN KRAFTFULLASTE PÅ MARKNADEN MED 71 HK
- :: NY FRONT PÅ ALLA OUTLANDER-MODELLER

SE

NYHETER



NY MAX LTD



NY XT-P

OUTLANDERNYHETER



Ny front på alla Outlandermodeller



Basmodellerna 500, 650 & 800R får nu nya 12 tums aluminiumfälgar som standard, vilket gör dem lättare än förra årets stål- och XT-fälgar



Lättare styrning med ny framfjädring (650 & 800R)



Stöldskyddet DESS blir nu standard även på Outlander 400-modellerna.



Förbättrad Rotax 650-motor med 60 HK. 7% mer i motorstyrka jämfört med 2009, vilket gör den till den kraftfullaste ATV:n under 800cc.

NYTT MAX LTD-PAKET



Ny luftfjädring - ACS (Air Controlled rear Suspension). Marknades första ATV-luftfjädring



Ny Garmin-GPS nüvi 500 med touchscreen



Ny progressiv tvåstegsservostyrning - DPS (Dynamic Power Steering). Max-speci-alkalibrering. Omfattar också Visco-lok QE & 650 watts generator.



BRP XL3000-vinsch med vajerstyrning av rulltyp och kabelfjärrkontroll.



Nya Ltd-12 tums aluminiumfälgar, Carlisle ACT Radial-däck, kraftiga stötfångare fram och bak, skärmbreddare, handtagsskydd, premiumsäte i 2 färger, komforthandtag, förkromad ljuddämparkåpa & plastkåpor lackade i stålgrå metallfärg.



Skärmbreddare, kraftiga stötfångare fram och bak och handskydd.

NY PROGRESSIV TVÅSTEGSSERVOSTYRNING - DPS (DYNAMIC POWER STEERING)



Variabel servo baserad på fordonets hastighet och styrkraft. Modellspecifik kalibrering.



2-läges servostyrning, med möjlighet att ändra under körning.



Direktlänkad magnetfältsensor för snabbare servorespons.



Mindre kickback och mer feedback pga högre utväxling.



Kraftfull 50-ampèresmotor som inte tappar styrka



Chip för 3:e läge finns som tillbehör, för att anpassa servoverkan vid användning av bandsats.

NYTT XT-P-PAKET



Ny progressiv tvåstegsservostyrning - DPS (Dual-mode Dynamic Power Steering)



Ny 650 watts generator



Ny snabbare Visco-Lok QE



BRP XL3000-vinsch med vajerstyrning av rulltyp och kabelfjärrkontroll.



Nya 12 tums svarta aluminiumfälgar med gula färgslag. Carlisle ACT Radial-däck.



Skärmbreddare, kraftiga stötfångare fram och bak och handskydd.



Ny svartlackerad plast med gula sidokåpor

LUFTFJÄDRING - ACS (AIR CONTROLLED SUSPENSION)

Can-Am™ Outlander MAX 800R Ltd 2010 är utrustad med ATV-marknadens första luftfjädring. Detta innebär att man kan justera den bakre Fox Racing Shox-fjädringen och föraren kan på så vis välja mellan 5 olika nivåer beroende på terräng och egna önskemål. Detta gör att Ltd-modellen är lättmanövrerad även när den är tungt lastad. ACS-fjädringens kompressor har dessutom en slang som kan användas för att fylla på luft i däck.

SERVOSTYRNING - DPS (DYNAMIC POWER STEERING)

Can-Am introducerar servostyrning på alla 2-cylindriga Outlander XT-modeller, Outlander MAX 800R Ltd och Renegade 800R X xc. DPS servostyrning har två lägen ("Min" och "Max") för mer eller mindre styrhjälp, där föraren kan välja det läge som passar bäst beroende på terräng - något som är helt nytt på ATV-marknaden. Can-Am DPS reagerar snabbare på förarens manövrar än andra servosystem på marknaden och ger också mer dämpning av kickback utan att förlora kontakten med underlaget. Och du kan vara säker på att kapaciteten hos 50-ampèresmotorn ger bra servoverkan oavsett hur hårt du kör. DPS-systemet är väl utprövat av Can-Am:s tävlingsförare.

XT-P-PAKETET

2010 års lineup bjuder det nya XT-P-paketet, med bl.a. svartlackerad plast och gula sidokåpor i plast, nya 12 tums aluminiumfälgar och skärmbreddare. XT-P-paketet finns som tillval till alla Outlander 800R-modeller.

OUTLANDER MAX 800R EFI LTD



OUTLANDER MAX 800R EFI XT-P



OUTLANDER 800R EFI XT-P



OUTLANDER MAX 650 EFI XT



OUTLANDER 650 EFI XT



OUTLANDER MAX 500 EFI XT



OUTLANDER 500 EFI XT



CAN-AM ATV
MULTIVERKTYGET

Can-Am ATV lineup erbjuder en maskin för alla typer av användning. Hitta den modell som passar DIG bäst.

OUTLANDER MAX 400 EFI XT



OUTLANDER 400 EFI



RENEGADE 800R EFI X xc



DS 450 X mx



TECKENFÖRKLARING

- MAX(2-SITSIG)-MODELL
- FINNS SOM VÄGMODEL
- SPORTMODEL
- SKOGSBRUK
- LANTBRUK
- KRAFTFULL DRAGKAPACITET

Vissa av modellerna och tillbehören i denna broschyr kan saknas i det svenska sortimentet

DS 250



DS 90 X



STARKAST I ALLA KLASSER!

Det snackas mycket om kubik men sällan om hästkrafter. När man gör en jämförelse av motorstyrka mellan olika ATV-märken är det en sak som sticker ut: Can-Am ATV är starkast i alla klasser!

OBS! Alla ATV-vägmodeller är strypta till max 21 HK enligt EU-direktiv.



Outlander 400: Arbetshästen



Outlander 650: Kraftfull men smidig

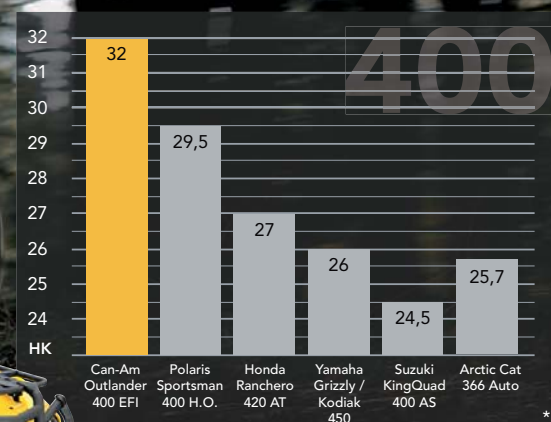
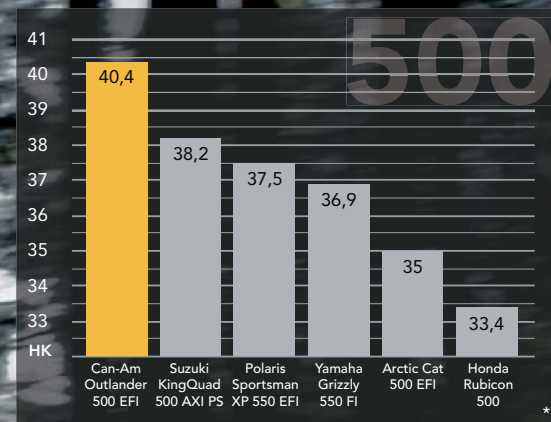
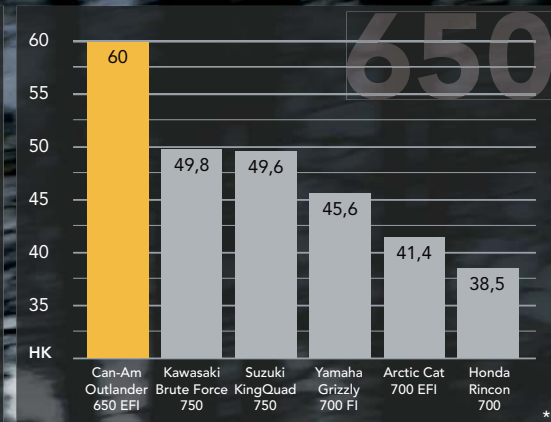
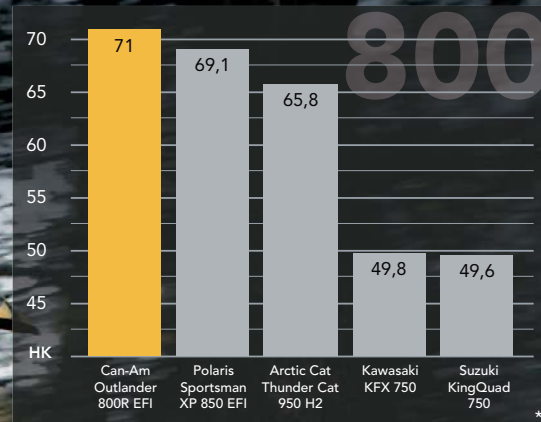

*Källa: CARB (California Air Resources Board)



Outlander MAX 500 XT:
20 cm längre hjulbas gör den stabil även i den tuffaste terräng

BRP FOREST PRO Timmervagn från Finland

En robust och tålig timmervagn tillverkad i Finland, med mångsidiga hydraulfunktioner som underlättar och sparar tid i timmerhanteringen. Portabel kontrollenhet ger en mer flexibel arbetsmiljö. Vagnen har en hydrauliskt roterande gripklo och hydrauliskt justerbar längd på chassiet - en riktig proffsvagn som är mycket lätt att manövrera!



- Räckvidd:** max 3,2 m/min 1,3 m
Lyftkraft: max 200 kg
 cirka 100 kg vid full längd
Längd: max 4 m/min 3 m
Bredd: 1,3 m
Max. last: 1000 kg
Motor: 6,5 HK
Hydraulpump: 9 L/min
Hydraultryck: 17 bar
Däck: 22x11x8 tum
Extrautrustning: • bromsar
 • tippflak
 • grusskopa

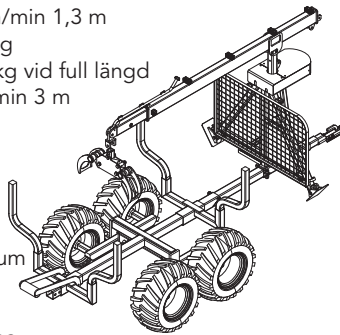

SKRÄDDARSY DIN CAN-AM MED DE TILLBEHÖR DU BEHÖVER!



RAKSKURET PLOGBLAD

Extra tuffa plogblad tillverkade i stål med utbytbara slitstål. När det är vinklat plogar 1,5 m-bladet en bana på 1,36 m och 1,37 m-bladet plogar en bana på 1,23 m. Bladet kan vridas åt höger eller vänster i 5 lägen. En stor sprint är fäst på baksidan för att enkelt rotera bladet, och för att slippa smuts- och snöansamling vid pivotpunkten. Bladkonstruktion ger bästa snö-/smutsavvisning i alla vinklar.

SNEDSKURET PLOGBLAD

Snedskuret plogblad konstruerat för att kasta upp snön högre. Bladets yterände är 63 cm högt vid den högsta punkten och 41 cm vid den lägsta punkten. En gummilist håller snön borta från föraren.



APACHE BANDSATS



BAKBANDSPROFILIEN HÅLLER FORDONET I KONTAKT MED SNÖN FÖR BÄTTRE DRAGKRAFT

Säkerställer bästa väghållning på snö och ökar prestandan vid uppförskörning. Större bäryta säkerställer att banden förblir ovanpå snön och eliminerar plogning, motstånd och nedsjunkning.



HÖGRE ATTACKVINKEL FRAM JÄMFÖRT MED ANDRA MÄRKEN GER ÖVERLÄGSEN HINDERFRIGÅNG

Ger bättre förmåga att ta sig över hinder och en jämnare körning, mindre stötöverföring till ramen och mindre styrmotstånd även när den nedre ramen vrids hela vägen.



NY INNOVATIV ROTATIONSPUNKT GER DEN MEST ANSTRÄNGNINGSLÖSA STYRNINGEN PÅ MARKNADEN OCH MAXIMERAR FLYTET PÅ SNÖN

Enklare styrning tack vare en ny, patentsökt rotationspunkt som reducerar både styransträngningen och överföringen av stötar från hinder till fordonet. Formpressade plastdrivhjul, överdimensionerade 254 mm vändhjul, 144 mm mellanhjul, en bågformad nedre ram och centrumchassi av aluminium; tillsammans ger de dig mindre rullmotstånd och bättre prestanda i djup snö utan att du blir trött - eller fastnar.

	SPECIFICATIONS	OUTLANDER MAX 800R EFI	OUTLANDER 800R EFI	OUTLANDER MAX 650 EFI	OUTLANDER 650 EFI	OUTLANDER MAX 500 EFI
ENGINE	Typ	800cc, 4-takt, V-twin vätskekyld, 8-ventils SOHC	800cc, 4-takt, V-twin vätskekyld, 8-ventils SOHC	650cc, 4-takt, V-twin vätskekyld, 8-ventils SOHC	650cc, 4-takt, V-twin vätskekyld, 8-ventils SOHC	500cc, 4-takt, V-twin vätskekyld, 8-ventils SOHC
	Borring & slaglängd	91 x 62 mm	91 x 62 mm	82 x 62 mm	82 x 62 mm	82 x 47 mm
	Förgasare / EFI	EFI, 46 mm spjällhus, 2 Siemens VDO-injektorer	EFI, 46 mm spjällhus, 2 Siemens VDO-injektorer	EFI, 46 mm spjällhus, 2 Siemens VDO-injektorer	EFI, 46 mm spjällhus, 2 Siemens VDO-injektorer	EFI, 46 mm spjällhus, 2 Siemens VDO-injektorer
	Startsystem	Elektriskt	Elektriskt	Elektriskt	Elektriskt	Elektriskt
CHASSIS	Växellåda	CVT-transmission med hög, låg, park, neutral & back // Motorbroms standard	CVT-transmission med hög, låg, park, neutral & back // Motorbroms standard	CVT-transmission med hög, låg, park, neutral & back // Motorbroms standard	CVT-transmission med hög, låg, park, neutral & back // Motorbroms standard	CVT-transmission med hög, låg, park, neutral & back // Motorbroms standard
	Drivlina	Omställbar 2/4-hjulsdrift, axeldriven med Visco-Lok-differential fram	Omställbar 2/4-hjulsdrift, axeldriven med Visco-Lok-differential fram	Omställbar 2/4-hjulsdrift, axeldriven med Visco-Lok-differential fram	Omställbar 2/4-hjulsdrift, axeldriven med Visco-Lok-differential fram	Omställbar 2/4-hjulsdrift, axeldriven med Visco-Lok-differential fram
	Ram	SST	SST	SST	SST	SST
	Framfjädring	Dubbla A-armar, övre armen i smidd aluminium	Dubbla A-armar, övre armen i smidd aluminium	Dubbla A-armar, övre armen i smidd aluminium	Dubbla A-armar, övre armen i smidd aluminium	MacPherson
DIMENSIONS	Fjädringsväg fram	203 mm	203 mm	203 mm	203 mm	178 mm
	Bakfjädring	TTI™ separat	TTI™ separat	TTI™ separat	TTI™ separat	TTI™ separat
	Fjädringsväg bak	229 mm	229 mm	229 mm	229 mm	229 mm
	Frambromsar	2 inbyggda hydrauliska skivbromsar	2 inbyggda hydrauliska skivbromsar	2 inbyggda hydrauliska skivbromsar	2 inbyggda hydrauliska skivbromsar	2 inbyggda hydrauliska skivbromsar
	Bakbroms	1 inbyggd hydraulisk skivbroms	1 inbyggd hydraulisk skivbroms	1 inbyggd hydraulisk skivbroms	1 inbyggd hydraulisk skivbroms	1 inbyggd hydraulisk skivbroms
	Framdäck	660 x 203 x 305 mm / 26 x 8 x 12 tum	660 x 203 x 305 mm / 26 x 8 x 12 tum	660 x 203 x 305 mm / 26 x 8 x 12 tum	660 x 203 x 305 mm / 26 x 8 x 12 tum	635 x 203 x 305 mm / 25 x 8 x 12 tum
	Bakdäck	660 x 254 x 305 mm / 26 x 10 x 12 tum	660 x 254 x 305 mm / 26 x 10 x 12 tum	660 x 254 x 305 mm / 26 x 10 x 12 tum	660 x 254 x 305 mm / 26 x 10 x 12 tum	635 x 279 x 305 mm / 25 x 11 x 12 tum
FEATURES	Fälgar	12 tums aluminiumfälgar	12 tums aluminiumfälgar	12 tums aluminiumfälgar	12 tums aluminiumfälgar	12 tums aluminiumfälgar
	L x B x H	2387 x 1168 x 1143 mm	2184 x 1168 x 1143 mm	2387 x 1168 x 1143 mm	2184 x 1168 x 1143 mm	2387 x 1168 x 1143 mm
	Hjulbas	1499 mm (59 tum)	1295 mm (51 tum)	1499 mm (59 tum)	1295 mm (51 tum)	1499 mm (59 tum)
	Säteshöjd	889 mm	877 mm	889 mm	877 mm	889 mm
	Markfrigång	305 mm	305 mm	305 mm	305 mm	279 mm
	Torrsvikt	326 kg	303 kg	326 kg	303 kg	319 kg
	Max. släpavagnsvikt	590 kg (avser terrängversion)	590 kg (avser terrängversion)	590 kg (avser terrängversion)	590 kg (avser terrängversion)	590 kg (avser terrängversion)
AVAILABLE PACKAGE	Lasträckets kapacitet	Fram: 45 kg Bak: 90 kg	Fram: 45 kg Bak: 90 kg	Fram: 45 kg Bak: 90 kg	Fram: 45 kg Bak: 90 kg	Fram: 45 kg Bak: 90 kg
	Förvaring	Bakre låda 20 L, CRS (omställbart pakethållarsystem)	Bakre låda 20 L, CRS (omställbart pakethållarsystem)	Bakre låda 20 L, CRS (omställbart pakethållarsystem)	Bakre låda 20 L	Bakre låda 20 L, CRS (omställbart pakethållarsystem)
	Bränsletank	16,3 L	16,3 L	16,3 L	16,3 L	16,3 L
	Instrumentering	Digital LCD multifunktionsmätare med hastighetsmätare, varvräknare, vägmätare, tripp- och timmätare, bränsle, växelläge, 4x4-indikator, diagnostik och automatisk avstängning efter 15 min	Digital LCD multifunktionsmätare med hastighetsmätare, varvräknare, vägmätare, tripp- och timmätare, bränsle, växelläge, 4x4-indikator, diagnostik och automatisk avstängning efter 15 min	Digital LCD multifunktionsmätare med hastighetsmätare, varvräknare, vägmätare, tripp- och timmätare, bränsle, växelläge, 4x4-indikator, diagnostik, och automatisk avstängning efter 15 min	Digital LCD multifunktionsmätare med hastighetsmätare, varvräknare, vägmätare, tripp- och timmätare, bränsle, växelläge, 4x4-indikator, diagnostik, och automatisk avstängning efter 15 min	Digital LCD multifunktionsmätare med hastighetsmätare, varvräknare, vägmätare, tripp- och timmätare, bränsle, växelläge, 4x4-indikator, diagnostik & automatisk avstängning efter 15 min
	Stölskydd	D.E.S.S. (digitalt, kodat stölskyddssystem)	D.E.S.S. (digitalt, kodat stölskyddssystem)	D.E.S.S. (digitalt, kodat stölskyddssystem)	D.E.S.S. (digitalt, kodat stölskyddssystem)	D.E.S.S. (digitalt, kodat stölskyddssystem)
AVAILABLE PACKAGE	Elsystem	Elektriskt förberedd för vinsch	Elektriskt förberedd för vinsch	Elektriskt förberedd för vinsch	Elektriskt förberedd för vinsch	Elektriskt förberedd för vinsch
	Belysning	2 strålkastare fram (35W), baklyse/bromslyse	2 strålkastare fram (35W), baklyse/bromslyse	2 strålkastare fram (35W), baklyse/bromslyse	2 strålkastare fram (35W), baklyse/bromslyse	2 strålkastare fram (35W), baklyse/bromslyse
	Uttag för likström	Cigarettändaruttag på panelen	Cigarettändaruttag på panelen	Cigarettändaruttag på panelen	Cigarettändaruttag på panelen	Cigarettändaruttag på panelen
	Färger	XT-P: svart lackering med gula sidopaneler, Ltd: Stålgrå metalliclack	XT-P: svart lackering med gula sidopaneler	XT: gul	XT: gul	XT: gul
AVAILABLE PACKAGE	Utrustnings paket	XT-P: Ny progressiv tvåstegsservostyrning (Dynamic Power Steering - DPS) // Ny Visco-Lok QE // Nya 12 tums svarta aluminiumfälgar med gula färginslag // Ny 650 watts generator // Svartlackerad plast med gula sidokåpor // Skärmbreddare // BRP XL3000-vinsch med vajerstyrning av rulltyp och kabelfjärrkontroll // Carlisle ACT Radial-däck // Kraftiga stötfångare fram och bak // Handtagsskydd Ltd: Ny Garmin® Nüvi® 500 touch screen-GPS // Ny luftfjädring (Air Control rear Suspension - ACS) // Ny progressiv tvåstegsservostyrning (Dynamic Power Steering - DPS) // Ny Visco-Lok QE // Nya LTD 12 tums aluminiumfälgar // Ny 650 watts generator // BRP XL3000-vinsch med vajerstyrning av rulltyp och kabelfjärrkontroll // Plastkåpor lackade i stålgrå metallicfärg // Carlisle ACT Radial-däck // Kraftiga stötfångare fram och bak // Skärmbreddare // Handtagsskydd // Premiumsäte i 2 färger // Komforthandtag // Förkromad ljuddämparkåpa	XT-P: Ny progressiv tvåstegsservostyrning (Dynamic Power Steering - DPS) // Ny Visco-Lok QE // Nya 12 tums svarta aluminiumfälgar med gula färginslag // Ny 650 watts generator // Svartlackerad plast med gula sidokåpor // Skärmbreddare // BRP XL3000-vinsch med vajerstyrning av rulltyp och kabelfjärrkontroll // Carlisle ACT Radial-däck // Kraftiga stötfångare fram och bak // Handtagsskydd	XT: Ny progressiv tvåstegsservostyrning (Dynamic Power Steering - DPS) // Ny Visco-Lok QE // Nya 12 tums aluminiumfälgar // BRP XL3000-vinsch med vajerstyrning av rulltyp och kabelfjärrkontroll // Carlisle ACT Radial-däck // Kraftiga stötfångare fram och bak // Handtagsskydd	XT: Ny progressiv tvåstegsservostyrning (Dynamic Power Steering - DPS) // Ny Visco-Lok QE // Nya 12 tums aluminiumfälgar // BRP XL3000-vinsch med vajerstyrning av rulltyp och kabelfjärrkontroll // Carlisle ACT Radial-däck // Kraftiga stötfångare fram och bak // Handtagsskydd	XT: Ny progressiv tvåstegsservostyrning (Dynamic Power Steering - DPS) // Ny Visco-Lok QE // Nya 12 tums aluminiumfälgar // BRP XL3000-vinsch med vajerstyrning av rulltyp och kabelfjärrkontroll // Carlisle ACT Radial-däck // Kraftiga stötfångare fram och bak // Handtagsskydd

OUTLANDER 500 EFI	OUTLANDER MAX 400 EFI	OUTLANDER 400 EFI	RENEGADE 800R EFI	DS 450 EFI	DS 250	DS 90
500cc, 4-takt, V-twin vätskekyld, 8-ventils SOHC	400cc, 4-takt, encylindrig, vätskekyld, 4-ventils SOHC	400cc, 4-takt, encylindrig, vätskekyld, 4-ventils SOHC	800cc, 4-takt, V-twin vätskekyld, 8-ventils SOHC	449cc, encylindrig, vätskekyld, 4-ventils DOHC-topp med höglödes "Durchzugskraft"-design, 38 mm insugnings- och 31 mm utsugningsventiler	249,4 cc, 4-takt, encylindrig, vätskekyld, 4-ventils SOHC	90cc, 4-takt, encylindrig, forcerad luftkylning, 2-ventils SOHC
82 x 47 mm	91 x 61,5 mm	91 x 61,5 mm	91 x 62 mm	97 x 60,8mm	71 x 63 mm	49.5 x 48 mm
EFI, 46 mm spjällhus, 2 Siemens VDO-injektorer	EFI, 46 mm spjällhus, Siemens VDO-injektorer	EFI, 46 mm spjällhus, Siemens VDO-injektorer	EFI, 46 mm spjällhus, 2 Siemens VDO-injektorer	EFI, 46 mm spjällhus, 16 bit CPU med 32 MHz processor	Keihinförgasare PTG 23	Keihinförgasare
Elektriskt	Elektriskt med manuellt som reserv	Elektriskt med manuellt som reserv	Elektriskt	Elektriskt	Elektriskt	Elektriskt & kickstart
CVT-transmission med hög, låg, park, neutral & back // Motorbroms standard	CVT-transmission med hög, låg, park, neutral & back // Motorbroms standard	CVT-transmission med hög, låg, park, neutral & back // Motorbroms standard	CVT-transmission med hög, låg, park, neutral & back // Motorbroms standard	5-växlad manuell, "Heavy-duty" koppling, 9 friktionslameller med DirectLink-mekanism	Automatisk CVT-transmission med fram, neutral & back	Automatisk CVT-transmission med fram, neutral & back
Omställbar 2/4-hjulsdrift, axeldriven med Visco-Lok-differential fram	Omställbar 2/4-hjulsdrift, axeldriven med Visco-Lok differential fram	Omställbar 2/4-hjulsdrift, axeldriven med Visco-Lok differential fram	Omställbar 2/4-hjulsdrift, axeldriven med Visco-Lok-differential fram	520 O-ringskedja, aluminiumnav, aluminiumdrev, solid axel	Kedjedriven / fast axel	Kedjedriven / fast axel
SST	SST™	SST™	SST	ALTEC aluminiumchassi med dubbel pyramidram	DS 250	DS 90
MacPherson	MacPherson	MacPherson	Dubbel A-arm av RS-typ, övre armen i smidd aluminium, HPG stötdämpare	Dubbla A-armar av R-typ i smidd aluminium // KYB HPG aluminiumstötdämpare med både komp- och returjustering // Justerbar fjäderförspänning.	Dubbla A-armar, justerbar fjädring i 5 positioner	Separat A-arm
178 mm	178 mm	178 mm	216 mm	241 mm	140 mm	86 mm
TTI™ separat	TTI™ separat	TTI™ separat	TTI™ av RS-typ, HPG stötdämpare	Svingarm av R-typ i gjuten aluminium // Ihålig Chromoly-axel // KYB HPG piggyback aluminiumstötdämpare med både kompressions- och returjustering // Justerbar fjäderförspänning.	Svingarm, 5-läges justerbar förspänning	Svingarm
229 mm	203 mm	203 mm	229 mm	267 mm	170 mm	160 mm
2 inbyggda hydrauliska skivbromsar	2 inbyggda hydrauliska skivbromsar	2 inbyggda hydrauliska skivbromsar	2 hydrauliska skivbromsar	Dubbla 182 mm vågformade bromsskivor med inverterade 2-kolvs bromsok	2 hydrauliska skivbromsar	Dubbel trumma
1 inbyggd hydraulisk skivbroms	1 inbyggd hydraulisk skivbroms	1 inbyggd hydraulisk skivbroms	1 inbyggd hydraulisk skivbroms	198 mm vågformad bromsskiva och bromsok av enkolvstyp	1 hydraulisk skivbroms	Trumma
635 x 203 x 305 mm / 25 x 8 x 12 tum	635 x 203 x 305 mm / 25 x 8 x 12 tum	635 x 203 x 305 mm / 25 x 8 x 12 tum	ITP Holeshot ATR 635 x 203 x 305 mm / 25 x 8 x 12 tum	ITP Holeshot SR 533 x 178R-254 mm / 21 x 7R-10 tum	559 x 178 x 254 mm / 22 x 7 x 10 tum	483 x 178 x 203 mm / 19 x 7 x 8 tum
635 x 279 x 305 mm / 25 x 11 x 12 tum	635 x 279 x 305 mm / 25 x 11 x 12 tum	635 x 279 x 305 mm / 25 x 11 x 12 tum	ITP Holeshot ATR 635 x 254 x 305 mm / 25 x 10 x 12 tum	ITP Holeshot SR 508 x 254R-229 mm / 20 x 10R-9 tum	508 x 279 x 229 mm / 20 x 11 x 9 tum	457 x 241 x 203 mm / 18 x 9.5 x 8 tum
12 tums aluminiumfälgar	Stål	Stål	Centrumgjuten aluminium, med valsade kanter	Polerad aluminium	Stål	Stål
2184 x 1168 x 1143 mm 1295 mm (51 tum)	2387 x 1168 x 1143 mm 1447 mm (57 tum)	2184 x 1168 x 1143 mm 1244 mm (49 tum)	2184 x 1168 x 1143 mm 1295 mm (51 tum)	1830 x 1253 x 1099 mm 1267 mm (50 tum)	1830 x 1030 x 1105 mm 1187 mm (47 tum)	1520 x 905 x 935 mm 1000 mm (39 tum)
877 mm	889 mm	877 mm	877 mm	800 mm	800 mm	685 mm
279 mm	236 mm	236 mm	279 mm	229 mm under ramen / 132 mm under bakaxeln	260 mm under mitten av ATV:n	211 mm under ramen / 114 mm under bakaxeln
297 kg	308 kg	286 kg	279 kg	158 kg	195 kg	111 kg
590 kg (avser terrängversion)	500 kg (avser terrängversion)	500 kg (avser terrängversion)	Dragkrok finns som tillbehör	-	Dragkrok finns som tillbehör	-
Fram: 45 kg Bak: 90 kg	Fram: 45 kg Bak: 90 kg	Fram: 45 kg Bak: 90 kg	16 kg	-	-	-
Bakre låda 20 L	Bakre låda 20 L, CRS (omställbart pakethållarsystem)	Bakre låda 20 L	Bakre låda 3,7 L	-	-	Fram: 2,7 L
16.3 L	16.3 L	16,3 L	16,3 L	11,5 L	12,5 L	6 L
Digital LCD multifunktionsmätare med hastighetsmätare, varvräknare, vägmätare, tripp- och timmätare, bränsle, växelläge, 4x4-indikator, diagnostik & automatisk avstängning efter 15 min	Digital LCD multifunktionsmätare med hastighetsmätare, varvräknare, vägmätare, tripp- och timmätare, bränsle, växelläge, 4x4-indikator, diagnostik & automatisk avstängning efter 15 min	Digital LCD multifunktionsmätare med hastighetsmätare, varvräknare, vägmätare, tripp- och timmätare, bränsle, växelläge, 4x4-indikator, diagnostik & automatisk avstängning efter 15 min	Multi-instrument med hastighetsmätare, varvräknare, vägmätare, tripp- och timmätare, bränsle, växelläge, 4x4-indikator, diagnostik & automatisk avstängning efter 15 min.	Låg bränslenivå, motorkontroll, neutral	Indikatorlampor: neutral, back och oljetryck, motortemperatur	Back, neutral
D.E.S.S. (digitalt, kodat stöldskyddssystem)	NYHET: D.E.S.S. (digitalt, kodat stöldskyddssystem)	NYHET: D.E.S.S. (digitalt, kodat stöldskyddssystem)	D.E.S.S. (digitalt, kodat stöldskyddssystem)	-	-	-
Elektriskt förberedd för vinsch	Elektriskt förberedd för vinsch	Elektriskt förberedd för vinsch	Elektriskt förberedd för vinsch	-	-	-
2 strålkastare fram (35W), baklyse/bromslyse	2 strålkastare (35W), baklyse / bromslyse	2 strålkastare fram (35W), baklyse/bromslyse	4 strålkastare av Projector Beam-typ fram (60W), baklyse / bromslyse	Dubbla demonterbara strålkastare fram (35W)	2 strålkastare fram (35W), baklyse/bromslyse	Dagstrålkastare fram
Cigarettändaruttag på panelen	Cigarettändaruttag på panelen	Cigarettändaruttag på panelen	Cigarettändaruttag på panelen	-	Cigarettändaruttag på panelen	-
XT: gul	XT: gul	Röd	Gul & svart med X-dekal	Gul & svart med X-dekal	Vit/röd	Gul & svart med X-dekal
XT: Ny progressiv tvåstegsservostyrning (Dynamic Power Steering - DPS) // Ny Visco-Lok QE // Nya 12 tums aluminiumfälgar // BRP XL3000-vinsch med vajerstyrning av rulltyp och kabel fjärrkontroll // Kraftiga stötfångare fram och bak // Handtagskydd	XT: Nya 12 tums aluminiumfälgar // BRP XL3000-vinsch med vajerstyrning av rulltyp och kabel fjärrkontroll // Carlisle ACT Radial-däck // Kraftiga stötfångare fram och bak // Handtagskydd		X xc: Ny progressiv tvåstegsservostyrning (Dynamic Power Steering - DPS) // Ny Visco-Lok QE // Nya Beadlock-däck med förstärkningsringar på fälgarna // Ny krängningshämmare fram // Ny 650 watts generator // Främe KYB HPG aluminium piggybackstötdämpare med hög- och lågfartskompressionsjustering // Hasplåt i aluminium // Handtagskydd // Aluminiumstyre (taper-profile) med styrskydd // Ny X-design på dekal och dyna //	X mx: 1270 mm (+51mm) bred dubbel A-armsframvagn med justerbar caster och camber // KYB HPG C40 aluminium piggybackframstötdämpare med justering på hög- och lågfartskompression, retur- och fjäderförspänning, 272 mm fjädringsväg // ihålig bakaxel med justerbar bredd 1168-1270 mm // KYB HPG C46 aluminiumbakstötdämpare med separat gasbehållare, hög- och lågfartskompressionsjustering, retur och förspänningsjustering, 272 mm fjädringsväg // Extra kraftig styrhögare (+25,4 mm) med vibrationsdämpande fästen // X mx racingdekal // Fjädring och "ride height"-kalibrerad för motorcross //		X: 1090 mm bred dubbel A-armsframvagn med HPG piggybackstötdämpare och 178 mm fjädringsväg // 1040 mm bred bak med HPG piggybackstötdämpare och fjädringsväg på 229 mm // svarta aluminiumfälgar // hydrauliska bromsar fram och bak // styre med förhöjningsblock (25,4 mm) och styrskydd // aluminiumstötfångare (förberedd för nummerplåt) // sidoskydd (nerf bars) // racingfotpinnar samt X-design på dekal och dyna.



THE WORLD IS OUR PLAYGROUND

Nothing is more valuable than your playtime. That is why BRP is dedicated to continually finding new and better ways to help you enjoy your favorite powersports. From snow to water to both on and off-road fun, our passion for adventure fuels the innovations that result in the ultimate powersports experience for our customers. We value



the land and water we play on and are committed to protecting it. Our desire to thrill is paired with an emphasis on rider responsibility, placing personal safety above all else. So that each outing can be the most enjoyable, memorable and thrilling experience possible. Because your free time should always be your best time.

www.brp.com

Be with the Right People: www.brpusersclub.com



SKI-DOO® LYNX® SEA-DOO® EVINRUDE® JOHNSON® ROTAX® CAN-AM™

© 2009 Bombardier Recreational Products Inc. (BRP). Alla rättigheter förbehålles. ® TMoch BRP-logotypen är varumärken som tillhör Bombardier Recreational Products Inc. eller dess dotterbolag. 619950191 Can-Am ATV brochure 2010 SE

BRP förbehåller sig rätten att när som helst avbyta tillverkning eller ändra specifikationer, priser, design, funktioner, modeller eller utrustning utan ersättningskyldighet. *Notera att specifikationerna på våra EU-godkända vägmodeller kan variera något från ovanstående data, samt att de har en begränsad effekt på max 15 kW. Och att vissa modeller i broschyren kan vara extrautrustade. BRP rekommenderar starkt att man som fyrhjulingsförare först tar en förarkurs. Kontakta din återförsäljare för information om säkerhet och utbildning. Användning av fyrhjulingar med motorer större än 90cc rekommenderas endast för förare som är 16 år eller äldre. Det kan vara riskabelt att köra en fyrhjuling. BRP påminner om mottot "KÖR VARSAMT" som uppmanar dig att ta det varligt på allmänna och privata marker och alltid köra på ett ansvarsfullt sätt. Tänk på att respektera miljö, lokala lagar och andras rättigheter när du kör. För din egen säkerhet bör förare och passagerare bära hjälm, ögonskydd och övriga skyddskläder. Tänk alltid på att körning och alkohol/droger inte hör ihop. Utför aldrig stunttrick under körning. Undvik för höga hastigheter och var särskilt försiktig i besvärlig terräng. Can-Am Outlander MAX-fyrhjulingar rekommenderas endast för förare som är 16 år eller äldre och passagerare som är 12 år eller äldre. Se till att följa alla lagar, föreskrifter och BRP:s varningar/rekommendationer för passagerare på fyrhjulingar. Låt aldrig passagerare åka på en fyrhjuling som inte utformats specifikt för sådan användning.