

**OFF-
ROAD
LIVIN'**



can-am®

MAVERICK

PRODUKTKATALOG

FORDONSSPECIFIKATIONER – HUVUDPAKET • TILLBEHÖR

2022

OFF-ROAD LIVIN'

2022 MAVERICK

FORDONSSPECIFIKATIONER – HUVUDPAKET

PAKET FÖR MAVERICK

Maverick DS Turbo

Maverick X rs Turbo RR med Smart-Shox

6

8

TILLBEHÖR

Tak	10
Mjuk hyttpåbyggnad	11
Vindrutor och speglar	11
Dörrar	13
Bukskydd	15
Stötfångare och skydd	16
Sätstillbehör	20
LinQ: Fäst och lossa lasten lätt	21
Räcken och förvaring	26
Belysning	27
Ljud- och kommunikationssystem	31
El- och elektroniktilbehör	32
Vinschar och draganordningar	34
Prestanda	36
Släp	40
Apache drivbandssystem	40
ProMount plogar	42
Däck och fälgar	44

can-am MAVERICK

© 2021 Bombardier Recreational Products Inc. (BRP). Alla rättigheter förbehålles. ®, TM och BRP-logotypen är varumärken som tillhör BRP eller dess dotterbolag. † Alla andra varumärken tillhör respektive ägare. Vissa av de modeller som visas här kan ha tillvalsutrustning. Priserna, om sådana visas, baseras på tillverkarens rekommenderade detaljhandelspris (MSRP). Priserna kan variera hos olika återförsäljare. För Kanada och USA är priserna exklusive moms. Beroende på ort distribueras produkterna av BRP US Inc., Bombardier Recreational Products Inc., BRP European Distribution SA, BRP Finland Oy., BRP Australia Pty Ltd. eller BRP Brasil Motorsports LTDA. BRP förbehåller sig rätten att, när som helst och utan att påta sig några skyldigheter, avbryta eller ändra specifikationer, priser, konstruktioner, funktioner eller utrustning. Tryckt i Kanada.

CAN-AMOFFROAD.COM



FORDONSSPECIFIKATIONER – HUVUDPAKET



FORDONSSPECIFIKATIONER – HUVUDPAKET

TOPPAKET FÖR MAVERICK

Maverick X rs Turbo RR med Smart-Shox

6

**OFF-
ROAD
LIVIN'**



MAVERICK X rs TURBO RR MED SMART-SHOX

HÖJDPUNKTER

UTMANANDE	<ul style="list-style-type: none"> • Äkta Can-Am-känsla med nästa generations design • Lågt säte • Ergo-Lok-hytt med säten som kan justeras åt fyra håll
KRAFTFULL	<ul style="list-style-type: none"> • Branschledande 200 hk turboladdad Rotax® ACE-motor med laddluftkylare • Avancerad luftflödesdynamik • QRS-X-växellåda
EXAKT	<ul style="list-style-type: none"> • TTX-fjädring med branschledande fjädringsväg • Ultraeffektivt och lätt chassi • De vassaste köregenskaperna
PLATTFORM-SEGENSKAPER	<ul style="list-style-type: none"> • 184,7 cm (72 tum) bred • 259,1 cm (102 tum) hjulbas • 40,6 cm (16 tum) markfrigång • Dynamisk servostyrning (DPS™) med högt vridmoment • Upp till 61 cm (24 tum) fjädringsväg • Dragkrok

SPECIFIKT FÖR X RS TURBO RR-PAKETET MED SMART-SHOX

- Remöverbakningsystem
- 200 hk Turbo RR-motor
- Smart-Lok™ främre differential
- Smart-Shox™-teknik med DDA-ventil
- FOX† 3.0 PODIUM† stötdämpare med bypass
- 14 tums (35,6 cm) aluminiumfälgar med däcklås
- 32 tums (81,3 cm) Maxxis Carnivore†-däck
- 4-punktssele med axelvaddering
- HMWPE heltäckande bukskydd
- Helt tak
- X-design på dekaler/säten
- 19,3 cm (7,6 tum) digital display med knappsats
- 850 W generator
- Signalhorn, varningssummer, Evap-system
- Can-Am LED-signatur
- Lackfärg

MOTOR

Typ	149 kW (200 hk*), Rotax® ACE (Advanced Combustion Efficiency) 900 cc turboladdad trecylindrig motor, vätskeyld med integrerad laddluftkylare och högpresterande luftfilter
Bränsletillförselsystem	Intelligent Throttle Control (ITC™) med elektronisk bränsleinsprutning (EFI)
Transmission	PDrive primär och Quick Response System X (QRS-X) CVT med högt luftflöde, L/H/N/R/P
Drivenhet	Låsbar främre differential med exklusiv Smart-Lok™-teknik. Äkta 4-läges drivsystem: 2WD/4WD med låsbar framdiff./ 4WD TRAIL ACTIV/ 4WD TRAIL **Smart-Lok har utvecklats tillsammans med TEAM Industries, marknadsledare inom drivenhetindustrin
Servostyrning	Dynamisk servostyrning (DPS™) med högt vridmoment och tre lägen

FJÄDRING

Fjädring fram	Dubbla A-armar med krängningshämmarstag/ 55,9 cm (22 tum) fjädringsväg/ Trophy lastbilsinspirerade armar
Främre stötdämpare	FOX† 2.5 PODIUM† Piggyback med bypass och Smart-Shox™-teknik med DDA-ventil (dynamisk dämpningsjustering)
Fjädring bak	4-länkad Torsional Trailing-arm X (TTX) med krängningshämmare, 61 cm (24 tum) fjädringsväg
Bakre stötdämpare	FOX† 3.0 PODIUM† separatmonterad reservoar med bypass och Smart-Shox™-teknik och DDA-ventil (dynamisk dämpningsjustering) Smart-Shox™ har utvecklats tillsammans med Tractive Industries, en marknadsledare inom fjädringsindustrin

DÄCK/HJUL

Framdäck	Maxxis Carnivore† 81,3 x 25,4 x 35,6 cm (32 x 10 x 14 tum)
Bakdäck	Maxxis Carnivore† 81,3 x 25,4 x 35,6 cm (32 x 10 x 14 tum)
Hjul	35,6 cm (14 tum) gjuten aluminium med däcklås

BROMSAR

Fram	Dubbla 262 mm skivbromsar med hydrauliska dubbelkolvsock
Bak	Dubbla 248 mm skivbromsar med hydrauliska dubbelkolvsock

MÅTT/KAPACITET

Uppskattad torrsvikt*	770,7 kg
Chassi/bur	Dubbelfasigt 980-stål
L x B x H	335,3 x 184,7 x 174 cm (132 x 72,7 x 68,5 tum)
Hjulbas	259,1 cm (102 tum)
Markfrigång	40,6 cm (16 tum)
Räckeskapacitet	91 kg med LinQ™ snabbfästsystem
Förvaringsvolym	Totalt: 9,4 L (2,5 gal) Handsfack: 6,2 L (1,6 gal) Mittkonsol: 2,8 L (0,8 gal) Mugghållare: 0,4 L (0,1 gal)
Bränslekapacitet	40 L (10,5 gal)

EGENSKAPER

Mätare	19,3 cm (7,6 tum) digital display med knappsats: Hastighetsmätare, varvräknare, vägmätare, tripp- och timmätare, bränsle, växelläge, SPORT/ECO™-lägen, säkerhetsbälte- och 4 x 4-indikator, främre och bakre diff.låsindikatorer, diagnostik, klocka, batterispänning, motortemperatur, DPS-läge, Smart-Shox™ fjädringsläge
Instrument	DC-uttag typ tändare i mittkonsol
Generator	850 W
Stöldskyddssystem	RF-digitalkodat stöldskyddssystem (D.E.S.S.™) med start-/stoppknapp
Belysning	LED-strålkastare och baklykter med unik Can-Am LED-signatur
Vinsch	Ej tillämpligt
Skydd	Inbyggd främre stötfångare Dörrar i kvartsstorlek Helt tak 4-punktssele med axelvaddering Heltäckande HMWPE-bukskydd Bakre dragkrok

GARANTI

Fabriksgaranti	2 år BRP begränsade garanti
----------------	-----------------------------

*200 hk enligt US MY22 EPA-certifiering eller 195 hk enligt europeisk MY21 NRMM-certifiering, i väntan på MY22-certifiering.

**Smart-Lok har utvecklats tillsammans med TEAM Industries, marknadsledare inom drivenhetindustrin

***Smart-Shox har utvecklats tillsammans med Tractive Industries, en marknadsledare inom fjädringsindustrin



■ Intense Blue, Carbon Black & Chalk Gray

VIKTIGASTE FUNKTIONER



Flockens ledare

Ett ord för att beskriva Rotax Turbo RR-motorn med 200 hästkrafter: obehaglig. Hur många fler hästkrafter borde världens ledande sport-SSV ha? Fler, tycker vi. Ny högre effekt ger snabbare acceleration och mer upp-och-iväg-kraft i varje körsituation.



Greppa och kör

Smart-Lok är den mest avancerade off-road-framddifferential som finns helt enkelt. Den är fullt spärrbar under körning och de fyra automatiska lägena ger maximal dragkraft under alla förhållanden.



Blixtnabb fjädringsrespons

Före Smart-Shox måste kunderna välja mellan tävlingsvinnande köregenskaper och bekväma heldagsturer. Inte nu längre. Smart-Shox självjusterar upp till 200 gånger i sekunden, med närapå ögonblicklig respons på förarinput och terräng. Det är branschens snabbaste fjädringsrespons. Helt enkelt.



Uppseendeväckande mångsidig

Can-Am Maverick X rs är inställd på att vinna. Detta fordon utrustat med Smart-Shox och Trophy lastbilsinspirerad fjädring, klarar all terräng i topphastighet – och kommer ut som vinnare.



Högpresterande hjul och däck

Can-Am Maverick X rs får sitt imponerande utseende delvis från sina 32 tums Maxxis Carnivore-däck med 14 tums fälgar i gjuten aluminium med däcklös. Det är en monsterdäckskonfiguration som kan ta dig hur långt som helst direkt från köp.



Säkert förankrad i äventyret

Med 4-punktsselar för varje passagerare är en rolig och säker åktur bara några klick bort. Axelvaddering som standard och Ergo-Lok säten ger komfort och säkerhet för alla.



Fingertoppsnära färddata

Allt som behövs för att kontrollera den perfekta turen finns på Can-Am Maverick X rs 7,6 tums (19,3 cm) digitala display med knappsats på instrumentpanelen. Med den storleken är den avläsbar under alla förhållanden och ger tillgång till fordonsdata och kontroller direkt.



Köra efter mörkrets inbrott

Säker nattkörning är här. Can-Am LED-strålkastare och baklyktor med hel- och halvjus lyser starkare, förbrukar mindre ström och varar längre än vanliga halogenlampor. Dessutom ger det ett häftigt utseende med strålkastare som lyser upp natten.



TILLBEHÖR

Tak	10	Belysning	27
Mjuk hyttpåbyggnad	11	Ljud- och kommunikationssystem	31
Vindrutor och backspeglar	11	El- och elektroniktillbehör	32
Dörrar	13	Vinschar och draganordningar	34
Bukskydd	15	Prestanda	36
Stötfångare och skydd	16	Släp	40
Sätetillbehör	20	Apache bandsystem	40
LinQ: Fäst och lossa lasten lätt	21	ProMount plogar	42
Räcken och förvaring	26	Däck och fälgar	44

LASTA PÅ OCH SE DIG INTE OM.



PASSFORM OCH KOMPATIBILITET

För oss är innovation enkelt. Alla våra tillbehör fungerar tillsammans, direkt från förpackningen. Bara att välja och vraka. Och välja lite till.



STIL OCH VISION

Vi har höjt ribban när det gäller tillbehör. De är inte bara designade för att se bra ut, utan för att fungera för riktiga förare. Äkta vara, inget smäck.



KVALITET OCH PÅLITLIGHET

Can-Am-tillbehören har tillverkats rätt från första början. Och på det har vi lagt till en 1-årig garanti. Håll tillgodo. Montera dem själv eller anlita en auktoriserad återförsäljare.







can-am

BRP 2 ÅRS FABRIKSGARANTI*

För nya Can-Am-tillbehör, originaldelar och produkter med gemensamma varumärken som säljs via säljs genom BRP. Omfattar artiklar som monterats av dig eller en auktoriserad BRP-återförsäljare.

*Användning som vilken produkten inte är designad för upphäver den begränsade garantin. Andra undantag kan förekomma. Garantin omfattas av undantag, begränsningar av ansvar och alla övriga villkor i BRP:s begränsade standardgaranti. Läs den begränsade garantin i dess helhet eller kontakta en auktoriserad Can-Am Off-Road-återförsäljare. Gäller endast BRP-tillverkade produkter eller tillbehör med co-branding tillverkade av aktuellt ackrediterade BRP-partner. Inköpt hos en auktoriserad BRP-återförsäljare/distributör eller från en BRP-auktoriserad online-butik. Såvida inget annat anges eller föreskrivs enligt gällande lag. Denna begränsade garanti avser inte fabriksinstallerade tillbehör. Denna begränsade garanti gäller inte Evinrude-delar och -tillbehör. Denna begränsade garanti gäller från den 1 mars 2016.

TAK

Sporttak	Maverick Maverick MAX	715002902 715003750		<ul style="list-style-type: none"> Stöttålig formsprutad polypropen. Utmärkt skydd mot väder och vind. Ger utmärkt visibilitet vid utförskörning. Kompatibelt med vindrutan. 	<ul style="list-style-type: none"> Standard på X rs-modellen. Enkel installation och borttagning utan verktyg med snabb-/vridfästning och kardborremmar. Enkel installation.
ProVent takmodulsats	Maverick, Maverick MAX	715005279		<ul style="list-style-type: none"> Ger frisk luft i hyttutrymmet. Optimala prestanda med hel hyttpåbyggnad. 4 ventiler ger steglös justering av luftflödet för förare och passagerare. Filter och förfilter begränsar dammintrång. Enkel rengöring av filter och förfilter. 	<ul style="list-style-type: none"> Patentsökt vattenhanteringssystem för att stänga ute vatten ur hytten samtidigt som luftflödet behålls. Ytterplugg som stänger luftintaget helt för vintern eller vid oväder. Sporttaket kräver ProVent moduladaptersats. Inte kompatibelt med takmonterade LED-ramper, takrällen eller innertak, Lonestar-tak eller biminipappar.
ProVent takmoduladaptersats för sporttak <i>(illustration saknas)</i>	Maverick Maverick MAX	715006199 715006371		<ul style="list-style-type: none"> Adapter för montering av ProVent takmodulsats på Maverick. 	<ul style="list-style-type: none"> Inkluderar takadapter och monteringsdetaljer. Kräver ProVent takmodulsats (715005279).
Aluminiumtak	Maverick	<ul style="list-style-type: none"> ■ 715004224 • Svart ■ 715002900 • Silver 		<ul style="list-style-type: none"> Tak av formsprutad 2,3 mm (0,09 tum) tjock aluminium. Robust och lätt. Sportig look. Kompatibelt med vindrutan. Enkel installation utan verktyg. 	
Bimini[®]-tak med solskydd	Maverick Maverick MAX	715002901 715003749		<ul style="list-style-type: none"> Slitstark canvas i UV-beständig Solution Dye-infärgad polyester. Innovativ mjuk topp med ett hårt skydd för förvaring av den upprullade mjuka toppen. 	<ul style="list-style-type: none"> Enkel installation och borttagning utan verktyg med snabb-/vridfästning och kardborremmar.
Tonat solskydd	Maverick, Maverick MAX	715007098		<ul style="list-style-type: none"> Konstruktion i tonad polykarbonat. Extra skydd mot solen för förare och passagerare. Inte kompatibelt med aluminiumtak och hela vindrutor. 	
Lonestar Racing aluminiumtak	Maverick tillverkade efter 1 januari 2017 Maverick MAX	<ul style="list-style-type: none"> ■ 715005508 • Hyper Silver ■ 715005507 • Svart ■ 715004436 • Can-Am Red ■ 715005516 • Hyper Silver ■ 715005515 • Svart ■ 715004341 • Can-Am Red 		<ul style="list-style-type: none"> Tak av 2,1 mm (0,083 tum) tjock aluminium. Robust och lätt. Stärker fordonets racingutseende tack vare en äkta sportlook kombinerat med unika grafiska detaljer. Erbjuder skydd mot väder och vind med en personlig touch. Lägre profil än andra tak. 	<ul style="list-style-type: none"> Kompatibelt med Lonestar Racing ljusrampräcken. Inte kompatibelt med LinQ svängbart räcke, lampstödräcke eller hela vindrutor. Märkt "Lonestar Racing for Can-Am". Mellanliggande intrångsskydd för installation ingår

MJUK HYTTPÅBYGGNAD

Mjuk hyttpåbyggnad



Maverick
Maverick MAX

715003754
715003755

- Skydd för förare och passagerare mot väder och vind.
- För ökad hyttkomfort, komplettera hyttpåbyggnaden med en tätningssats för hytt.

Innehåll:
- Bimini-tak med solskydd
- Hel vindruta – reptålig
- Övre mjuka dörrpaneler
- Nedre dörrpaneler fram
- Mjuk bakruta

Tätningssats för hytt (Illustration saknas)

Maverick
Maverick MAX

715004433
715004434

- Hindrar smuts, damm och vind att komma in i hyttområdet.
- Ökar hyttkomforten för förare och passagerare.
- Rekommenderas med mjuka hyttpåbyggnader.

VINDRUTOR OCH BACKSPEGLAR

VINDRUTOR

Eldriven fällbar vindruta



Maverick, Maverick MAX

715007097

- Den eldrivna fällbara vindrutan har elcylindrar som gör att föraren kan justera vindrutans öppning med en knapptryckning.
- Vindrutan är tillverkad av reptålig polykarbonat med en gummitätningsslist och tonad toppsektion.
- Gör att du snabbt kan anpassa dig till skiftande väderförhållanden genom att justera vindrutan medan du kör.
- Kan öppnas helt för bästa möjliga sikt och ventilation, stängas helt för maximalt skydd mot väder och vind, och är däremellan steglöst reglerbar beroende på preferenser för skydd, sikt och luftflöde.
- Kompatibel med Can-Am-tak.

Vindrutetorkare för eldriven fällbar vindruta



Maverick, Maverick MAX

715006310

- Ett idealiskt sätt att hålla sikten klar genom vindrutan vid regn eller när du kör genom lera och vatten.
- Tack vare att torkaren är fäst i toppen kan vindrutan fällas. Inkluderar torkare med en hastighet och dispenser för spolarvätska.
- Torkarmekanismen och dispensern för spolarvätska är perfekt dolda inuti fordonet.
- Måste installeras med den eldrivna fällbara vindrutan (säljs separat).

Vindruta av glas





Maverick, Maverick MAX

715003281

- Hel vindruta av böjt och laminerat glas.
- Sluter tätt om störburen och skyddar förare och passagerare mot väder och vind.
- Ger optimal optisk klarhet och nötningshållbarhet.
- Måste användas tillsammans med torkar- och spolarsats för vindruta för god sikt under tuffare körförhållanden, såsom lerkörning.
- Användning av bakre vindskydd rekommenderas.

Provent vindruta	Maverick, Maverick MAX	715005277
	<ul style="list-style-type: none"> • Hel vindruta av kraftigt stöttålig, Quantum-belagd polykarbonat. • Reglerbara ventiler för hantering av luftflödet. • Optimala prestanda med hel hyttpåbyggnad. • Leder in luft i hytten, avimmar vindrutan och kan stängas helt för att utestänga luftflödet. • En övre ventil och en nedre ventil med förfilter. • Formsprutad polykarbonatkonstruktion för förbättrad styvhet. • Ger utmärkt optisk klarhet och bättre nötningshållbarhet. 	<ul style="list-style-type: none"> • Skyddar förare och passagerare mot väder och vind. • Monteras och tas bort snabbt och enkelt utan verktyg. • Inte kompatibel med Wet Sounds Stealth 6 Ultra HD högtalarramp för Can-Am. • Den övre ventilen leder in luft i hytten. • Den nedre ventilen avimmar vindrutan.

Vindruta av glas med torkar- och spolarsats	Maverick, Maverick MAX	715003283
	<ul style="list-style-type: none"> • Komplet sats som inkluderar en vindruta av böjt och laminerat glas med en torkare med en hastighet och dispenser för spolärvätska. • Sluter tätt om störburen och skyddar förare och passagerare mot väder och vind. • Ett idealiskt sätt att hålla sikten klar genom vindrutan vid regn eller när du kör genom lera och vatten. • Användning av bakre vindskydd rekommenderas. 	

Hel vindruta	Maverick, Maverick MAX	715002907
	<ul style="list-style-type: none"> • Hel vindruta av kraftigt stöttålig, repbeständig polykarbonat. • Formsprutad polykarbonatkonstruktion för förbättrad styvhet. • Formulerad för att motstå gulfärgning, krackelering och sprickbildning, med utmärkt UV-beständighet och optisk klarhet. • Skyddar förare och passagerare mot väder och vind. • Monteras och tas bort snabbt och enkelt utan verktyg. • Användning av bakre vindskydd rekommenderas. 	

Hel vindruta – reptålig	Maverick, Maverick MAX	715004417
	<ul style="list-style-type: none"> • Hel vindruta av kraftigt stöttålig, Quantum-belagd polykarbonat. • Formsprutad polykarbonatkonstruktion för förbättrad styvhet. • Ger utmärkt optisk klarhet och bättre nötningshållbarhet. • Skyddar förare och passagerare mot väder och vind. • Monteras och tas bort snabbt och enkelt utan verktyg. • Användning av bakre vindskydd rekommenderas. • Kan användas med Torkar- och spolarsats för vindruta (715004762). 	

	Maverick, Maverick MAX Passar med Hel vindruta – reptålig (715004417)	715004762
Torkar- och spolarsats för vindruta	Maverick, Maverick MAX Passar med Vindruta av glas – (715003281)	715003282

	<ul style="list-style-type: none"> • Ett idealiskt sätt att hålla sikten klar genom vindrutan vid regn eller när du kör genom lera och vatten. • Inkluderar torkare med en hastighet och dispenser för spolärvätska. • Torkarmekanismen och dispensern för spolärvätska är perfekt dolda inuti fordonet. 	
---	---	--

Halv vindruta	Maverick, Maverick MAX	<input type="checkbox"/> 715002909 • Klar <input checked="" type="checkbox"/> 715004291 • Tonad
	<ul style="list-style-type: none"> • Halv vindruta av kraftigt stöttålig, repbeständig polykarbonat. • Formsprutad polykarbonatkonstruktion för förbättrad styvhet. • Formulerad för att motstå gulfärgning, krackelering och sprickbildning, med utmärkt UV-beständighet och optisk klarhet. • Skyddar förare och passagerare mot väder och vind. • Med omvänd vinkelkant för att rikta luftflödet. • Monteras och tas bort snabbt och enkelt utan verktyg. 	

BACKSPEGLAR**Backspegel och kameramonitor**

Maverick, Maverick MAX

715004905

- Helt vattentät backkamera- och monitorsats.
- Flera kameraflöden kan ses med backkameran för god sikt bakåt.
- Enheten ersätter den vanliga backspeglens (skärmen är inbyggd i ersättningsenhetens backspegel).
- Kameran använder infrarött ljus för nattvisionskapacitet.

Ytterspeglar

Maverick, Maverick MAX

715004236 • För ordinarie kvartsdörrar**715005315** • För aluminiumdörrar

- Robust montering i gjuten aluminium med svart nylonhölje.
- Kullemonterade backspeglar justerbara i flera lägen.
- Konvex optik för brett synfält.
- Fjäderbelastade så att de kan fällas in helt.
- Dörrmonterade.
- Kompatibla med övre mjuka dörrpaneler.
- Säljs parvis

Racing-ytterspeglar

Maverick, Maverick MAX

715002898

- Racinginspirerad design med kraftig svart nylon %konstruktion och fäste i lackerad gjuten aluminium.
- Dubbel justering för optimalt synfält.
- Kullemonterade backspeglar justerbara i flera lägen.
- Platt optik ger förbättrad avståndsuppfattning.
- Fjäderbelastade så att de kan fällas in helt.
- Inte kompatibla med Lonestar Racing belysningsräcken eller övre mjuka dörrpaneler.
- Säljs parvis.

Rally ytterspeglar

Maverick, Maverick MAX

715005262

- Elegant design i unik racingstil.
- Svart formgjuten aluminium av hög kvalitet för extrem hållbarhet.
- 10 cm (4 tum) konvex yta ger bredare synfält och bättre sikt runt fordonet.
- Kan installeras i valfri höjd på burens A-stolpe för optimerad sikt.
- Kullemonterade backspeglar justerbara i flera lägen.
- Fjäderbelastade så att de kan fällas in helt.
- Säljs parvis.
- Inte kompatibla med vindruta av glas.

DÖRRAR

Halvdörrar i aluminium

Maverick, Maverick MAX

715007971 • Fram

Maverick MAX

715007972 • Bak

- Lätta halvdörrar i formad 2 mm (1/8") aluminium.
- Polerad ytfinish.
- Utformade för att vara maximalt styva och hållbara.
- Design som passar perfekt och är sömlöst integrerad med fordonets egna linjer.
- Inramade med kraftig tätning för ökat skydd mot väder och vind.
- Monteras enkelt i den ordinarie dörrkarmen.
- Lättmanövrerade Deluxe-dörrhandtag medföljer.
- Kompatibla med övre mjuka dörrpaneler, nätfönster och förvaringsväskor för dörröverdel.
- Inte kompatibla med förvaringsväskor för dörrnederdel.
- Säljs parvis.

Deluxe-dörrhandtag	Maverick, Maverick MAX	715004758 • Fram
	Maverick MAX	715004860 • Bak

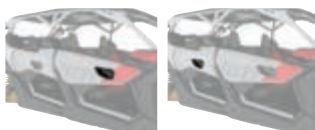

- Konvertera de vanliga dörremmarna till lättmanövrerade dörrhandtag.
- Inkluderar handtag för insida och utsida för varje dörr.
- Gör dörrarna ännu lättare att öppna.
- Standard på tillbehöret Halvdörrar i aluminium.
- Säljs parvis.

Nedre dörrpaneler	Maverick, Maverick MAX	715002903 • Fram
		715003751 • Bak



- Tålig, formsprutad konstruktion i polypropylen designad för att matcha fordonet.
- Utökar de ordinarie dörrarna nedtill för att skydda och tätta hyttdelen.
- Ett tillägg med snygg look.
- Enkel och snabb installation.
- Säljs parvis.
- Nedre bakdörrspaneler säljs separat.

DÖRRAR OCH BAKRE VINDSKYDD

Nätfönster	Maverick	715006693 • Fram
	Maverick MAX	715004694 • Fram
	Maverick MAX	715006700 • Bak



- Fönsternät för ökat vindskydd.
- Kan enkelt sänkas på sekunder.
- Säljs parvis.
- Inte kompatibelt med Can-Am Audio-tak.

Övre mjuka dörrpaneler	Maverick	715008091 • 2 dörrar
	Maverick MAX	715008092 • 4 dörrar



- Väderbeständiga paneler förstärkta med aluminiumram skyddar mot väder och vind.
- Utökar ordinarie kvartsdörrar upp till.
- Tillverkade av slitstark canvas i UV-beständig Solution Dye-infärgad polyester för extra rivhållfasthet och nötningsresistens.
- Nerfällbara rutor tillverkade av laminerad och polerad vinyl för extra ventilation.
- Kombineras med Nedre dörrpaneler för att få hela dörrsatsen för fordonet.
- Inte kompatibla med Racing-ytterspeglar Can-Am Audio-tak.

Bakruta	Maverick, Maverick MAX (utom X mr-modeller)	715006701
----------------	--	------------------



- Hel nätbakruta som minskar drag bakifrån från vindrutan för extra hyttkomfort.
- Monteras snabbt och enkelt på störburen.
- Stor vit Can-Am-logo på svart nät.

Bakruta av polykarbonat	Maverick, Maverick MAX (utom X mr-modeller)	715006387
--------------------------------	--	------------------



- Fönster av stöttålig polykarbonat.
- Stoppar drag bakifrån via vindrutan, damm och regn från att tränga in för extra hyttkomfort.
- Monteras snabbt och enkelt utan verktyg.
- Redo för MTX-ljudsystemets bakre högtalare.

Mjuk bakruta	Maverick, Maverick MAX (utom X mr-modeller)	715006702
---------------------	--	------------------



- Ofärgad, flexibel ruta i transparent vinyl.
- Motstår köldsprickbildning ned till -20 °C (-4°F).
- Idealisk för att skydda mot inflöde av damm eller regn bakifrån i tuffa miljöer.
- Monteras snabbt utan verktyg.

HMWPE-BUKSKYDD

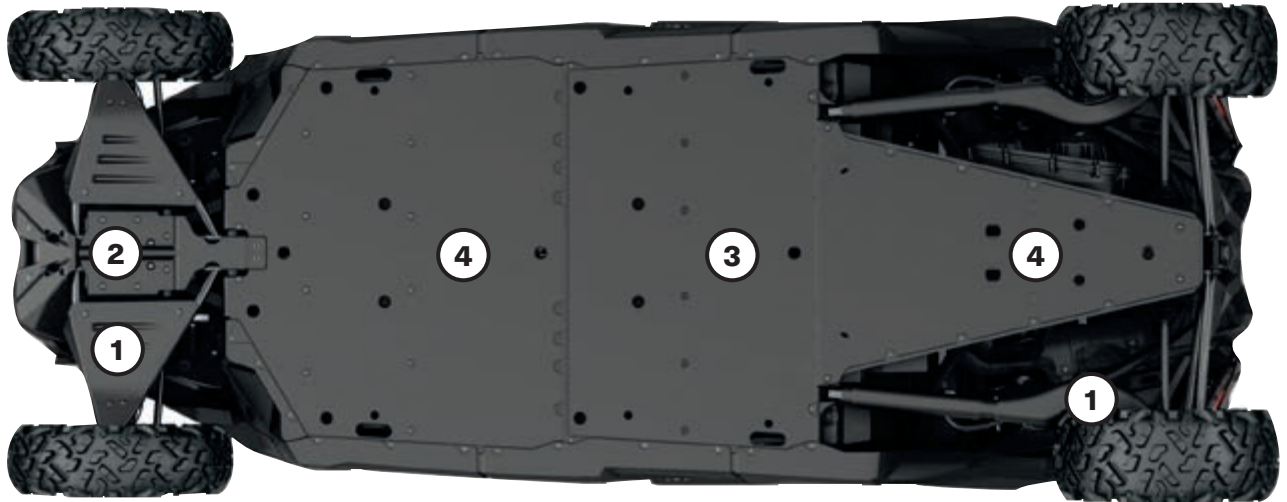

Våra plastskydd glider mjukt och tyst över hinder och erbjuder fantastiskt skydd i tuff terräng. Gjord av nötningsresistent, värmeformad 10 mm ($\frac{3}{8}$ tum) tjock termoformad polyeten med hög molekylvikt (HMWPE).

- Lättare än aluminium.
- Överlägsen resistens mot spänningssprickor.
- Hög stötresistens.

	MAVERICK 64" MODELLER	MAVERICK MAX 64" MODELLER	MAVERICK, MAVERICK MAX 72" MODELLER (UTOM BASMODELLER)	MAVERICK BASE 72" MODELLER	MAVERICK MAX BASE 72" MODELLER
HMWPE-BUKSKYDD ÄR STANDARD PÅ Maverick X rc-MODELLER.					
HMWPE-bukskydd Skyddssats	715003713	71500374	715003718	715006767	715006769
① Främre A-arms- och länkmarmsskydd av HMWPE	715002905	715002905	715003552	715003552	715003552
② HMWPE främre bukskydd	715003933	715003933	715003933	715003933	715003933
③ HMWPE centralt bukskydd	—	715003731	Standard på X rc-modeller enbart	—	715003731
④ HMWPE bukplåt	715004904	715004904	Standard på X rc-modeller enbart	715004904	715004904

STÖTFÅNGARE OCH SKYDD

STÖTFÅNGARE

Främre prerunner-stötfångare

Maverick, Maverick MAX

■ **715002878** • Svart
 ■ **715003433** • Can-Am Red



- Gjord av stålrör med 3,8 cm (1,5 tum) diameter och 3 mm (1/8 tum) aluminiumplåt för ökad hållbarhet.
- Antikorrosiv beläggning på in- och utsidan med resistent pulverlackeringsyta.
- Ger extra kraftigt skydd vid extrema körförhållanden.
- Inbyggd monteringsplatta för vinsch och fästpunkter för lampor.

Bakre prerunner-stötfångare

Maverick, Maverick MAX

■ **715002880** • Svart
 ■ **715003436** • Can-Am Red



- Extra beständiga stålrör med 3,8 cm (1,5 tum) diameter och 3 mm (1/8 tum) aluminiumplåt.
- Antikorrosiv beläggning på in- och utsidan med resistent pulverlackeringsyta.
- Skyddar fordonets chassi och avgassystem.
- Kompatibel med bakre draganordning.
- Krävs för installation av bakre burförlängning.

Främre dynstötfångare

Maverick, Maverick MAX

■ **715002961** • Svart
 ■ **715003432** • Can-Am Red



- Gjord av aluminiumrör med 3,8 cm (1,5 tum) diameter och 3 mm (1/8 tum) aluminiumplåt.
- Antikorrosiv beläggning på in- och utsidan med resistent pulverlackeringsyta.
- Ger extra skydd utan att ge avkall på rörlighets- och prestandafördelarna med en lågviktsdesign.
- Har en mer uttalad attackvinkel och inbyggda fästpunkter för lampor.
- Inte kompatibel med vinsch.

Bakre dynstötfångare

Maverick, Maverick MAX

■ **715002962** • Svart
 ■ **715003437** • Can-Am Red



- Gjord av aluminiumrör med 3,8 cm (1,5 tum) diameter och 3 mm (1/8 tum) aluminiumplåt.
- Antikorrosiv beläggning på in- och utsidan med resistent pulverlackeringsyta.
- Ger extra skydd utan att ge avkall på rörlighets- och prestandafördelarna med en lågviktsdesign.
- Skyddar fordonets chassi och avgassystem.
- Kompatibel med bakre dragkrok.
- Inte kompatibel med bakre burförlängning och Lonestar Racing hållare för reservdäck.

X rc/X mr Främre stötfångare

Maverick, Maverick MAX

■ **715004741** • Sunburst Yellow
 ■ **715004742** • Octane Blue
 ■ **715004788** • Svart



- Gjord av stålrör med 3,8 cm (1,5 tum) diameter och 3 mm (1/8 tum) aluminiumplåt.
- Antikorrosiv beläggning på in- och utsidan med resistent pulverlackeringsyta på stålrören.
- Erbjuder alla väsentliga egenskaper som behövs för teknisk körning: Lågt främre skydd, stöd för vinschinstallation och inbyggd dragkrok.
- Standard på Maverick X rc- och X mr-modeller.
- Inte kompatibel med vinschar med stålvajer.

Lonestar Racing främre stötfångare

Maverick, Maverick MAX (inte kompatibel med X mr- och X rc-modeller eller modeller utrustade med Smart-Shox)

Maverick, Maverick MAX

■ **715005510** • Hyper Silver
 ■ **715005509** • Svart
 ■ **715004161** • Can-Am Red



- Gjord av stålrör med 3,8 cm (1,5 tum) diameter med resistent pulverlackeringsyta och 3 mm (1/8 tum) tjock aluminiumplåt för extra skydd framtill på fordonet vid extrema körförhållanden.
- Elegant styling som förstärker fordonets racinginspirerade look.
- Inte kompatibel med vinsch.
- Inte kompatibel med 25 cm (10") Baja Designs OnX6-LED-ljusramp.

Lonestar Racing bakre stötfångare

Maverick, Maverick MAX

- 715005512 • Hyper Silver
- 715005511 • Svart
- 715004162 • Can-Am Red



- Tillverkad av stålrör med 3,8 cm (1,5 tum) diameter och resistent pulverlackeringsyta.
- Tillhandahåller extra skydd för fordonets bakre chassi och avgassystem under extrema körförhållanden.
- Elegant styling som förstärker fordonets racinginspirerade look.
- Kompatibel med Lonestar Racing hållare för reservdäck.
- Inte kompatibel med dragkrok.

S3+ främre stötfångare

Maverick, Maverick MAX

- 715004867 • Svart
- 715005231 • Can-Am Red



- Gjord av stålrör med 3,8 cm (1,5 tum) diameter och 3 mm (1/8 tum) aluminiumplåt för ökad hållbarhet.
- Antikorrosiv beläggning på in- och utsidan med resistent pulverlackeringsyta.
- Ger extra kraftigt skydd vid extrema körförhållanden.
- Inbyggd stödplatta för vinsch och fästpunkter för lampor.
- Krokstödsförankring hjälper till att hålla vinschkroken inom räckhåll vid körning i djup lera.
- Märkt "S3 for Can-Am".
- Vinsch ingår ej.

S3 bakre stötfångare

Maverick, Maverick MAX

- 715004869 • Svart
- 715005232 • Can-Am Red



- Gjord av robusta stålrör med 3,8 cm (1,5 tum) i diameter.
- Antikorrosiv beläggning på in- och utsidan med resistent pulverlackeringsyta.
- Ger extra kraftigt skydd vid extrema körförhållanden – skyddar fordonets chassi och avgassystem.
- Gör det möjligt att installera vinschen högre upp för att enklare nå den i leriga förhållanden.
- Märkt "S3 for Can-Am".
- Tekniskt utformad för att klara tung vinschbelastning utan att skada fordonets ram.
- Kompatibel med Can-Am HD- och WARN VRX-vinschar – kablage för bakre vinsch 715006007 krävs för att installera en vinsch på stötfångaren.
- Inkluderar en robust bärgningskrok för att underlätta bärgning av fordonet.
- Vinsch ingår ej.
- Inte EU-godkänd.

STEN- OCH STUBBSKYDD

Sten- och stubbskydd

Maverick (utom X rc)

Maverick MAX

- 715002963 • Svart
- 715003438 • Can-Am Red
- 715003730 • Svart
- 715003888 • Can-Am Red



- Konstruerade med robusta stålrör 3,8 cm (1,5 tum) i diameter.
- Antikorrosiv beläggning på in- och utsidan med resistent pulverlackeringsyta.
- Skyddar fordonets sidor och underrede mot större hinder.
- Stödplatta för extra styvhet och stil.
- Säljs parvis.

X rc sten- och stubbskydd i UHMWPE

Maverick

715004730

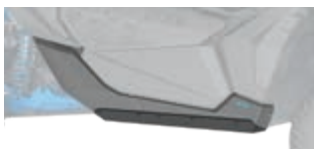

- Robust konstruktion i 6 mm (1/4 tum) UHMWPE.
- Inkluderar nedre chassipaneler och fästen för installation.
- Skyddar fordonets sidor och underrede mot större hinder.
- Placeras nära fordonets chassi för bättre frigång över hinder.
- Glider jämnt över hinder.
- Säljs parvis.

	Maverick	<ul style="list-style-type: none"> ■ 715005514 • Hyper Silver ■ 715005513 • Svart ■ 715004165 • Can-Am Red ■ 715005518 • Hyper Silver ■ 715005517 • Svart ■ 715004343 • Can-Am Red
Lonestar Racing sten- och stubbskydd	Maverick MAX	



- Stålrörskonstruktion med 3,8 cm (1,5 tum) diameter, resistent pulverlackeringsyta och 3 mm (1/8 tum) aluminiumplåt på insidan.
- Skyddar fordonets sidor mot större hinder.
- Elegant styling som förstärker fordonets racinginspirerade look.
- Märkt "Lonestar Racing for Can-Am".
- Säljs parvis.
- Inte kompatibelt med X rc-modeller.

INTRÅNGSSKYDD

	Maverick, Maverick MAX	<ul style="list-style-type: none"> ■ 715002889 • Svart ■ 715003435 • Can-Am Red
Främre intrångsskydd		



- Matchar fordonets styling.
- Intrångsskydd av stål med antikorrosiv beläggning på in- och utsidan, och resistent pulverlackeringsyta.
- Rörkonstruktionen reducerar hindrad sikt och blinda fläckar för bättre visibilitet.
- Inte kompatibelt med vindrutor och Lonestar Racing aluminiumtak.

	Maverick, Maverick MAX	<ul style="list-style-type: none"> ■ 715006342 • Hyper Silver ■ 715003916 • Svart ■ 715004163 • Can-Am Red
Lonestar Racing främre intrångsskydd		



- Tillverkad av stålrör med 3,8 cm (1,5 tum) diameter och resistent pulverlackeringsyta.
- Förhöjer fordonets racingutseende.
- Kompatibelt endast med Lonestar Racing aluminiumtak.
- Inte kompatibelt med vindrutor.

	Maverick (utom X mr-modeller), Maverick MAX	<ul style="list-style-type: none"> ■ 715006343 • Hyper Silver ■ 715003918 • Svart ■ 715004164 • Can-Am Red
Lonestar Racing bakre intrångsskydd		



- Tillverkad av stålrör med 3,8 cm (1,5 tum) diameter och resistent pulverlackeringsyta.
- Elegant styling som förstärker fordonets racinginspirerade look.
- Krävs för installation av Lonestar Racing hållare för reservdäck.
- Inte kompatibelt med LinQ-monterade tillbehör eller förfilter på lastflaket.

ANDRA TILLBEHÖR

Stänkskämsbreddare

Maverick, Maverick MAX

715002973



- Breddare för stänkskärmar tillverkade av formsprutad polypropen.
- Håller lera och skräp utanför fordonet.
- Designade för snabb och enkel montering.
- Inkluderar breddare för främre och bakre stänkskärm samt monteringsdetaljer.

Lonestar Racing hållare för reservdäck

Maverick, Maverick MAX
(utom X mr-modeller)

■ 715006344 • Hyper Silver

■ 715003922 • Svart

■ 715004166 • Can-Am Red



- Tillverkad av stålrör med 3,8 cm (1,5 tum) diameter och resistent pulverlackeringsyta.
- Justerbar höjd som passar Can-Am-däck upp till 30 tum.
- Kräver Lonestar Racing bakre stötfångare och Lonestar Racing bakre intrångsskydd för installation.
- Rymmer inte Pro Armor Quickshot-domkraft eller Off-Road skruvdomkraft.
- Däck ingår ej.
- Inte kompatibel med S&B partikelavskiljare eller LinQ-tillbehör avsedda för den bakre delen av fordonet.

Lonestar Racing hållare för registreringskylt

Maverick, Maverick MAX

715003943



- Inkluderar ett par robusta aluminiumskyltar som monteras på vardera sidan baktill på fordonet.
- Inte kompatibel med LinQ svängbart räcke.
- Numrerade dekaler tillgängliga via SCS Unlimited.
- Styling som förstärker fordonets racinginspirerade look och samtidigt ger en personlig touch.
- Svart bakgrund.

Bakre burförlängning

Maverick (utom X mr-modeller),
Maverick MAX

■ 715008298 • Svart

■ 715008299 • Can-Am Red



- Robusta stålrör med 3,8 cm (1,5 tum) i diameter.
- Antikorrosiv beläggning på in- och utsidan med resistent pulverlackeringsyta.
- Plats för fastsättning av ett reservdäck (däck ingår ej).
- Anpassad laststropp för snabbt fäste och borttagning av däck.
- Bakre prerunner-stötfångare krävs för installation.
- Inte kompatibel med LinQ svängbart räcke, lastboxar (utom LinQ 73 L (20 gal) deluxe modulväska) och Lonestar Racing-tak.

S3 bakre dragplåt

Maverick, Maverick MAX

■ 715004870 • Svart

■ 715005233 • Can-Am Red



- En hållbar plats att kroka i om bärgning/dragning skulle behövas.
- Gör det möjligt att fästa de flesta remmar och krokar.
- Märkt "S3 for Can-Am".

SÄTESTILLBEHÖR

Fyrpunktssele

Maverick, Maverick MAX

715008033 • Förare**715008034** • Passagerare

- Exklusiv kontrollerad decelerator teknik (patentsökt) absorberar extra energi i händelse av en olycka.
- Designad för maximal körkomfort.
- Spärras och frigörs lätt med ett klick.
- Patentsökt.
- Inte EU-godkänd.

Indragningsbar fyrpunktssele

Maverick, Maverick MAX

715005021 • Förare**715005022** • Passagerare

- Praktisk sele som gör det möjligt att röra sig fritt på sätet och på samma gång fullt utnyttja det extra stödet från 4-punktsfästena.
- Gör selen lättare att sätta på och kräver färre justeringar vid byte mellan passagerare eller förare.
- Indragsskydd (707900653) krävs för installation i framsätena på MAX-modeller.
- Kompatibel med bakre passagerarsäten på MAX-modeller.
- Standard på utvalda Maverick-modeller.

Indragsskydd

(Illustration saknas)

Maverick MAX

707900653

- Skyddsdyna som krävs för installation av den indragningsbara 4-punktssele i framsätet på MAX-modeller.
- Skyddar passagerare från indragningsmekanismen.
- Säljs per styck.

Axelvaddering för säkerhetsbälten

Maverick, Maverick MAX

715002894

- Ger extra körkomfort för att hindra säkerhetsbältet från att nöta på nacke och axlar.
- Passar med ordinarie 3-punktssäkerhetsbälten och 4-punktssele.
- Enkel kardborrinstallation.
- Märkt Can-Am.
- Säljs parvis för förare och passagerare.

LinQ: FÄST OCH LOSSA LASTEN LÄTT





MAVERICKS LinQ-TILLBEHÖR

- Inga verktyg behövs: Installera och ta bort tillbehör för hand
- Utrusta din Can-Am för specialiserade uppgifter på nolltid
- Robust fästsystem för de tuffaste terrängförhållandena

MONTERINGSPLATS OCH KRAV

	Standard LinQ-räcke	LinQ svängbart räcke 715008295/715008296	Adventure takräcke 715003868/715006225	
LinQ-TILLBEHÖR MED 40,6 CM (16 TUM) BAS	<ul style="list-style-type: none"> • LinQ-fästen monterade med 40,6 cm (16 tum) mellanrum, från mitt till mitt. • Lägre lastkapacitet än LinQ-tillbehör med 91,4 cm (36 tum) bas. • Kan användas på Can-Am ATV- och SSV-fordon, Can-Am Spyder- och Ryker-fordon, Sea-Doo vattenskotrar och Ski-Doo snöskotrar. 			
LinQ 16 L (4,2 gal) kylbox 295100698 • Grå 219400964 • Svart	LinQ fästadaptersats 715004960	LinQ fästadaptersats 715004960	LinQ basmonteringsatts 715008125	
LinQ verktygssats 715006829			Inga ytterligare krav	
LinQ verktygslåda 715008111			LinQ basmonteringsatts 715008125	
LinQ SR 21 L (5,5 gal) väska 860202449				
LinQ 17 L (4,5 gal) sportväska 860202447				
LinQ modulbox 715005494 • (10 L) 715007112 • (20 L) 715006830 • (30 L)			Inga ytterligare krav	
LinQ vattentät väska 715008110	LinQ basmonteringsatts 715008125			
LinQ-TILLBEHÖR MED 91,4 CM (36 TUM) BAS	<ul style="list-style-type: none"> • Monteras på LinQ-räcken som ofta används på Can-Am ORV-fordon. • Högre lastkapacitet än LinQ-tillbehör med 40,6 cm (16 tum) bas. • Användning begränsad till Can-Am ORV-fordon. 			
LinQ 45 L (12 gal) lastbox 715003879	Ingen kompatibilitet	Inga ytterligare krav	Ingen kompatibilitet	
LinQ 86 L (23 gal) förvaringsbox 715004923	Inga ytterligare krav *Inte kompatibelt om LinQ svängbart räcke är installerat.			
LinQ 121 L (32 gal) förvaringsbox 715001748				
LinQ 43 L (11,5 gal) audio-lastbox 715003018	Inga ytterligare krav			
LinQ 30 L (8 gal) kylbox 715004778 • Svart 715004698 • Grå				
LinQ premium förvaringsväska från OGIO[®] 715002923 • Svart 715003248 • Camo	Inga ytterligare krav			
LinQ robust korg 715001215				
LinQ korg med låg profil 715004282	Inga ytterligare krav			
LinQ-HÅLLARE				
LinQ redskapshållare 715005340	Inga ytterligare krav	Inga ytterligare krav	För installation på sidovägg LinQ-adaptrar 715003058	
LinQ verktygshållare 715007358				

LinQ-TILLBEHÖR MED 40,6 CM [16 TUM] BAS

LinQ modulbox	Maverick, Maverick MAX	715005494 • (10 L) 715007112 • (20 L) 715006830 • (30 L)
	<ul style="list-style-type: none"> • Modulära LinQ lastboxar med 10 liters (2,6 gal) volym. • Andra modulboxar kan staplas ovanpå så att du alltid har rätt utrustning till hands. • Alltid rätt boxstorlek för att få med dig allt. • Kan monteras på valfritt LinQ-fäste med 40,6 cm (16 tum) bredd. • Se tabell för installationsplats och krav. 	
Termoinsats för LinQ modulbox (10 L)	Maverick, Maverick MAX	219401110
	<ul style="list-style-type: none"> • Isolerande foder. • Passar utmärkt i LinQ modulbox (10 L). • Rymmer fem 473 ml-burkar eller sex 355 ml-burkar. 	
LinQ verktygslåda	Maverick, Maverick MAX	715008111
	<ul style="list-style-type: none"> • Formsprutad HDPE-konstruktion med hög precision för styvhet och hållbarhet. • 19 L (5 gal) maximal volym. • Väderbeständigt, tätt och låsbart lock. • Enkelt verktygsfritt system för montering/borttagning. • Alla fördelar med LinQ – enkelt, snabbt och säkert. • Kräver LinQ basmonteringssats (715008125). • Se tabell för installationsplats och krav. 	
LinQ verktygssats	Maverick, Maverick MAX	715006829
	<ul style="list-style-type: none"> • Innehåll: <ul style="list-style-type: none"> - Avbitartång. - Nåltång. - Låstång. - Spärrnyckel 3/8" fyrkant. - 6" spärrskaft. - Inbyggd förvaringsplats för CVT-rem (rem ingår ej). - Lång hylsnyckel 19 mm 3/8" fyrkant - 6 delar. - Hylsnyckel 18 mm 3/8" fyrkant. - Lång hylsnyckel 17 mm 3/8" fyrkant - 6 delar. - Hylsnyckel 15 mm 3/8" fyrkant. - Hylsnyckel 13 mm 3/8" fyrkant. - Hylsnyckel 10 mm 3/8" fyrkant. - Hylsnyckel 8 mm 3/8" fyrkant. - Kombinyckel 19 mm. - Kombinyckel 18 mm. - Kombinyckel 15 mm. - Kombinyckel 13 mm. - Kombinyckel 10 mm. - Kombinyckel 8 mm. - Torxnyckel T40 3/8" fyrkant. - Torxnyckel T30 3/8" fyrkant. - Torxnyckel T20 3/8" fyrkant. - Hylshandtag 3/8" fyrkant. - Se tabell för installationsplats och krav. 	
LinQ 16 L (4,2 gal) kylbox	Maverick, Maverick MAX	219400964 • Svart 295100698 • Grå
	<ul style="list-style-type: none"> • Alla fördelar med LinQ – enkelt, snabbt och säkert. • Formsprutad för exceptionell styvhet och hållbarhet. • Skumisulering av hög kvalitet för optimal kallhållning. • Använder LinQ fästsystem (patent US 8777531 och US 8875830). • Enkelt verktygsfritt system för montering/borttagning. • Se tabell för installationsplats och krav. 	
LinQ 17 L (4,5 gal) sportväska	Maverick, Maverick MAX	860202447
	<ul style="list-style-type: none"> • 17 liters kapacitet. • Hård botten, halvhård topp. • Kräver LinQ basmonteringssats (715008125). • Se tabell för installationsplats och krav. 	
SR 21 L (5,5 gal) LinQ-väska	Maverick, Maverick MAX	860202449
	<ul style="list-style-type: none"> • Alla fördelar med LinQ – enkelt, snabbt och säkert. • Halvhård expanderbar väska. • 21 liters (5,5 gal) volym. • Använder LinQ fästsystem (patent US 8777531 och US 8875830). • Enkelt verktygsfritt system för montering/borttagning. Kräver LinQ basmonteringssats (715008125). • Adventure takräcke krävs (Maverick MAX). • LinQ fästadaptersats krävs. 	

LinQ vattentät väska

Maverick, Maverick MAX

715008110



- Fullt vattentät torr väska med rulltoppstängning för säker förvaring av utrustning.
- LinQ-monterad med kraftig, förstärkt plastbotten.
- Förvaringslösning med hög kapacitet (40 L).
- Skumvadderad botten för extra skydd av utrustningen.
- Ett integrerat handtag gör den smidig att ta med sig.
- Kräver LinQ basmonteringsatts (715008125).
- Se tabell för installationsplats och krav.

LinQ-TILLBEHÖR MED 91,4 CM [36 TUM] BAS

LinQ 45 L (12 gal) lastbox

Maverick, Maverick MAX

715003879



- LinQ-monterad för enkel installation och borttagning.
- Håller lasten säkert fastspänd när du kör.
- Se tabell för installationsplats och krav.

LinQ 86 L (23 gal) förvaringsbox

Maverick (utom X mr-modeller),
Maverick MAX

715004923



- LinQ-monterad för enkel installation och borttagning.
- Håller lasten säkert fastspänd när du kör.
- Se tabell för installationsplats och krav.

LinQ 121 L (32 gal) förvaringsbox

Maverick (utom X mr-modeller),
Maverick MAX

715001748 • (Ingen baklykta)



- Tack vare LinQ-systemet sätts den bakre förvaringsboxen in och tas av på sekunder.
- 121 liters (32 gal) lastkapacitet med obehindrat utrymme för att maximera förvaringsvolym och åtkomst till boxens insida.
- Tillverkad av formsprutad polyeten och med dubbla väggar vid kritiska punkter.
- Det helt täta locket skyddar dina tillhörigheter från damm, fukt, väder och vind.
- Ingen baklykta.
- Förvaringsboxpaneler finns i många färger för att matcha fordonet (säljs separat).
- Se tabell för installationsplats och krav.

LinQ 121 L (32 gal) förvaringsboxpaneler

Maverick, Maverick MAX

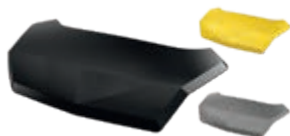

- Färgpaneler som får LinQ 121 L (32 gal) förvaringsbox att matcha ditt fordon.

**LinQ 121 L (32 gal)
förvaringsboxpaneler**
(illustration saknas)

EUROPEISK VERSION
(EU-godkänd)

■ **715001397** • Svart
■ **715001398** • Gul
■ **715002482** • Ljusgrå
■ **715002483** • Vit

■ **715006121** • Can-Am Red
■ **715006122** • Manta Green
■ **715006123** • Orange Crush
■ **715006124** • Viper Red

- Färgpaneler som får LinQ 121 L (32 gal) förvaringsbox att matcha ditt fordon.
- Ingen baklykta

LinQ 30 L (8 gal) kylbox

Maverick, Maverick MAX

■ **715004778** • Svart
■ **715004698** • Grå



- LinQ-monterad för enkel installation och borttagning.
- Formsprutad för exceptionell styvhet och hållbarhet.
- Skumisulering av hög kvalitet för optimal kallhållning.
- Integrerat, fullt uttagbart fack för skydd av mat.
- Robusta gummispärrar som håller locket väl tillslutet.
- Väderbeständig.
- Praktisk dräneringsplugg.
- Se tabell för installationsplats och krav.

LinQ 43 L (11,5 gal) audio-lastbox

Maverick, Maverick MAX

715003018



- En prisvärd och snabb lösning för att lägga till musik och förvaring på nästa tur.
- Tack vare den bakre installationen tar den inte upp något utrymme i hytten; lätt att lyssna i medelhög hastighet.
- Monteras/tas av lätt och håller fast/rymmer lasten tryggt och säkert.
- Bakgrundsbelyst kontrollpanel perfekt för nattkörning.
- Vattenresistenta högtalare.
- Den Bluetooth®-aktiverade mottagaren och de 16,5 cm (6,5") högtalarna är smart dolda och inbyggda i locket.
- En automatisk avstängningsfunktion skyddar batteriet genom att stänga av systemet efter 10 minuters inaktivitet.
- Se tabell för installationsplats och krav.

LinQ robust korg

Maverick, Maverick MAX

715001215



- Tillverkad i höghållfast, låglegerat stål.
- LinQ-monterad för enkel installation och borttagning.
- Se tabell för installationsplats och krav.

LinQ premium förvaringsväska från OGIO

Maverick, Maverick MAX

■ 715002923 • Svart

■ 715003248 • Mossy Oak Break-Up Country Camo



- Installeras och tas bort utan verktyg tack vare LinQ-systemet.
- Halvhård cargoväska med 65 liters (17,2 gal) kapacitet, idealisk för att ta med allt du behöver på fordonet.
- Stängning med spänne och resårband med gummilist som hindrar damm från att tränga in i väskan.
- Lock i 3 delar för delvis eller full öppning av väskan.
- Avskiljare på insidan för optimal organisation.
- Se tabell för installationsplats och krav.

LinQ korg med låg profil

Maverick, Maverick MAX

715004282



- Öppen korg med låg profil som ökar förvaringsutrymme.
- Perfekt för att lätt komma åt verktyg, rep, vinsch och plogtillbehör.
- Flera fästpunkter för spännband och fästremmar.
- Tillverkad i stöttålig formsprutad polypropen.
- Se tabell för installationsplats och krav.

LinQ-HÅLLARE

LinQ verktygshållare

Maverick, Maverick MAX

715007358



- Extra mångsidig verktygshållare.
- Praktisk vridbar spärr för att förvara verktygen i valfri riktning.
- Säljs parvis.

LinQ redskapshållare

Maverick, Maverick MAX

715005340



- Robusta och flexibla hållare som passar många olika typer av föremål från 2,5 cm till 10 cm i diameter.
- Robust design för förvaring av bågar, fiskespön, krattor, jordbruksredskap med mera.
- Lossas snabbt med en enkel knapptryckning.
- Kraftigt fästsystem byggt för de tuffaste av äventyr.
- Gör det enkelt att transportera redskap genom att kombinera LinQ redskapshållare med LinQ-systemet.
- Vridbar 360°.
- Säljs parvis.

LinQ-MONTERING

LinQ fästadaptersats	Maverick, Maverick MAX	715004960
	<ul style="list-style-type: none"> ▪ Möjliggör installation av LinQ-tillbehör med 40,6 cm (16 tum) fäste på LinQ-räcken. ▪ Installeras och tas bort utan verktyg. ▪ LinQ svängbart räcke krävs för installation. 	
LinQ basmonteringsats	Maverick, Maverick MAX	715008125
	<ul style="list-style-type: none"> ▪ För installation av kompatibla LinQ-tillbehör. ▪ Inkluderar: 2 LinQ-fästkonsoler och monteringsdetaljer. 	
LinQ röradapter	Maverick, Maverick MAX	715004292
	<ul style="list-style-type: none"> ▪ Burmonterad LinQ-hållare. ▪ Ingår i monteringen av LinQ svängbart räcke. ▪ För installation av enstaka LinQ-monterat tillbehör. ▪ Diameter: 47 mm (1,85 tum). 	
LinQ lås	Maverick, Maverick MAX	860201968
	<ul style="list-style-type: none"> ▪ Enkelt sätt att låsa fast de flesta LinQ-tillbehören. ▪ Bakåtkompatibelt med de flesta LinQ-tillbehören. ▪ Ett låsskydd skyddar låset mot väder och vind. ▪ Inte kompatibelt med verktygshållaren eller LinQ redskapshållare. ▪ Enpack. ▪ Två nycklar medföljer. 	
LinQ reservdel	Maverick, Maverick MAX	715001707
	<ul style="list-style-type: none"> ▪ Unik fästordning som kan användas för valfritt LinQ-systemtillbehör. ▪ Installeras och tas bort utan verktyg. ▪ Säljs parvis. 	
LinQ-adapter <i>(illustration saknas)</i>	Maverick MAX	715003058
<ul style="list-style-type: none"> ▪ Möjliggör installation av LinQ verktygshållare på Adventure taktäck. ▪ Säljs i 4-pack. 		
Nät till lastbox	Maverick, Maverick MAX	715001371
	<ul style="list-style-type: none"> ▪ Robust nät för att säkra och hålla fast lasten så kompakt som möjligt på Adventure-taktäcket. 	
Spännband för reservdäck	Maverick, Maverick MAX	280000955
	<ul style="list-style-type: none"> ▪ 3-vägs spännband med öglor i ändarna. ▪ Gjort för att säkert hålla fast reservdäck på tillbehör utrustade med inbyggda fästpunkter för reservdäck. ▪ Kan justeras för de vanligaste UTV-däckstorlekarna. ▪ Spärrhandtag och kopplingsring i hållbart förzinkat stål. ▪ Krävs för att fästa reservdäck på Adventure-taktäcket. 	

RÄCKEN OCH FÖRVARING

RÄCKEN

LinQ svängbart räcke

Maverick (utom X mr-modeller),
Maverick MAX

■ **715008295** • Svart
■ **715008296** • Can-Am Red



- LinQ-räcke med spärrar för extra LinQ-monterade tillbehör eller ett reservdäck (däck ingår ej).
- Inkluderar en anpassad fästrem för snabb installation eller borttagning av reservdäck (däck ingår ej).
- Svängmekanism med gascylinder, låses i det upphöjda läget.
- Förvaringsboxar över 74 liter (20 gal) ryms inte på fordonet när räckets är installerat.
- Inte kompatibelt med bakre intrångsskydd, bakre burförlängning och Lonestar Racing aluminiumtak.

Adventure takräcke

Maverick
Maverick MAX

715006225
715003868



- Idealisk lastlösning för att packa allt du behöver och leva offroad-äventyret helt och fullt.
- Konstruerat med lätta stålrör med 3,2 cm (1,25 tum) i diameter.
- Inbyggda fästpunkter för lampor som kan ta upp till åtta LED-pod-lampor (sex fram och två bak) eller en 102 cm (40 tum) LED-ramp (fram).
- Med förankringspunkter för att spädda fast reservdäcket.
- LinQ-fäste på båda sidorna.
- Fästband för reservdäck säljs separat.
- Lägg till nät för lastbox för att säkra och begränsa lasten på räckets.
- Tar upp till 34 kg.

FÖRVARING

Axelväska

Maverick (utom X mr-modeller),
Maverick MAX (endast bak)

715004277

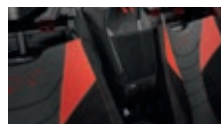

- Väskan fästs i det utnyttjade utrymmet mellan sätena för att öka fordonets lastkapacitet.
- Installeras endast mellan baksätena på MAX-modeller.

Främre axelväska

Maverick MAX

715004888



- Öppnas på båda sidorna så att passagerare både i framsätet eller baksätet kan komma åt innehållet.
- Installeras mellan förar- och passagerarsäte på MAX-modeller.

Takförvaringsväska

Maverick, Maverick MAX

715004275



- Väderresistent väska för säker och trygg förvaring av utrustning vid körning.
- Smart användning av takutrymmet för att öka fordonets lastkapacitet med 10 liter (2,6 gal).
- Halvhård konstruktion gör den tillräckligt flexibel för att rymma ovanligt formade föremål.
- Pekskärmskompatibelt genomskinligt främre fack för enkel tillgång till telefonen.
- Inte kompatibel med Bimini-taket.

Förvaringsväskor för dörröverdel

Maverick, Maverick MAX

715004276



- Väderresistent för säker och trygg förvaring av utrustning vid körning.
- Väskorna fästs på ordinarie kvartsdörrar för att öka fordonets lastutrymme.
- Varje väska är utformad som en 5 liters (1,3 gal) förvaringsficka som också har nätavdelade fack på insidan.
- Halvhård konstruktion gör dem tillräckligt flexibla för att rymma ovanligt formade föremål.
- Säljs parvis.

Förvaringsväskor för nedre dörrpanel

Maverick, Maverick MAX

715004355



- Väderresistent för säker och trygg förvaring av utrustning vid körning.
- Väskorna fästs på nedre dörrpaneler för att öka fordonets lastutrymme.
- Varje väska är utformad som en 6 liters (1,6 gal) förvaringsficka som också har nätavdelade fack på insidan.
- Halvhård konstruktion gör dem tillräckligt flexibla för att rymma ovanligt formade föremål.
- Säljs parvis.
- Inte kompatibla med aluminiumdörrar och Off-Road skruvdomkraft.
- Nedre tilläggsdörrar krävs för installation.

Mjuk förvaringsväska

Maverick, Maverick MAX

715003759



- Mjuk cargoväska med 45 liters (11,8 gal) förvaring designad för fordonets bakre del för att maximera förvaringsutrymmet.
- 3 sektioner.
- Väderbeständig.

10 L (2,6 gal) förvaringsväska

Maverick, Maverick MAX

269502121



- Torr väska med rulltoppstängning för fullt skydd av lasten från väder och vind.

BELYSNING

2 VÄLJ BELYSNING									
1 VÄLJ MONTERINGS-PUNKT	BAJA DESIGNS ¹ -BELYSNING				CAN-AM-BELYSNING				
	25 cm (10") LED-ljusramp	102 cm (40") Baja Designs OnX6 Arc LED-ljusramp	XL Sport LED-lampor (säljs parvis)	XL80 LED-lampor (säljs parvis)	10" tvåradig LED-ljusramp	15" tvåradig LED-ljusramp	39" tvåradig LED-ljusramp	4" runda LED-lampor (säljs parvis)	3,5" spot- eller strålkastar-LED-lampor (säljs parvis)
	Se s. 36 för information om Baja Designs belysning.				Se s. 37 för information om Can-Am-belysning.				
Främre prerunner- eller dynstötfångare	710006819 + 715007049 (strömkabel)	710006818 + 715007117 (strömkabel)	710006821 + 715002884 (strömkabel)	710005041 + 715007049 (strömkabel)	715002933 + 715003417 (strömkabel)	715002934 (inte kompatibel med prerunner-stötfångare) + 715003417 (strömkabel)		715002935 (4" rund), 715003665 (3,5" strålkastare) eller 715003666 (3,5" spot) + 715003417 (strömkabel)	
Lonestar Racing främre stötfångare	EJ TILLGÄNGLIG	710006818 + 715007117 (strömkabel)	710006821 + 715002884 (strömkabel)	710005041 + 715007049 (strömkabel)				715002935 (4" rund), 715003665 (3,5" strålkastare) eller 715003666 (3,5" spot) + 715003417 (strömkabel)	
Lampstödräcke eller Adventure takräcke	710006819 + 715007049 (strömkabel)	710006818 + 715007117 (strömkabel)	710006821 + 715002884 (strömkabel)	710005041 + 715007049 (strömkabel)	715002933 + 715003417 (strömkabel)	715002934 + 715003417 (strömkabel)	710004007 + 715005822 (ljusmonterings-sats)	715002935 (4" rund), 715003665 (3,5" strålkastare) eller 715003666 (3,5" spot) + 715003417 (strömkabel)	
Lonestar Racing 102 cm (40") LED-ljusrampräck	EJ TILLGÄNGLIG	710006818 + 715007117 (strömkabel)	EJ TILLGÄNGLIG	EJ TILLGÄNGLIG	EJ TILLGÄNGLIG	EJ TILLGÄNGLIG	EJ TILLGÄNGLIG	EJ TILLGÄNGLIG	EJ TILLGÄNGLIG
Lonestar Racing belysningsräcke	EJ TILLGÄNGLIG	EJ TILLGÄNGLIG	710006821 + 715002884 (strömkabel)	710005041 + 715007049 (strömkabel)	EJ TILLGÄNGLIG	EJ TILLGÄNGLIG	EJ TILLGÄNGLIG	EJ TILLGÄNGLIG	EJ TILLGÄNGLIG
3 BESTÄLL	BESTÄLL ALLA ARTIKELNUMMER I KORSANDE RUTA								

*Obs: Vid montering av mer än en belysnings-sats krävs en ytterligare belysningskabel eller monterings-sats.

*Alla lampor är endast avsedda för off-road-användning.

Baja Designs belysningskabel
(Illustration saknas)

Maverick, Maverick MAX

- 715003417
- 715007049
- 715002884
- 715007117

- Krävs för installation av Baja Designs LED-lampor på tak eller stötfångare.
- 25 cm (10") Baja Designs OnX6 LED-rampor och Baja Designs XL80 LED-lampor (715007049).
- Baja Designs XL Sport LED-lampor och Baja Designs Squadron Sport LED-lampor (715002884).
- 102 cm (40") Arc LED-ljusramp ONX6 (715007117).

102 cm (40") Baja Designs OnX6 Arc LED-ljusramp

Maverick, Maverick MAX

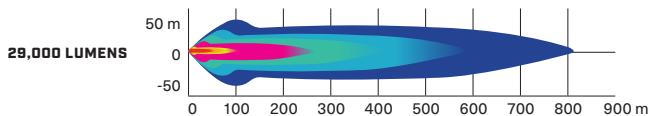
710006818

- 252 W ljusramp som ger 29 000 lumen.
- Utrustad med 24 Cree XM-L2 LED-lampor.
- Körnings-/kombinationsljusmönster ger en jämn blandning av ljus för belysning såväl nära som på avstånd.

- Designad för installation på tak utrustade med lampstödräcke.
- Kräver belysningskabel och lampstödräcke.

Baja Designs 25 cm (10") OnX6 LED-ljusramp

Maverick, Maverick MAX

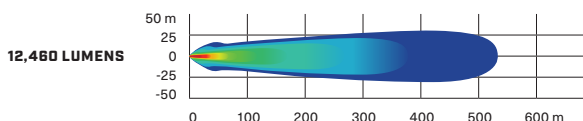
710006819

- 108 W ljusramp som ger 12 460 lumen.
- Utrustad med 6 Cree XM-L2 LED-lampor.
- Körnings-/kombinationsljusmönster ger en jämn blandning av ljus för belysning såväl nära som på avstånd.

- Dubbla intensitetsinställningar (hög/låg).
- Kräver Baja Designs belysningskabel.

Baja Designs XL80 LED-lampor

Maverick, Maverick MAX

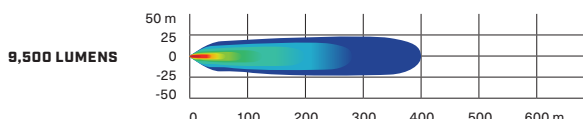
710005041

- 80 W per spotlight ger 9 500 lumen.
- Med 4 Cree XHP50 LED-lampor per spotlight.
- Dubbla intensitetsinställningar (hög/låg).
- Körnings-/kombinationsljusmönster ger en jämn blandning av ljus för belysning såväl nära som på avstånd.

- Kräver Baja Designs belysningskabel.
- Säljs parvis.
- Mått: 11,4 cm x 11,4 cm (4,5" x 4,5").

Baja Designs Squadron Sport LED-lampor

Maverick, Maverick MAX

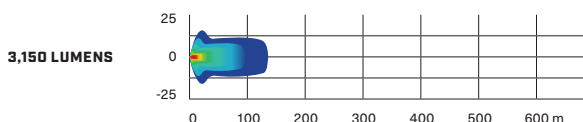
710006820

- 26 W per spotlight ger 3 150 lumen.
- Med 4 Cree XP-G2 LED-lampor per spotlight.
- Brett ljusmönster för specifikt utformat för hörntagning och körförhållanden med damm och/eller dimma.

- Kräver Baja Designs belysningskabel.
- Säljs parvis.
- Mått: 7,6 cm x 7,6 cm (3" x 3").

Baja Designs XL Sport-LED-lampor

Maverick, Maverick MAX

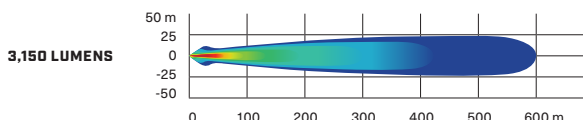
710006821

- 26 W per spotlight ger 3 150 lumen.
- Med 4 Cree XP-G2 LED-lampor per spotlight.
- Höghastighetsspot med längre och smalare strålfokus för belysning längre ned.

- Kräver Baja Designs belysningskabel.
- Säljs parvis.
- Mått: 11,4 cm x 11,4 cm (4,5" x 4,5").

25 cm (10") tvåradig LED-ljusramp (60 W)

Maverick, Maverick MAX

715002933



5,400 LUMENS

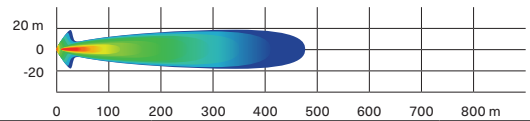

- Utrustad med tolv 5 W Cree LED-lampor.
- 5 400 lumen.
- Ger mycket effekt för sin storlek.
- Robust och vattentät.
- Kan installeras på ordinarie XT- och XT-P-stötfångare.

- Kräver belysningskabel för installation.
- Belyser upp till över 460 m framför fordonet och cirka 20 m åt varje sida.
- Inte EU-godkänd

38 cm (15") tvåradig LED-ljusramp (90 W)

Maverick, Maverick MAX

715002934



8,400 LUMENS

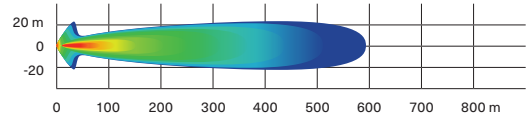

- Utrustad med 18 5 W Cree LED-lampor.
- 8 400 lumen.
- Kompletterar belysningsräckan och de flesta stötfångare.
- Robust och vattentät.

- Belyser upp till över 580 m framför fordonet och cirka 20 m åt varje sida.
- Inte EU-godkänd.

99 cm (39") tvåradig LED-ljusramp (270 W)

Maverick, Maverick MAX

715004007



24,300 LUMENS

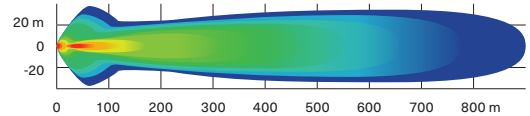

- Utrustad med 54 5 W Cree LED-lampor.
- 24 300 lumen.

- Inte kompatibel med hel vindruta, fällbar vindruta eller Can-Am intrångsskydd.
- Belyser upp till över 900 m framför fordonet och cirka 35 m åt varje sida.

10 cm (4") runda LED-lampor (2 x 25 W)

Maverick, Maverick MAX

715002935



1,800 LUMENS

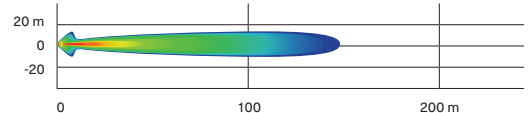

- 25 W LED-spotlights.
- 1 800 lumen.
- Robusta och vattentäta.
- Inkluderar grundläggande kablage och brytare.

- Galler märkt Can-Am.
- Kräver belysningskabel.
- Säljs parvis.
- Inte EU-godkänd.

9 cm (3,5") LED-kör ljus (2 x 14 W)

Maverick, Maverick MAX

715003666



1,260 LUMENS

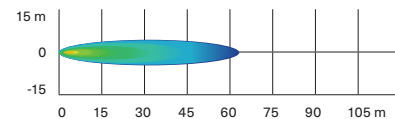

- 14 W LED-lampor som ger 1 260 lumen vardera.
- Spotlightglas för smal och lång spridning av ljusstrålen, idealiskt vid körning i högre hastigheter.
- Sex högeffektiva LED-lampor i en robust formgjuten aluminiumhållare.

- Med två fästpunkter. Om en fästpunkt upphör att fungera på grund av en kollision kan man rotera till nästa fästpunkt och återmontera lampan.
- Säljs parvis.
- CE-certifierad

9 cm (3,5") LED-strålkastare (2 x 14 W)

Maverick, Maverick MAX

715003665



1,260 LUMENS

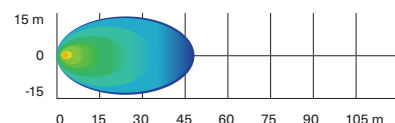









- 14 W LED-lampor som ger 1 260 lumen vardera.
- Strålkastarglas för bredare spridning av ljusstrålen, idealiskt för arbetstillämpningar som plogning eller hörntagning. Lämpar sig för dammiga körförhållanden eller dimma.
- Sex högeffektiva LED-lampor i en robust formgjuten aluminiumhållare.

- Med två fästpunkter. Om en fästpunkt upphör att fungera på grund av en kollision kan man rotera till nästa fästpunkt och återmontera lampan.
- Säljs parvis.
- CE-certifierad

Belysning med Can-Am LED-signatur	Maverick, Maverick MAX	715003673
	<ul style="list-style-type: none"> ▪ Extra stil med en mer aggressiv look. ▪ Använder ljusstarka och energisnåla LED-lampor. ▪ Ger ingen extra körbelysning. 	
Kupolbelysning	Maverick, Maverick MAX	715002455
	<ul style="list-style-type: none"> ▪ LED-lampor som integreras perfekt med fordonet. ▪ Kablage medföljer. ▪ Kan installeras på bur, sporttak eller lock till terrängförvaring. 	
Lonestar Racing 102 cm (40") LED-ljusrampräcke	Maverick, Maverick MAX	715003920
	<ul style="list-style-type: none"> ▪ Utformad för att användas med 102 cm (40") Baja Designs OnX6 Arc LED-ljusramp. ▪ Förstärker fordonets racinginspirerade look. ▪ Kompatibelt med aluminiumtak, Lonestar Racing aluminiumtak och sporttak. ▪ Inte kompatibelt med Racing-ytterspeglar eller eldriven fällbar vindruta. ▪ Lampor säljs separat. 	
Lonestar Racing belysningsräcke	Maverick, Maverick MAX	715003948
	<ul style="list-style-type: none"> ▪ Utformad för att användas med Baja Designs XL80 LED-lampor och Baja Designs XL Sport LED-lampor. ▪ Rymmer upp till två par XL-lampor. ▪ Inte kompatibelt med Racing-ytterspeglar eller eldriven fällbar vindruta. ▪ Kompatibelt med Lonestar Racing aluminiumtak, aluminiumtak och sporttak. ▪ Lampor säljs separat. 	
Vandrande ljus	Maverick, Maverick MAX	715002887
	<ul style="list-style-type: none"> ▪ Utformad av Can-Am för att göra fordonet synligt för bakomvarande fordon, särskilt i dammiga eller tuffare körförhållanden. ▪ Med brytare på instrumentpanelen för att aktivera ett av två lägen och välja bland 11 olika färgade ljusmönster för extra visibilitet (blå, röd och gul). ▪ Trail-läge: Fungerar som baklykta och bromsljus. ▪ Racingläge: Visar ljusmönster och fungerar som bromsljus (bromsljusfunktionen kan stängas av för tävlingsanvändning). ▪ Modulär för installation med bakre burmonterade tillbehör. ▪ Plug-and-play-installation. 	
Lampstödräcke	Maverick, Maverick MAX	715003529
	<ul style="list-style-type: none"> ▪ Robust aluminiumkonstruktion med elegant stil. ▪ Kan ta ljusramper och spotlights, med eller utan tak- och vindrutekombination. ▪ Lika brett som fordonet för installation av valfri stor LED-ljusramp. ▪ Krävs för att installera belysning på fordonets tak. ▪ Inte kompatibelt med Lonestar Racing aluminiumtak. ▪ Lampor säljs separat. 	
Monteringssats för 99 cm (39") LED-ljusramp <i>(illustration saknas)</i>	Maverick, Maverick MAX	715005822
<ul style="list-style-type: none"> ▪ Krävs för att installera 99 cm (39") tvåradig LED-ljusramp. ▪ Inkluderar kablage och stödkonsol. ▪ Lampstödräcke behövs för installation. 		
Belysningskabel <i>(illustration saknas)</i>	Maverick, Maverick MAX	715003417
<ul style="list-style-type: none"> ▪ Krävs för att installera 25 cm (10"), 38 cm (15") och tvåradiga LED-ljusramper samt 10 cm (4") runda LED-lampor. ▪ För placering på stötfångare och tak. 		

LJUD- OCH KOMMUNIKATIONSSYSTEM

LJUD

Can-Am Audio-tak	Maverick	715007130
	<ul style="list-style-type: none"> Helt tak med elegant inbyggt ljudsystem. Helt förslutet och vattentätt. Enkelt att installera: en enda ledning ansluter taket till fordonets elektronik. Fyra 8-tums högtalare, en 400 RMS och 800 watt toppeffektförstärkare, och en huvudenhet från Rockford Fosgate Audio. 	<ul style="list-style-type: none"> Flerfärgad RGB LED-accentbelysning runt varje högtalare. 2,7-tums färgdisplay med anslutningsmöjlighet till Bluetooth och Pandora. Kompatibelt med öppningspaket. Inte kompatibelt med Adventure takräcke eller de övre mjuka dörrarna.
Can-Am Audio-tak	Maverick MAX	715006709
	<ul style="list-style-type: none"> Helt tak med elegant inbyggt ljudsystem. Helt förslutet och vattentätt. Enkelt att installera: en enda ledning ansluter taket till fordonets elektronik. Sex 8-tums högtalare, en 400 RMS och 800 watt toppeffektförstärkare, och en huvudenhet från Rockford Fosgate Audio. 	<ul style="list-style-type: none"> Flerfärgad RGB LED-accentbelysning runt varje högtalare. 2,7-tums färgdisplay med anslutningsmöjlighet till Bluetooth och Pandora. Kompatibelt med öppningspaket. Inte kompatibelt med Adventure takräcke eller de övre mjuka dörrarna.
Can-Am-paket för öppning av audio-tak	Maverick, Maverick MAX	715007131
	<ul style="list-style-type: none"> Kombineras med audio-tak 715007130 eller 715006709 för uppfällning. 	
MTX centrala högtalare	Maverick MAX	715004748
	<ul style="list-style-type: none"> Toppmonterad central högtalarhållare som rymmer två 16,5 cm (6,5 tum)/100 W högtalare. Designad för att vara Can-Am-tuff i de allra mest krävande körförhållandena. 	<ul style="list-style-type: none"> Perfekt tillägg till det kompletta MTX-ljudsystemet för att skapa ett 7-högtalarsystem eller som fristående system genom anslutning av AUX-ingången direkt till en musikspelare. Inte kompatibel med Lonestar-tak.
Komplett MTX-ljudsystem	Maverick, Maverick MAX	715002873
	<ul style="list-style-type: none"> Bluetooth 5¹-utrustat 400 W RMS/800 W toppeffektsystem från MTX. Designad för att vara Can-Am-tuff i de allra mest krävande körförhållandena. 	<ul style="list-style-type: none"> Inkluderar främre instrumentpanel och bakre burmonterade högtalare och huvudenhet med en inbyggd 16,5 cm (6,5 tum) subwoofer. Lägg till hållaren för elektronisk enhet för säker montering av en Bluetooth-enhet, klart för att spela dina favoritlåtar.
Can-Am subwoofer	Maverick, Maverick MAX	715004956
	<ul style="list-style-type: none"> Kraftfull Rockford Fosgate subwoofer i 10 tums högtalarbox. Placeras under sätet. Enkel plug-and-play-anslutning till audio-takets system. Tillräckligt robust konstruktion för att tåla tuffa omgivningar och förseglad som skydd mot fukt och smuts. 	<ul style="list-style-type: none"> Kräver 1 förstärkarsats (715007227) för 1 eller 2 subwoofers. Rymmer två per fordon: under förar- eller passagerarsätet.
Can-Am förstärkarsats	Maverick, Maverick MAX	715007227
	<ul style="list-style-type: none"> En kraftfull 400 W förstärkare som matar upp till två subwoofers placerade under sätet. Enkel plug-and-play-anslutning till audio-taksystem och subwoofer. Monteringsplatta och kablage medföljer. 	
Hållare för elektronisk enhet	Maverick, Maverick MAX	715002874
	<ul style="list-style-type: none"> En utmärkt plattform för ett underhållningssystem under körning. Robust konstruktion i formsprutad polypropen för korrekt inpassning och enkel installation. Justerbar enhet som säkert håller de flesta läsplattor och telefoner med storlekar mellan 13 cm (5,1") och 25,4 cm (10") med skyddsfolial. 	<ul style="list-style-type: none"> Kan kombineras sömlöst med det kompletta MTX-ljudsystemet och Rugged Radios intercom-system. Medger installation av Garmin Montana 680T GPS. Inbyggd förvaring (3,8 liters [1 gal] kapacitet) med åtkomst till 12V-uttaget på instrumentpanelen för laddning.

KOMMUNIKATIONSSYSTEM

Rugged Radios kommunikationssystem fordon-till-fordon

Maverick, Maverick MAX

715003440 • Endast för USA



- Perfekt för att kommunicera med familj och vänner vid gruppkörning.
- Talknapp bekvämt monterad på ratten.
- Kan anslutas till Rugged Radios intercom-system (med medföljande adapterkabel).
- Satsen inkluderar:
 - 5 watts V3-radio: UHF/VHF + FM-frekvens, programmerbara kanaler, 5 watts effekt, inklusive bältesspanne, laddningskabel, litiumjonbatteri med hög kapacitet för heldagsladdning, 1–3 mile räckvidd, NOAA väderkanaler, 1-trycknings FM-radio, skärm/knappar med bakgrundsbelysning.
 - Hjälmhögtalar-/mikrofonsats: Clear Hear-högtalare, flexibel mikrofonbom, tygöverdrag för mikrofon, kardborrmonterade högtalare, snabb och enkel installation.
 - Kablage och sladdar: Kablage för en person, förartalknapp med spiralsladd, vattentät talknapp, monteringsfäste för radio, komplett plug-and-play-sats.

Rugged Radios intercom-system

Maverick, Maverick MAX

715002891 • Endast för USA



- Specifikt utformad för att underlätta tydlig kommunikation i fordonet mellan förare och passagerare.
- Kan expanderas till 4 personer.
- Med musikport för att lyssna på favoritlåtarna.
- Sömlös integrering med brytare på instrumentpanelen.
- Kan synkroniseras med Rugged Radios kommunikationssystem fordon-till-fordon (715003440). Tillbehör inte tillgängligt i Kanada.
- Strömkabel krävs för installation på MAX-modeller.

Rugged Radios hjälmheadset för baksätesspassagerare

Med Rugged Radios intercom-system

715004380 • Endast för USA



- Adderar 3,7 m kablage och hjälmhögtalar-/mikrofonsatser för att uppgradera ditt 2-personers intercom-system till ett system för 4 personer.
- Strömkabel krävs för installation på MAX-modeller.

EL- OCH ELEKTRONIKTILLBEHÖR

ELSYSTEM

Uppvärm t säte

Maverick, Maverick MAX

715006112



- 25 W värmare för sätet för frostfri körkomfort.
- Inställningar för hög/låg temperatur gör att du kan justera värmen efter önskemål.
- Denna sats inkluderar uppvärmt karbonfibersäte, vadderat skitt och brytare på instrumentpanelen.
- Installeras direkt i originalsätesets dyna.
- Kablage för uppvärmda tillbehör (710005757) krävs för installation i framsätet.
- Kablage för uppvärmda tillbehör (715006004) krävs för installation i baksätet.

Uttag för uppvärmt visir

Maverick, Maverick MAX

715001246



- Strategiskt placerat på fordonet för bibehållen rörelsefrihet.
- Valfritt visiruttag för imfri körning.
- Snabb och enkel montering.
- Säljs per styck.
- Uppvärm t visir ingår inte.

Kablage för uppvärmda tillbehör

(illustration saknas)

Maverick, Maverick MAX

710005757

- Elkablage som behövs för att ansluta och styra uppvärmda framsäten, uppvärmd ratt och uppvärmt grepphandtag.
- Kablage för uppvärmda tillbehör (715006004) krävs för installation i baksätet.

Installationssats för hjälpbatteri







(illustration saknas)

Maverick, Maverick MAX

715006315

- Gör det möjligt att lägga till ett andra 18 Ah-batteri för en dubbel batterikonfiguration som krävs för extra elektriska komponenter som ljudsystem eller vinschar.
- Utrustad med en IP67-klassad vattentät elektronikmodul som förhindrar att de extra elektriska komponenterna laddar ur startbatteriet.
- Satsen inkluderar ett extra batterikopplingsblock, allt nödvändigt kablage och batterihållaren.
- Båda batterierna är perfekt inbyggda på ordinarie plats, bakom passagerarsätet.
- Extra batteri (410301203) plus batterimonteringsdetaljer (250000282) säljs separat.

ELEKTRONIKTILLBEHÖR

Garmin[†] Montana[†] 680T GPS	Maverick, Maverick MAX	715002830 • USA 715003456* • EU
	<ul style="list-style-type: none"> • Robusta, vattentäta Montana 680T är skyddad mot väder och vind. • 10,16 cm (4 tum) pekskärmsdisplay med dubbel orientering som är läsbar i solsken och handskvänlig ger klara färger och högupplösta bilder. • Automatisk geotagning av foton med 8 megapixelkamera med autofokus. • Spårar både GPS- och GLONASS-satelliter för ökad positionering och oftast snabbare positionsbestämning. • Förladdade TOPO-kartor plus 1 års abonnemang på BirdsEye Satellite-bilder. 	<ul style="list-style-type: none"> • 3-axlig kompass med barometrisk höjdmätare. • Hållare för elektronisk enhet (715002874) krävs för installation. • Förladdad karta för USA ingår. <p><i>*EU-godkänt</i> <i>*Inkluderar förladdade rekreativskartor för Europa</i></p>
USB eluttagssats	Maverick, Maverick MAX	219400510
	<ul style="list-style-type: none"> • Laddar dina elektroniska apparater under körning[†] (smarttelefon, MP3, värmeutrustning, osv.). • Dubbla USB-portanslutningar. <p><i>†Eluttaget kan inte ladda alla apparattyper under körning.</i></p>	
Vimpel med lysande stång	Maverick, Maverick MAX	715002886
	<ul style="list-style-type: none"> • Ett måste för körning på dyner. • 5 W Cree LED:er. • 5-färgsglas för anpassning enligt önskemål. • Lysande stång som snabbt kan tas av och bytas. • Ökar fordonets synlighet. 	<ul style="list-style-type: none"> • Uppfyller de flesta krav vid dynkörning. • Bas i formgjuten aluminium, handmutter i acetalplast. • Inkluderar monteringsfästen och kablage. • 1,2 m vimpel som monteras ovanpå störtburen. • Kan installeras på båda sidorna av ett fordon.
Batteriladdare/underhållsladdare		715005061
	<ul style="list-style-type: none"> • Håller blysyrbatterier uppladdade under förvaring. • Laddar och underhållsladdar småbatterier. • Mikroprocessorstyrd flerstegsladdning för ökad exakthet, säkerhet och batterilivslängd. • Automatisk detektering av 6- eller 12-voltsbatterier. • Polaritetsskydd hjälper till att skydda batteri och laddare från skador. 	<ul style="list-style-type: none"> • Automatisk spänningsdetektering. • Tryck på displayknappen för att se laddningsförloppet. • Innehåll: 3 A batteriladdare, klämadapter, DC-adapter, 61 cm (24") säkrat och väderskyddat kablage, bruksanvisning. • Inte EU-godkänd.
Starthjälpbatteri		715005062
	<ul style="list-style-type: none"> • IPX3 vattenintrångsskyddade och stängda anslutningsutgångar. • 4 LED-batteriindikatorer för enkel avläsning av batteriladdningsnivån. • Kompakt design, passar bekvämt i ryggsäcken, handskfacket eller valfritt förvaringsutrymme. • 2,4 A + 1 A/5 V USB-portar för snabb uppladdning av alla USB-enheter. 	<ul style="list-style-type: none"> • Smart kabel skyddar mot omvänd polaritet, kortslutning, låg spänning, hög temperatur och omvänd laddning. • Inbyggt LED-ljus (3 lägen). • Innehåll: 300CA starthjälpbatteri, SA858 smartkabelklämma, MC-USB-till-USB-laddningskabel, väska, instruktionsbok. • Inte EU-godkänd.
Batterikabel för snabbanslutning		715005408
	<ul style="list-style-type: none"> • Anslut och ladda snabbt och enkelt olika batterier med batteriladdaren. • Ingår i Batteriladdare/underhållsladdare. • Säljs per styck. 	
Batterikabel för snabbanslutning med batteriindikator		715006055
	<ul style="list-style-type: none"> • Anslut och ladda snabbt och enkelt olika batterier med batteriladdaren. • LED-indikator med 3 färger ger konstant indikation av batteriskick. • Säljs per styck. 	
Digitalkodat stöldskyddssystem (D.E.S.S.) Grön nyckel	Maverick (Turbo/TurboR/Turbo RR-motor)	710005232
	<ul style="list-style-type: none"> • Extra säkert stöldskyddssystem för fordonet. • Teknologi med kryptering begränsar åtkomst till fordonets elektroniska tändningssystem. • Ett fordon – en kod. • En vibrations- och stötsäker kullekonstruktion för pålitlig anslutning. 	<ul style="list-style-type: none"> • 3 programmerbara lägen: <ul style="list-style-type: none"> - Arbetsläge: Begränsar fordonets hastighet till 40 km/h men begränsar inte motorns vridmoment. - Normalt läge: Begränsar fordonets hastighet till 70 km/h och motorns vridmoment med 50 %. - Prestandaläge: Inga begränsningar.

VINSCHAR OCH DRAGANORDNINGAR

CAN-AM HD-VINSCHAR

Can-Am HD 4500-vinsch

Maverick, Maverick MAX

715006416



- Ergonomiskt kopplingshandtag.
- Robusta kugghjul och bussningar helt i stål för ökad dragkraft och hållbarhet.
- Automatisk 100 % broms för lasthållning.
- Inkapslad solenoid för skydd i alla väder.
- Väderskyddad kabelansluten fjärrkontroll och brytare på instrumentpanelen.
- EU-godkänd.
- Högsta draglast 2 041 kg.
- 13,1 m stålvajer med 6,3 mm diameter.
- Robust linstyrning med 4 rullar.
- Kräver kablage för vinsch (715003585) och vinschkompatibel främre stötfångare.

Can-Am HD 4500-S-vinsch

Maverick, Maverick MAX

715006417



- Ergonomiskt kopplingshandtag.
- Robusta kugghjul och bussningar helt i stål för ökad dragkraft och hållbarhet.
- Automatisk 100 % broms för lasthållning.
- Inkapslad solenoid för skydd i alla väder.
- Väderskyddad fjärrkontroll med kabel och brytare på instrumentpanelen.
- Högsta draglast 2 041 kg.
- 15,2 m syntetlina med 6,35 mm diameter.
- Korrosionssäker vajerstyrning i aluminium.
- Kräver kablage för vinsch (715003585) och vinschkompatibel främre stötfångare.

WARN[†] VRX-VINSCHAR

WARN VRX 45-vinsch

Maverick, Maverick MAX

715006110



- Extrem IP68-klassad vattentät kapsling utestänger väder och vind.
- Hållbar konstruktion helt i metall.
- Svart pulverlackerad ytfinish och fästen i rostfritt stål för korrosionsbeständighet.
- Robust ny kopplingsdesign baserad på över 70 års WARN-expertis inom navlösningar för fyrhjulsdraft.
- Broms för lasthållning för överlägsen kontroll.
- Jämn och pålitlig trestegs planetväxel helt i metall.
- Styrning med vippbrytare på instrumentpanelen.
- Begränsad livslängdsgaranti (mekanisk), 3 års garanti (elektrisk).
- Högsta draglast 2 041 kg.
- 15 m stålvajer med 6,3 mm diameter.
- Linstyrningsrullar.
- Kräver kablage för vinsch (715003585) och vinschkompatibel främre stötfångare.

WARN VRX 45-S-vinsch

Maverick, Maverick MAX

715006111



- Extrem IP68-klassad vattentät kapsling utestänger väder och vind.
- Hållbar konstruktion helt i metall.
- Svart pulverlackerad ytfinish och fästen i rostfritt stål för korrosionsbeständighet.
- Robust ny kopplingsdesign baserad på över 70 års WARN-expertis inom navlösningar för fyrhjulsdraft.
- Broms för lasthållning för överlägsen kontroll.
- Jämn och pålitlig trestegs planetväxel helt i metall.
- Styrning med vippbrytare på instrumentpanelen.
- Begränsad livslängdsgaranti (mekanisk), 3 års garanti (elektrisk).
- Högsta draglast 2 041 kg.
- 15 m syntetlina med 6,3 mm diameter.
- Vajerstyrning i gjuten aluminium.
- Kräver kablage för vinsch (715003585) och vinschkompatibel främre stötfångare.

VINSCHTILLBEHÖR

Can-Am HD vajerstyrning

Can-Am HD-vinsch

715006426



- Denna vajerstyrning i korrosionsbeständig aluminium är ett måste vid uppgradering av din vinsch med syntetlina. Den hindrar linan från att gå av i ett hörn i en vajerstyrning av rulltyp och att den slits i förtid till följd av den grova ytan på en sliten rullstyrning.
- Får endast användas med syntetlinor.

WARN vajerstyrning

WARN vinsch

705208797



- Konstruktion med dubbel pulverlackerering.
- Krävs för användning med Syntetisk vinschlina (715001118) i WARN-vinschar.
- Får endast användas med syntetiska vinschlinor.

Syntetisk vinschlina	Can-Am HD-vinsch	715006430
	WARN vinsch	705015070



- 15,2 m syntetlina med 6,35 mm diameter för Can-Am HD-vinschar.
- Can-Am HD vajerstyrning (715006426) krävs vid uppgradering till syntetlina för att undvika förtida skador och slitage på linan.
- WARN vajerstyrning (705208797) krävs vid uppgradering till syntetlina för att undvika skador och förtida slitage på linan.

Reservvajer	Can-Am HD-vinsch	705014978
	WARN vinsch	715006699



- 14,3 m vajer med 6,3 mm diameter för Can-Am HD-vinsch.
- 16,8 m vajer med 6,35 mm diameter för WARN vinschsats.
- 2 041 kg dragkapacitet.

Syntetisk förlängningslina		715001120
-----------------------------------	--	------------------



- Lättviktig lina med 6,35 mm (¼") diameter, smidig och skramlar inte i lastboxen.
- Fästs enkelt i vinschlinan och ger 15,2 m extra längd.
- Dragkapacitet 2 041 kg med enkel lina.

Kablage för vinsch <i>(illustration saknas)</i>	Maverick, Maverick MAX	715003585
---	------------------------	------------------

- Krävs för vinschinstallation.

Kablage för bakre vinsch <i>(illustration saknas)</i>		715006007
---	--	------------------

- Krävs för installation av en vinsch på S3 stötfångare för bakre vinsch.

Kabelansluten fjärrkontroll	WARN vinsch [†]	710001002
	Can-Am HD-vinsch [‡]	715008121



- Med denna sats kan vinschägaren lägga till en handhållen fjärrkontroll på fordon med en ordinarie vinsch.
- Ordinarie OEM-vinsch säljs separat.
- EU-godkänd.

[†] Kablage för vinsch (710001023) behövs för att använda fjärrkontrollen på ett fordon med en fabriksmonterad vinsch.
[‡] Fjärrkontroll (710007050) och anslutningsuttag ingår.

Trådlös fjärrkontroll	WARN vinsch	715002542
------------------------------	-------------	------------------



- Systemet går snabbt och lätt att installera, tack vare elkablage med inbyggd antenn och alla nödvändiga monteringsdetaljer.
- Med det här systemet kan du styra vinschen inom en radie på 15,2 m, vilket underlättar vinscharbetet betydligt.
- Alla komponenter är väderbeständiga.

X rc/X mr Bakre dragkrok	Maverick, Maverick MAX	715004450
---------------------------------	------------------------	------------------



- En hållbar plats att kroka i om bärgning/dragning skulle behövas.
- Gör det möjligt att fästa de flesta remmar och krokar.
- Tillverkad med robust 5 mm (3/16") stålplatta och 16 mm (5/8") stålrör i kroken.
- Standard på Maverick X rc- och X mr-modeller.

DRAGKROKAR

Bakre dragkrok	Maverick, Maverick MAX	■ 715002883 • Svart
		■ 715003938 • Can-Am Red



- Robust lätt stålkonstruktion.
- E-belagd yta.
- Fast monteringspunkt för dragkula för att ge fordonet dragkapacitet.
- Dragkroken ger 590 kg dragkapacitet.
- Dragkula ingår inte.

PRESTANDA

SMART-LOK-TEKNIK

Smart-Lok-differential

Maverick
tillverkade efter 1 januari 2017,
Maverick MAX

705402371



- Det Can-Am-exklusiva Smart-Lok-systemet utgörs av en komplett differentialspärr i funktion under körning och elektronisk styrning med automatiska lägen.
- Välj differentialinställningar efter körbehov: "2x4" för endast bakhjulsdrift, "4x4 framre diffspärr" för helt låst 4-hjulsdrift och "4x4 Smart-läge" som erbjuder förinställda, smarta kalibreringar för din körstil.
- Med indata från olika källor spärrar "Smart-läge" differentialen blixtnabbt vid rätt belastning och i rätt ögonblick, för maximalt grepp med bibehållna manöveregenskaper i låg fart. Det ger exakta köregenskaper och en trygg körupplevelse.
- Smart-Lok differentialsats levereras som standard med Trail-läget.
- Lägena Mud (lera), Rock (sten) och Trail Activ (aktiv led) kan läggas till genom att installera en ytterligare Smart Mode-modul (säljs separat) för finjustering enligt körförhållandena.
- Kräver Prestandadrivaxel (2x) och Smart-Lok installationssats för installation.

Smart-Lok installationssats

(illustration saknas)

Maverick
tillverkade efter 1 januari 2017,
Maverick MAX 2018 och tidigare

715004746

Maverick,
Maverick MAX 2019 och senare

715005329

- Krävs för att installera Smart-Lok differentialsats.
- Inkluderar alla nödvändiga monteringsdetaljer och kablage för installation av Smart-Lok-differential.

Prestandadrivaxel

Maverick, Maverick MAX

705401634 • 64"

Maverick, Maverick MAX

705402048 • 72"



- Högpresterande utformning, perfekt för terrängkörning med överlägset skydd under alla körförhållanden.
- Innehåller drivknutar, axlar och damasker med den bästa geometrin för ditt Can-Am-fordon.
- Krävs för att installera Smart-Lok differentialsats.

Smart-lägesmodul Mud

(illustration saknas)

Maverick, Maverick MAX
med Smart-Lok-differential (utom
Turbo RR-modeller 2021 och senare)

715005282

- Den här modulen gör att du kan lägga till Smart-läget Mud (lera) till fordon med Smart-Lok differentialsats såld som tillbehör eller byta till Smart-läget Mud på fordon som är utrustade med Smart-Lok som standard.
- Läget Mud (lera) har utformats speciellt för att ge oslagbart grepp i de djupaste lerhålen.
- När högt motormoment och/eller slirning noteras låser Smart-Lok framvagnen helt.
- Systemet förblir låst tills gasen släpps.
- Endast en Smart-lägesmodul i taget kan vara installerad.

Smartlägesmodul Rock

(illustration saknas)

Maverick, Maverick MAX
med Smart-Lok-differential (utom
Turbo RR-modeller 2021 och senare)

715005283

- Den här modulen gör att du kan lägga till Smart-läget Rock (sten) till fordon med Smart-Lok differentialsats såld som tillbehör eller byta till Smart-läget Rock på fordon som är utrustade med Smart-Lok som standard.
- Läget Rock (sten) har utformats speciellt för att klara utmanande stenig terräng.
- När högt motormoment noteras vid låg fordonshastighet låser Smart-Lok progressivt framhjulen som förblir inkopplade tills gasen släpps för att förhindra hjulslirning och ge optimalt drivgrepp.
- Den progressiva inkopplingen gör styrningen lättare för manövrering av fordonet.
- Endast en Smart-lägesmodul i taget kan vara installerad.

Smart-lägesmodul Trail Activ

(illustration saknas)

Maverick, Maverick MAX
med Smart-Lok-differential (utom
Turbo RR-modeller 2021 och senare)

715005284

- Den här modulen gör att du kan lägga till Smart-läget Trail Activ (aktiv led) till fordon med Smart-Lok differentialsats såld som tillbehör eller byta till Smart-läget Trail Activ på fordon som är utrustade med Smart-Lok som standard.
- Läget Trail Activ (aktiv led) har utveckats för offensiv körning och för att ge yttersta precision vid kurvtagning.
- När högt motormoment och/eller ökning av fordonets hastighet noteras kopplar Smart-Lok progressivt in framhjulen och håller dessa inkopplade tills gasen släpps eller fordonets hastighet minskar.
- Den progressiva inkopplingen gör styrningen lättare och jämnare.
- Endast en Smart-lägesmodul i taget kan vara installerad.

Lonestar Racing stänkskydd med konsoler

Maverick, Maverick MAX

715004865

- Dessa fastbultade stänkskydd är ett utmärkt tillägg till fordonet.
- Hållbara kromlegerade konsoler.
- Skyddar upphängning, rotor och CV-knutar från stenar och skräp.
- Säljs parvis.

Lonestar Racing robust växelpått och växelspaxknopp

Maverick, Maverick MAX

715004866

- Växelpått är tillverkad i hållbart rostfritt stål och bultmonteras på plats för att sitta säkert.
- Med satsen följer en Lonestar Racing växelspaxknopp i valsat aluminium.
- Ger ökad hållbarhet för prestandaorienterade förare.

Lonestar Racing yttre länkförstärkningsboxar

Maverick, Maverick MAX

715004868

- Förstärker och skyddar de mellanliggande fjäderbensstagslänkarna vid tuffa körförhållanden.
- Inkluderar bultar i högvärdigt stål.

Lonestar Racing fjädersprintar för kopplingskydd

Maverick, Maverick MAX

715005045

- Denna sats medger snabb borttagning av variatorskyddet för åtkomst till variatorremmen utan verktyg.
- Inkluderar 4 snabbt borttagbara fjädersprintar med klämmor och fästen i rostfritt stål.
- Ersätter variatorskyddets alla skruvar.
- Denna produkt påverkar variatorskyddets försegling. Vi rekommenderar starkt att denna produkt endast används under torra körförhållanden.

Lonestar Racing inkapslad bakre stödplatta

Maverick, Maverick MAX

715005046

- Stödplatta för fjäderbensstag i dubbla lager gjord av högvärdigt stål.
- Förstärker stagmonteringen i ramen och ger fordonet ett racingstylat utseende.
- Lätt att montera.

X rc-bromspedal

Maverick, Maverick MAX

715004901

- Bromspedal med större fotyta.
- Den ger bättre ergonomi och kontroll för föraren vid klättring över stenar och klippor.

Böjda nedre upphängningslänkar	Maverick, Maverick MAX	715005065 • 64-tumsmodeller 715005066 • 72-tumsmodeller
	<ul style="list-style-type: none"> ▪ Böjda nedre länkar för ökad markfrigång. ▪ Standard på X mr- och 2022 X rc-modeller enbart. 	
Yoshimura[†] slip-on avgassystem	Maverick, Maverick MAX	715005183 • Trecylindrig inline 715002882
	<ul style="list-style-type: none"> ▪ Utvecklat i samarbete med Yoshimura. ▪ Tillverkat i 304-värt rostfritt stål med borstad aluminiumkant. ▪ Bättre ljud, bättre utseende och 19 % lättare än standardljuddämpare. ▪ USDF/USDA-godkänt gnistskydd. ▪ Ingen justering av bränsleinsprutningssystemet behövs. ▪ ROHVA- och EPA-godkänt. ▪ Inte EU-godkänd. 	
Prestandaluftfilter från Twin AIR[†]	Maverick, Maverick MAX	715002895
	<ul style="list-style-type: none"> ▪ Det bästa valet för de tuffaste förhållandena. ▪ Oljat flerskiktas skumfilter för överlägsen dammhållande kapacitet med högt luftflöde. ▪ Tvättbart och återanvändbart. 	
Ersättningsskumfilter <i>(illustration saknas)</i>	Maverick, Maverick MAX	715000713
<ul style="list-style-type: none"> ▪ Ersättningsfilter för Twin Air prestandaluftfilter. 		
Förfilter för snorkel	Maverick, Maverick MAX (med snorkelsats)	715005599
	<ul style="list-style-type: none"> ▪ Förfilter specifikt för snorkelsats. ▪ Lägger till extra skydd för motorn vid tuffa körförhållanden. ▪ Hjälper till att hålla luftfiltret renare. ▪ Filtret blockerar partiklar större än 0,13 mm (0,005 tum). ▪ Krävs för att behålla fordonsgarantin när drivband är installerade. 	
Snorkelsats	Maverick, Maverick MAX (2019 och tidigare) Maverick, Maverick MAX (2020 och senare)	715003733 715007110
	<ul style="list-style-type: none"> ▪ Höjer upp motor och CVT-luftintag så att fordonet kan köras igenom vatten eller lera utan att motorn tar in vatten. ▪ Inte kompatibel med S&B partikelavskiljare, LinQ svängbart räcke, Lonestar Racing bakre intrångsskydd eller bakre paneler eller fönster. ▪ Förseglad luftburk 707800780 (säljs separat) krävs för installation på modeller tillverkade före 1 januari 2018. ▪ Standard på Maverick X mr-modeller. ▪ Inte EU-godkänd. 	
Kylarförflyttare	Maverick, Maverick MAX	715004937
	<ul style="list-style-type: none"> ▪ Flyttar ordinarie kylare till den bakre störtburen. ▪ Skyddar kylaren från skräp och stenar. ▪ Förhindrar förlust av kylprestanda i leriga körförhållanden. ▪ Minskar het luft i hytten. ▪ Lätt att rengöra. ▪ Inkluderar monteringsdetaljer och slangar. ▪ Inte kompatibel med flaktillbehör, tillbehör monterade på den bakre buren, komplett MTX-ljudsystem eller övre mjuka dörrar (med undantag för LinQ 30 L [8 gal] kylbox). ▪ Kylare (709200703) krävs för installation på 2017-modeller. 	
850 W generatorsats	Maverick, Maverick MAX (2021 och senare)	715006279
	<ul style="list-style-type: none"> ▪ Ökar generatoreffekten till 850 W. ▪ Inkluderar rotor, stator och regulator. 	

VARNING: Eventuella ändringar eller tillägg av tillbehör kan påverka fordonets manövrering. Det är viktigt att ta sig tid att bekanta sig med fordonet när ändringar har gjorts för att förstå hur man kan anpassa sitt körbeteende därefter. Försök inte utföra icke auktoriserade modifieringar eller installera utrustning som inte specifikt har godkänts av BRP för fordonet. Sådana modifieringar har inte testats av BRP och kan öka risken för skador eller förlust av kontroll eller göra fordonet olagligt att köra. Konsultera en auktoriserad BRP-återförsäljare angående lämpliga och tillgängliga tillbehör för ditt fordon.

Uppgraderingssats för 172 hk hög effekt	Maverick, Maverick MAX (2017-modeller)	715004700
--	--	------------------



- Prestandauppgraderingssats för Maverick 2017-modeller enbart.
- Lägger till 18 hk för 172 hk totalt.
- Innehåll: Intercooler med fläkt, bränslepumpkatalysator och högpresterande variatorrem.
- Installationen måste utföras av en auktoriserad BRP-återförsäljare för att bevara fordonsgarantin.
- C.A.R.B. Executive Order #D-799U.

172 hk intercooler uppgraderingssats <i>(illustration saknas)</i>	Maverick, Maverick Max (2018 och 2019)	715007137
	Maverick, Maverick Max (2020)	715007277

- Intercooler-uppgradering för Maverick 2018 och senare.
- Installationen måste utföras av en auktoriserad BRP-återförsäljare för att bevara fordonsgarantin.
- Kräver installationssats för effektuppgradering (715007111).

Installationssats för effektuppgradering <i>(illustration saknas)</i>	Maverick, Maverick MAX	7150007111
---	------------------------	-------------------

- Ökar effekten hos Maverick från 120 HK till 172 HK.
- Inkluderar bränslepump, kopplingskomponenter och turbojustering.
- Installationen måste utföras av en auktoriserad BRP-återförsäljare för att bevara fordonsgarantin.
- Kräver Maverick intercooler specifik för modellåret (715007137 eller 715007277).

WARNING: Eventuella ändringar eller tillägg av tillbehör kan påverka fordonets manövrering. Det är viktigt att ta sig tid att bekanta sig med fordonet när ändringar har gjorts för att förstå hur man kan anpassa sitt körbeteende därefter. Försök inte utföra icke auktoriserade modifieringar eller installera utrustning som inte specifikt har godkänts av BRP för fordonet. Sådana modifieringar har inte testats av BRP och kan öka risken för skador eller förlust av kontroll eller göra fordonet olagligt att köra. Konsultera en auktoriserad BRP-återförsäljare angående lämpliga och tillgängliga tillbehör för ditt fordon.

NÖDTILLBEHÖR

Lonestar Racing-hållare för brandsläckare	Maverick, Maverick MAX	715003734
--	------------------------	------------------



- Hållare med snabb lossningsmekanism som gör att du snabbt kan få fram brandsläckaren i en nödsituation.
- Tillverkad i valsad anodiserad svart aluminium.
- Ger den säkerhet och trygghet det innebär att ha pålitlig nödutrustning ombord.
- Passar 4,7 cm (1,85 tum) rör.
- Kan fästas var som helst i buren.
- Inkluderar fästen, stift för snabb borttagning, monteringsplatta och 2 klämmor.
- Brandsläckare säljs separat.
- Märkt "Lonestar Racing for Can-Am".

Brandsläckare		295100833
----------------------	--	------------------



- Lämplig för brand i fett, olja och elektrisk utrustning.
- Passar Lonestar Racing-hållare för brandsläckare.
- Inte EU-godkänd.

Nödutrustningssats	Maverick, Maverick MAX	715006102
---------------------------	------------------------	------------------



- En komplett sats med all utrustning och förbrukningsmaterial som behövs för att klara ofördelaktiga situationer som motorsportentusiaster kan hamna i.
- Innehåll: Startkablar, luftkompressor, däckreparationssats, spännband, silvertejp, bogserlina (1 500 kg), buntband och tygtrasor.

TRAILERTRANSPORT

Transportkapell *(illustration saknas)*

Maverick

715005813

Maverick MAX

715005814

- Slitstark canvas i UV-beständig Solution Dye-infärgad polyester.
- Mjukt inlägg skyddar vindrutan och de färgade panelerna mot repor.
- De ytor som utsätts mest för nötning är förstärkta med ett dubbelt canvasskikt.
- Väderbeständigt transportkapell skyddar fordonet under förvaring och transport.
- Med öppning för tanklock och åtkomst till hytten på passagerarsidan.
- Snabb och enkel montering.
- Utformat för att perfekt passa fordonet, med eller utan Can-Am-tillbehör.

Bultmonterade¹ indragbara spännband

295101072



- Perfekt för transport av fordonet eller säkring av annan last.
- Enkel montering: Bultmontering på alla plana ytor (till exempel lastflak eller ram).
- 2,5 cm x 1,8 m spännband med kraftiga sömmar. 226 kg belastningsgräns och 680 kg brotthållfasthet.
- Praktisk tryckknapp som automatiskt lossar och lindar upp remmen, och spärrmekanism som drar åt remmen ordentligt och håller fordonet eller annan last säkert på plats.
- Gummiklätt spärrhandtag ger stadigt grepp, och kroken är vinylöverdragen för att skydda lastens yta.
- Säljs parvis.

Spännband

715008309 · Svart/Grå



- 181 kg säker belastning.
- 2,5 cm x 3 m-band med Sea-Doo-, Ski-Doo- och Can-Am-logotyper.
- Deluxe-spännband med gummihandtag.
- Överdragna S-krokar.
- 2-pack.

Slitstarka spännband

715008308



- 454 kg säker belastning.
- 38 mm x 1,8 mm band med BRP-märken.
- Deluxe-spännband med gummihandtag.
- Svartlackade klipskrokar.
- 300 mm vävband ingår.
- Tvåpack.

APACHE DRIVBANDSSYSTEM

VINTERBAND

1 ÅRS GARANTI

Apache Backcountry LT drivbandssystem

Maverick, Maverick MAX

715004734



- Drivband utformade för marknadens bästa prestanda med ojämförlig bärformåga och drivgrepp på snö.
- Stor kontaktyta, 37 % större än med Apache 360 LT.
- En imponerande extra markfrigång på 18 cm (7 tum) hjälper till att hålla fordonet ovanpå snön.
- Snöskoterinspirerad utformning av boggiskenor med låg vikt.
- Offensiv drivbandskonstruktion med 5 cm (2") kamhöjd för maximalt grepp på snö.
- Apache Backcountry LT-monteringssats, DPS-bandmodul och motor- och CVT-förfilter krävs.
- Finjustera drivbandssystemet med extra bogghjul, glidskenor med Vespel-inlägg och isrivare.
- Endast för vinterbruk.
- Drivbandsinstallationen påverkar fordonets bredd och längd.

Apache Backcountry monteringsats *(illustration saknas)*

Maverick, Maverick MAX

715004397 · 64-tumsmodeller

715004394 · 72-tumsmodeller

- Krävs för installation av Apache Backcountry LT drivbandssystem.
- DPS-modul och förfilter krävs och säljs separat.

ÅRETRUNTBAND

2 ÅRS GARANTI

Apache 360 LT drivbandssystem

Maverick, Maverick MAX

715005103



- Multifunktionsdrivband för tunga laster som passar de flesta Can-Am-terrängfordon.
- Extra justering av kontaktytan för bättre prestanda i svår tertäng.
- Kontaktytan är 7–9 % större jämfört med Apache 360.
- Genomsnittlig markfrigång på 41 cm (16").

- 2,5 cm (1") öglor framtill och 3,2 cm (1,25") bak.
- Apache 360 LT-monteringsatts, DPS-bandmodul och motor- och CVT-förfiltersatts krävs.
- EU-godkänd.

Apache 360 LT monteringsatts

(illustration saknas)

Maverick, Maverick MAX

715004392 • 64-tumsmodeller

715004393 • 72-tumsmodeller

- Krävs för installation av Apache 360 LT drivbandssystem.
- DPS-bandmodul och förfilter ingår ej.

TILLBEHÖR

Isrivare för drivband

Apache Backcountry LT drivbandssystem

860201728



- Förbättrar smörjningen under hårda och isiga förhållanden.
- Boggiskenmonterad, liten, lätt.
- Konstruktionen bygger på spiralprincipen, för att undvika skador vid backning.
- Kan enkelt tas bort när de inte används.
- Förlänger glidskenornas livslängd.

Apache Backcountry LT hjulsats

Apache Backcountry LT drivbandssystem

715006293

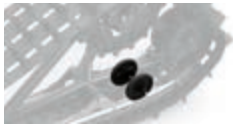

- Extra hjulsats för Backcountry LT bakre drivband.
- Minskar friktion och rullmotstånd vid hårda snöförhållanden eller vid transport av tyngre laster.
- Ökar glidskenornas livslängd vid körning på hård snö.
- Inkluderar två hjul, tvärgående axel och fästelement per sats för åtgärd på ett drivband.
- Upp till två satser per bakre drivband kan monteras.

Glidskenor med Vespel[†]-inlägg

Apache Backcountry LT drivbandssystem

503194815



- Använd DuPont Vespel-glidskena för minskad friktion.
- Ger ökad livslängd.
- Kan kapas till önskad längd.
- Det behövs 8 stycken per fordon.
- Säljs per styck.

DPS-bandmodul

(illustration saknas)

Maverick, Maverick MAX (Turbo RR-motor enbart)

715006266

Maverick, Maverick MAX (utom Turbo RR-motor)

715007338

- Innovativ DPS-modul säkerställer hastighetsmätarens noggrannhet och optimerad styrassistans, som gör det enkelt att styra och köra med drivband.
- Krävs för montering av Apache drivbandssystem.

Förfilter för motor- och CVT-luftintag

Maverick, Maverick MAX (utom X mr-modeller)

715005600



- Lägger till extra skydd för motorn vid tuffa körförhållanden.
- Hjälper till att hålla luftfiltret renare.
- Filtret blockerar partiklar större än 0,19 mm (0,007 tum).
- Enkel installation.

- Inte kompatibelt med S&B partikelavskiljare.
- Krävs för att behålla fordonsgarantin när band är installerade.

Krävs för montering av Apache Backcountry LT och Apache 360 LT drivbandssystem.

Förfilter för snorkel

Maverick, Maverick MAX (med snorkelsatts)

715005599



- Förfilter specifikt för snorkelsatts.
- Lägger till extra skydd för motorn vid tuffa körförhållanden.
- Hjälper till att hålla luftfiltret renare.
- Filtret blockerar partiklar större än 0,13 mm (0,005 tum).

- Krävs för att behålla fordonsgarantin när band är installerade.

Krävs för montering av Apache Backcountry LT och Apache 360 LT drivbandssystem.

ProMount PLOGAR

CAN-AM ProMount STÅLPLOGSATSER

Can-Am ProMount 183 cm (72") stålplogsats

Maverick, Maverick MAX

■ 715008176 • Svart
■ 715008177 • Gul



- Satserna inkluderar:
 - Can-Am ProMount stålblad.
 - Plogram med snabbmonteringssystem.
 - Can-Am ProMount fästplatta.

CAN-AM ProMount PLOGBLAD AV STÅL

Can-Am ProMount 183 cm (72") stålblad

Passar ProMount plogram

■ 715004474 • Svart
■ 715006021 • Gul



- Plogblad gjort av 12-gradigt stål.
- Utbytbar sliddel.
- En stor tapp ger smidig bladvridning och förhindrar att snö anhopas i ledpunkten.
- Bladkonstruktionen ger den bästa snöavvisningen i alla vinklar.
- Plogar 168 cm (66") när plogbladet är vinklat hela vägen.
- Bladhöjd 43 cm (17").
- Kompatibelt med Can-Am ProMount-bladtilbehör som gör plogen ännu mer mångsidig.
- Inte kompatibelt med S3 främre A-arm för högre frigång.

CAN-AM ProMount VINKELPLOGAR

Can-Am ProMount 183 cm (72") envägsblad av stål

Passar ProMount plogram

715007264



- Förenklar jobbet med rätt redskap, rensar långa gångar och gör arbetet lättare genom att trycka snön längre bort från den plogade vägen.
- Bladet är 67 cm (26") vid högsta punkten och smalnar av till 41 cm (16").
- Diagonalplog konstruerad för att trycka snön högre.
- Gummiskyddet håller snön borta från föraren.
- Märkt Can-Am.

CAN-AM ProMount FLEX2-PLOGSATSER

Can-Am ProMount Flex2 183 cm (72") blad

Maverick, Maverick MAX

715008175



- Satserna inkluderar:
 - Can-Am ProMount Flex2-blad.
 - Plogram med snabbmonteringssystem.
 - Can-Am ProMount fästplatta.

CAN-AM ProMount FLEX2-BLAD

Can-Am ProMount Flex2 183 cm (72") blad

Passar ProMount plogram

715004485



- Plogblad gjort av UHMWPE (polyeten med ultrahög molekylvikt), ett flexibelt och stötupptagande material som förhindrar skador på plogen vid oavsiktliga stötar.
- Utbytbar sliddel.
- En stor tapp ger smidig bladvridning och förhindrar att snö anhopas i ledpunkten.
- Bladkonstruktionen ger den bästa snöavvisningen i alla vinklar.
- Plogar 168 cm (66") när plogbladet är vinklat hela vägen.
- Bladhöjd 43 cm (17").
- Kompatibelt med Can-Am ProMount-bladtilbehör som gör plogen ännu mer mångsidig.

CAN-AM ProMount PLOGTILLBEHÖR**Can-Am ProMount kantmarkeringar**

Maverick, Maverick MAX

715004206

- Gör det lättare att hålla koll på plogens kanter.
- Höjd: 60 cm (24").
- Säljs parvis.
- Kompatibla med Can-Am ProMount stålblad och Flex2-blad med eller utan bladförlängningar (utom för Can-Am ProMount 137 cm (54 tum) stålblad).

Can-Am ProMount 168 cm (66 tum) slitdel av plast

Maverick, Maverick MAX

715004482**Can-Am ProMount 183 cm (72 tum) slitdel av plast**

Maverick, Maverick MAX

715004483

- Idealiskt för att minska påverkan på infarter och känsliga ytor.
- Kompatibelt med alla Can-Am ProMount 183 cm (72")-blad.

Can-Am ProMount styrblad

Maverick, Maverick MAX

715006258

- Se till att snön stannar i plogbladet.
- Mått: 43,2 cm x 33 cm (17" x 13").
- Säljs parvis.
- Kompatibla med Can-Am ProMount stålblad och Flex2-blad med eller utan bladförlängningar (utom för Can-Am ProMount 137 cm (54") stålblad).

Can-Am ProMount bladförlängningar

Maverick, Maverick MAX

715004205 • Svart
715005319 • Gul

- Praktisk förlängning av ditt Can-Am ProMount-blad.
- Lägger till 8 cm (3") på varje sida.
- Kompatibla med Can-Am ProMount-blad (utom för Can-Am ProMount 137 cm (54") stålblad).
- En längre slitdel kan monteras för att ytterligare utöka den extra längden som ges av förlängningarna.

Backskrapa*(illustration saknas)*

ProMount plogar (60" och större)

715007794

- ¼ tum tjock vändbar stålskrapa.
- Lyfts när fordonet körs framåt så att det inte påverkar plogningen.
- Ökad kapacitet för snöskrapning.
- Skrapar mer intensivt vid backning.
- Skrapan lyfts upp från marken för jämnare effekt.
- Justerbar längd för att passa 152 cm-blad (60"), 168 cm-blad (66") och 183 cm-blad (72").
- Kompatibel med ProMount-blad (Flex och stål).
- Inte kompatibel med Backcountry bandsats.

Böjd slitdel*(illustration saknas)*

Maverick, Maverick MAX

715007793 • 183 cm (72")

- Slitdel till plogblad med en uppvikt nederkant.
- Den ökade ytan innebär att bladet inte gräver ner sig vid plogning av ojämna ytor.
- Idealiskt när snön täcker grus, gräs, gångbeläggningar och andra mjuka ytor.

CAN-AM ProMount ANPASSADE LÖSNINGAR**Can-Am ProMount plogprogram med snabbmonteringssystem**

Maverick, Maverick MAX

715008116

- Kraftiga stålror gjorda för att klara den tuffaste användning.
- Enastående skjutstyrka och grepp tack vare centralmontering.
- Konstruerad för maximal ploglyfthöjd.
- Med ett självjusterande snabbfäste, en fotpedal för snabb frikoppling och ett ergonomiskt handtag för justering av plogvinkeln.
- Gränslägesbrytare för plog rekommenderas för att förlänga vinschlinans livslängd.
- Can-Am ProMount fästplatta behövs för montering.
- Bladet kan vridas åt höger eller vänster i 5 positioner.
- En stor tapp ger smidig bladvridning och förhindrar att smuts och snö anhopas i ledpunkten.
- Plogvajerstyrning medföljer.

Can-Am ProMount plogramsförlängare

Maverick, Maverick MAX

715006257

- 30 cm (12") plogramsförlängare som behövs vid montering av plogen med Apache drivbandssystem.

Can-Am ProMount fästplatta

Maverick, Maverick MAX

715008197

- Behövs för montering av Can-Am ProMount plogprogram med snabbmonteringssystem.
- Fästplatta med precision designad för att sitta kvar hela året utan avkall på markfrigången.
- Levereras med linstyrrulle för plog.
- Inte kompatibel med S3 främre A-arm för högre frigång.

Plogvajerstyrning

Maverick, Maverick MAX

705203753 • Konisk vajerstyrning

- Större diameter på den nedre rullen minskar slitaget på linan vid plogning.
- Kan användas med alla ProMount-plogar.

Can-Am ProMount plogvinklingsystem

Maverick, Maverick MAX

715006022

- Omvandlar plogsystemet till en enhet som lätt styrs från förarsätet.
- Bekvämt plogstyrning uppåt/nedåt och vänster/höger med den medföljande styrspaken.
- Alla plogrörelser styrs med en hand vilket gör det lätt att koncentrera sig på plogningen.
- Inte kompatibelt med Apache Backcountry LT-bandsystem.
- Vinsch och plog säljs separat.

ProMount gränslägesbrytare för plog*(illustration saknas)*

Maverick, Maverick MAX

715006259

- För kontroll av vajersträngningen när plogsystemet lyfts för högt.
- Förhindrar skador på vinsch, plogprogram och fordon.
- Sensorn har flyttats för optimal lyfthöjd.

DÄCK OCH FÄLGAR

DÄCK**Maxxis[®] Bighorn 2.0-däck****705402080** • Fram**705502603** • Bak**705402168** • Fram**705502665** • Bak

- Fram 28" x 9" x 14".
 - Bak 28" x 11" x 14".
- Uppfyller europeiska klass T-bestämmelser.
- Fram 27" x 9" x 14".
 - Bak 27" x 11" x 14".

Maxxis Liberty-däck

Maverick X rc

705402143 • Fram**705402464** • Bak

- Utformade för prestandakörning och för att ge dig och din SSV frihet på varierande typer av terräng.
- 8-skikt radialkonstruktion.
- Fram: 30" x 10" x 14".
- Bak: 32" x 10" x 15".

Maxxis Bighorn X ds-däck
*(illustration saknas)***705402081** • Fram**705502604** • Bak

- Fram 29" x 9" x 14".
- Bak 29" x 11" x 14".

Maxxis Bighorn X rs-däck
*(illustration saknas)***705402082**

- Fram och bak • 30" x 10" x 14".

FÄLGAR**14" Maverick X mr fälg**

Maverick, Maverick MAX

705402256

- Svart aluminiumfälg med klarlack.

14" Maverick fälgglås

Maverick, Maverick MAX

■ **705402207** • Svart och maskinbearbetad■ **705402173** • Svart

- Svart aluminiumfälg med maskinbearbetad yta och klarlack.
- Valbar färg på fälgglås (ingår inte).
- 16 bultar (250000893) behövs för montering av fälgglås.

14" Maverick fälg

Maverick, Maverick MAX

705401965 • fram**705502493** • bak

- Svart aluminiumfälg med klarlack.
- Fram: 14" x 7" Offset = 55 mm.
- Bak: 14" x 8" Offset = 76 mm.

14" Maverick fälgglås

Maverick, Maverick MAX

705402393 • fram**705502814** • bak

- Svart aluminiumfälg med klarlack.
- Val av färg på däcklås.
- 16 bultar (250000893) behövs för montering av fälgglås.
- Fram: 14" x 7" Offset = 55 mm (för Xrs = fram och bak).
- Bak: 14" x 8" Offset = 76 mm.

14" Maverick fälgglåsringMaverick och Maverick MAX
(endast X rs-, X ds-modeller)■ **705401709** • Svart■ **705401913** • Gold■ **705402358** • Can-Am Red■ **705402472** • Manta Green

- Däcklås i gjuten aluminium.
- Måste monteras på framfälg (705402393) och bakfälg (705502814).

UTFORSKA EN HEL VÄRLD AV ÄVENTYR MED ALLA VÅRA BRP-PRODUKTER. [BRP.COM](https://www.brp.com)



ski-doo *LYNX* *SEA-DOO* *CAN-AM* *ROTAX* *ALUMACRAFT* *Manitou* *QUINTREX*



CAN-AMOFFROAD.COM

