

POWERED BY **ROTAX**

can-am



2014 • DET HÄR ÄR INGEN VANLIG ATV. DET ÄR EN CAN-AM.



CAN-AM ATV OCH SSV (SIDE-BY-SIDE)

Läs, undersök, jämför fakta - eller bara provkör en.

BRP® bygger alla Can-Am® ATV och side-by-side-fordon (SSV) på samma beståndsdelar: **branschledande prestanda**, **precisionsutvecklade köregenskaper** och **förarfokuserad design**. Så titta närmare på startfältet. Hitta din modell. Välj paket. Lägg till tillbehör. Oavsett om du väljer en standardmodell, eller fastnar för en fullt utrustad maskin, kan du lita på att du får den kvalitet och prestanda som gör fordon från Can-Am legendariska.

I över 60 år har BRP tillfört motorsportvärlden **banbrytande design** och teknologi, från Ski-Doo® och Lynx® snöskotrar till Sea-Doo® vattenskotrar och Evinrude® utombordsmotorer plus mycket mer. Can-Am ATV och SSV levererar samma **prestanda**, **innovation** och **spänning** som sina föregångare.

4–5	Åkturen säger allt	20–21	Renegade™	33	SSV-tillbehör
6	Branschledande prestanda	22–23	DS 90™ X	34	Förarutrustning
7	Precisionsutvecklade köregenskaper	24–25	DS 450 X mx	35–37	Tillbehör
8–9	Förarfokuserad design	26–33	Can-Am SSV	38	Modellprogram 2014
10–11	Outlander™	26–27	Maverick™ X rs	39–43	Tekniska specifikationer
12–13	Outlander MAX™	28–29	Maverick-teknik		
14–17	Outlander 6x6	30	Commander™		
18–19	Outlander X™ mr	31–32	Commander-teknik		

Välj din modell.

ON-ROAD & OFF-ROAD



TRAKTORREGISTRERAD ATV (T3)

Can-Am Outlander T3, traktorregistrerad fyrhjuling, tillhör fordonskategori T3, d.v.s. EU-godkända traktorer. Högsta tillåtna hastighet för fordon i denna klass är 40 km/tim, utan att effekten begränsas. Can-Am:s traktorregistrerade fyrhjulingar är fabriksstillverkade av BRP.

I korthet:

- Maxeffekt upp till lagstadgade topphastigheten 40 km/tim
- Föraren skall ha körkortsbehörighet B, AM- eller traktorkort.
- Utrustning: traktorbelysning, låsbart tanklock, låsbar parkeringsbroms, draganordning fram och bak, släpvagnskontakt, backspeglar
- Max. rekommenderad släpvagnsvikt med obromsat släp: 500 kg
- Max. rekommenderad släpvagnsvikt med bromsat släp: 750 kg
- Plog tillåten på allmän väg
- Billig försäkring



FYRHJULIG MC (QUAD)

Can-Am:s EU-godkända fyrhjulingar för väg tillhör fordonskategori L7e. Ett motordrivet fordon i kategori L7e har en torrvikt på högst 400 kg och en högsta tillåtna motoreffekt på 15 kW.

I korthet:

- Effekten begränsad till 15 kW (20,5 hk)
- Föraren ska ha A- eller B-körkort
- Utrustning: blinkers, backspeglar, bromsar, växelspaxslås och tuta
- Besiktning obligatorisk som med bilar
- Beskattas efter kubikvolym
- Släpets totalvikt får inte överskrida halva fordonets totalvikt

OFF-ROAD



TERRÅNGHJULING (ATV)

Can-Am terrånghjulingar, eller ATV:er, är inte avsedda för vägbruk. Fordonen är speciellt avsedda för terrånghjuling och är inte trafiksäkra på allmänna vägar.

I korthet:

- Terrånghjullande fordon kan inte registreras för användning på allmän väg
- Full effekt
- Behöver inte besiktas



Det finns anledningar till att åkturen säger allt.
Tre, närmare bestämt.

1 ALLA CAN-AM-TERRÅNGFORDON ÄR EN PERFEKT KOMBINATION AV BRÄNSCHLEDANDE PRESTANDA, PRECISIONSUTVECKLADE KÖREGENSKAPER OCH FÖRARFOKUSERAD DESIGN.

Det är detta Can-Am-DNA som ligger till grund för alla maskiner vi bygger – från prestandafordon som Renegade till tåliga arbetshästar som Outlander 6x6. Alla Can-Am-fordon har det du verkligen behöver, intuitiva köregenskaper, smarta innovationer och design som ger dig ökad komfort och mångsidighet samt det karakteristiska Can-Am-utseendet.

2 OLIKA MASKINER FÖR OLIKA FÖRARE.

Vi har specialpaket för alla typer av förare eller ändamål. Här hittar du allt oavsett om du vill ut på jakt på en Outlander MAX, njuta av en familjeutflykt med en Maverick, ösa på genom leran med en Outlander X mr eller bara uppleva känslan av ren prestanda. Oavsett vad du vill få ut, kan du vara säker på att det finns en Can-Am som passar dina behov. Och alla byggs med samma höga Can-Am-standard, vilket innebär att du också får mer för pengarna.

3 BRP:S ENGAGEMANG FÖR KVALITET.

I över 60 år har vi tillfört motorsportvärlden banbrytande design och teknologi, från Ski-Doo och Lynx snöskotrar till Sea-Doo vattenskotrar, Evinrude utombordsmotorer och Can-Am Spyder® roadsters plus mycket mer. Can-Am ATV och SSV levererar samma prestanda, innovation och spänning som sina föregångare. Upptäck mer hos din lokala återförsäljare och ta del av aktuella kampanjerbjudanden.



BRANSCHLEDANDE PRESTANDA

Imponerande på papperet.
Oslagbara i terrängen.

Vi börjar bygga varje Can-Am ATV med en Rotax®-motor som är den mest kraftfulla i sin klass. Varje ATV har konstruerats för att maximera denna effekt och ge ett rejält prestandaövertag med överlägsen bränsleekonomi.

Det framgår tydligt av alla våra motorer, från 32 hk Rotax 400 till 82 hk Rotax 1000. Under 50 år har Rotax-motorerna varit hjärtat i så gott som alla våra fordon, från Ski-Doo eller Lynx snöskotrar till Sea-Doo vattenskotrar. De är en viktig ingrediens i vårt Can-Am-DNA.

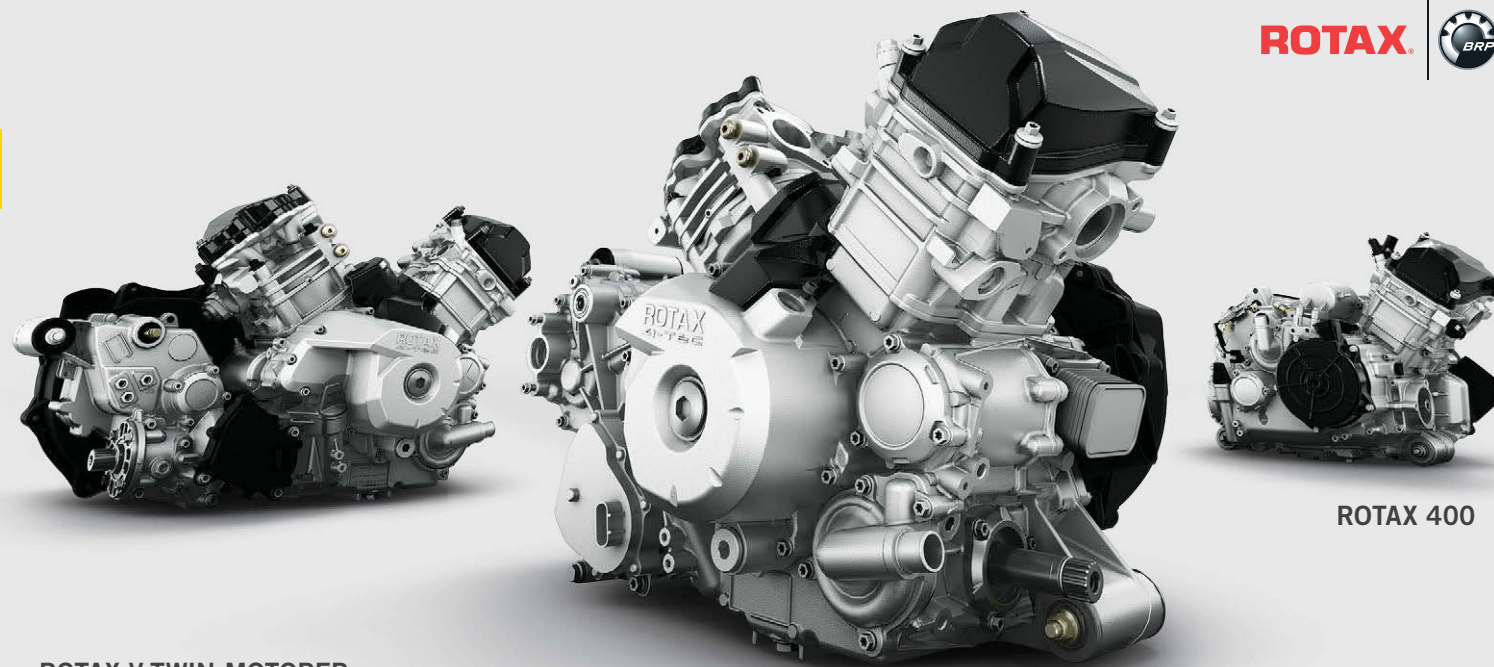

ROTAX V-TWIN-MOTORER

ROTAX 400

ROTAX 1000 V-TWIN

82 HK

Rotax 1000 gör Outlander 1000 till den kraftfullaste ATV:n i branschen. Kraftfullare än Arctic Cat 1000!

HÄSTKRAFTER*

CAN-AM OUTLANDER 1000 DPS™	82
POLARIS SPORTSMAN XP 850 H.O. ¹	77
ARCTIC CAT 1000 XT ¹	70
KAWASAKI BRUTE FORCE 750 ¹	49.6
SUZUKI KINGQUAD 750AXI ¹	49.6

ROTAX 650 V-TWIN

62 HK

650 är inte bara den kraftfullaste motorn i sin klass, den är kraftfullare än allt under 800 cc. Den ger 36 % högre effekt än Yamaha Grizzly 700 och 25 % högre effekt än Kawasaki Brute Force 750 och Suzuki KingQuad 750.

HÄSTKRAFTER*

CAN-AM OUTLANDER 650	62
KAWASAKI BRUTE FORCE 750 ¹	49.6
SUZUKI KINGQUAD 750AXI ¹	49.6
POLARIS SPORTSMAN 800 EFI ¹	49.6
YAMAHA GRIZZLY 700 FI ¹	45.6
ARCTIC CAT 700 CORE ¹	41.4
HONDA RINCON 700 ¹	38.5

ROTAX 500 V-TWIN

46 HK

Den enda V-Twin-motorn i kategorin 500–550 cc – och dessutom den kraftfullaste. Outlander 500 levererar 14 % högre effekt än Polaris Sportsman 550 och 25 % högre än Yamaha Grizzly 550.

HÄSTKRAFTER*

CAN-AM OUTLANDER 500	46
POLARIS SPORTSMAN 550 ¹	40.2
ARCTIC CAT 550 CORE ¹	38.9
SUZUKI KINGQUAD 500AXI ¹	38.2
YAMAHA GRIZZLY 550 FI ¹	36.9
HONDA FOURTRAX FOREMAN RUBICON 500 ¹	33.4

ROTAX 400

32 HK

Den kraftfullaste motorn i klassen 400 cc. Ännu kraftfullare än Yamaha Grizzly 450.

HÄSTKRAFTER*

CAN-AM OUTLANDER 400	32
POLARIS SPORTSMAN 400 H.O. ¹	29.5
HONDA RANCHER 420 ¹	27
YAMAHA GRIZZLY 450 ¹	26.1
ARCTIC CAT 400 CORE ¹	25.7
SUZUKI KINGQUAD 400ASI ¹	25.1

Nettoeffekt <15 kW (endast EU-godkänd vägmodell). *Enligt tillverkarnas officiella MY13-14-deklarationer till California Air Resources Board. Enligt tillverkarnas officiella MY13-14-deklarationer till California Air Resources Board och eventuell publicerad torrvikt i kategorin rekreationsfordon eller tillverkarnas publicerade vikt minus uppskattad vätskevikt. Baserat på data som var tillgängliga vid tryckningen. ***Baserat på BRP:s interna tester på senast tillgängliga modellår vid tidpunkten för tryckningen. Testet genomfördes under identiska förhållanden och med identiska testmetoder. Dessa data ska endast användas för jämförelseändamål. Baserat på data som var tillgängliga vid tryckningen.

PRECISIONSUTVECKLADE KÖREGENSKAPER

Eftersom maximal effekt kräver total kontroll.

Alla komponenter i detta avsnitt hjälper till att maximera hanteringen och manövreringen av din Can-Am ATV och ger dig full kontroll över dess klassledande effekt. Resultatet är överlägsna köregenskaper, oavsett hur du kör. Komfort på långa turer. Exakt styrning vid snäva svängar och skarpa kurvor.

Principerna bakom total kontroll.

Våra fordon byggs på basis av avancerade dynamiska principer som vi kallar Geometric Contact Control. Önskad fordonbeteenden, som nigning vid inbromsning och överstyrning vid kurvtagning under hård acceleration, kontrolleras huvudsakligen på grund av det sätt som vridpunkterna placerats istället för med styva stötfångare och fjädrar. Du får en bättre kalibrering av upphängningen vilket hjälper till att hålla alla fyra hjulen i kontakt med marken. Resultatet är överlägsen prestanda, förbättrad körkvalitet, komfort, dragkraft, kurvtagning och styrförmåga.

1 SST G2-CHASSI

Tillgängligt på nästan varje ATV vi tillverkar. Det branschunika Surrounding Spar Technology (SST) G2-chassit från Can-Am. Det svetsade stålchassit har införlivat nya processer och en uppdaterad geometri som gör ramens struktur mer enhetlig och hållbar och som ger fordonet mer exakta köregenskaper. Den förbättrade SST G2-konstruktionen är starkare än ett traditionellt stålör-chassi, har en lägre tyngdpunkt och bättre köregenskaper. Dessutom kräver den betydligt färre komponenter och svetspunkter samt mindre material.

2 FRAMFJÄDRING MED DUBBLA A-ARMAR

Med dive-control fjädringsgeometri för bättre kurvtagning och inbromsning. Vår framfjädring med dubbla A-armar använder en förkortad spindel för att minska kickbackeffekten i styret och leverera en bättre styrkänsla. En fjädringsväg på 23 cm ger ökad komfort och kapacitet till tuffare körning.

3 BAKFJÄDRING MED SEPARAT TTI (TORSIONAL TRAILING ARM INDEPENDENT)

Den enda individuella bakhjulsfjädring som eliminerar däckslitage och cambervinkelförändringar, eftersom hjulen endast rör sig uppåt och nedåt i stället för i en fjärilsliknande rörelse som på konkurrerande system. Detta säkerställer att fordonet endast rör sig åt det håll du önskar. Fjädringsvägen på 23,6 cm och en extern krängningshämmare ger minskad krängning vid kurvtagning. Den TTI² som finns i Outlander 6x6 har en snabbt frikopplingsbar krängningshämmare för mer komfortabel körning i guppig terräng.

4 VISCO-LOK[†] SJÄLVLÅSANDE FRAMDIFFERENTIAL

Vår exklusiva progressiva främre differential med automatisk låsning övervakar kontinuerligt framhjulens hastighet. Om den upptäcker att ett av hjulen roterar snabbare än det andra, skickar den mer kraft till hjulet med bäst grepp. Föraren behöver inte lyfta ett finger för att aktivera funktionen. Visco-Lok saknar även hastighetsbegränsare, till skillnad från vissa konkurrenters differentialer.

5 214 MM SKIVBROMSAR

Utanpåliggande hydrauliska skivbromsar med 214 mm stora skivor och bromsok med dubbla kolvar för överlägsen bromskraft.

6 TRESTEGSSERVOSTYRNING (TRI-MODE DPS)

Den enda servostyrningen på marknaden med assistnivåer som föraren själv kan välja. Har tre separata inställningar för variabel styrassistans. Mindre vid höga hastigheter och mer vid låga hastigheter. Med branschens bästa utväxling på 50:1 dämpar den dessutom kickbackeffekten i styret och ger bättre feedback. Modeller med DPS har utrustats med den självlåsannde framdifferentia-len Visco-Lok QE, som fyller samma funktion som standardvarianten av Visco-Lok men har en ännu snabbare insättningspunkt.

7 DATOROPTIMERADE GJUTNA ALUMINIUMFÄLGAR

Fälgarna är datoroptimerade för att ge ökad styrka där den behövs och lägre vikt där inget material krävs. Konstruktionen reducerar optimalt ofjädrad vikt.

TTI

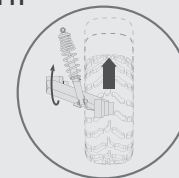

TTI ENDAST VERTIKAL RÖRELSE

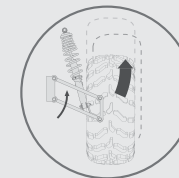

KONKURRENTERNAS FJÄRILSLIKNANDE RÖRELSE

VISCO-LOK

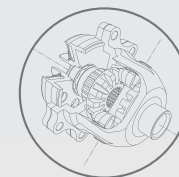

Vissa modeller, däck och tillbehör som avbildas kanske inte finns tillgängliga i ditt land.

FÖRARFOKUSERAD DESIGN

Finstämda funktioner. Finstämd design.

I det här avsnittet hittar du finesserna som hjälper dig att få ut mesta möjliga av varje åktur. De som tillför extra komfort, bekvämlighet och mångsidighet till Can-Am ATV:ernas branschledande effekt och prestanda. Vi tillverkar inte bara kraftfulla maskiner. Vi tillverkar maskiner som du vill köra om och om igen.

1 ERGONOMI

Ergonomi som är utvecklad kring dig – för det handlar om mer än att sätta ett säte på en utmärkt fungerande maskin. Sätets position och stoppning är designade för maximal komfort under långa åkturer. Och fotstöden ger dig en naturlig och vilsam körställning. Plus att du tack vare den multifunktionella mätaren får all information du behöver i ett ögonkast.

2 DIGITALKODAT STÖLDSKYDDSSYSTEM (D.E.S.S.™)

Vårt exklusiva stöldskydd förhindrar att din ATV startas om inte ett kodat mikrochip i nyckeln matchar en kod inbäddad i motorns styrenhet.

3 MULTIFUNKTIONELLA LASTRÄCKEN

Slitstarka räcken med integrerade halkfria ytor förhindrar föremål från att röra på sig under färd. De har flera kanter och hål för spännband och gummiremmar.

4 LINQ™ SNABBMONTERINGSSYSTEM

LinQ snabbmonteringssystem gör att du kan fästa eller avlägsna tillbehör enkelt och på ett par sekunder. Utformat för att fungera tillsammans med en mängd olika tillbehör, som t ex lastbox, påbyggnadsräcken, modulväskor med mera.

5 230 W STRÅLKASTARE

Starkaste ATV-belysningen i branschen. Dessa strålkastare ger ökad synlighet vid ledkörning. Vid helljus ger de dubbla projektorstrålkastarna på 60 W och dubbla reflektorerna på 55 W tillsammans 230 W uteffekt.

6 BRANSCHUNIK LASTBÄDD I TVÅ PLAN

Outlander 6x6 har branschens mest mångsidiga lastbädd med lutningsassisterad avlastning, lastkapacitet på 318 kg och mer än 442 l sluten förvaring med tillbehör. Tack vare den modulära utformningen är den extremt mångsidig och anpassas efter olika transportbehov på några sekunder. (Mer information finns på sidan 17)

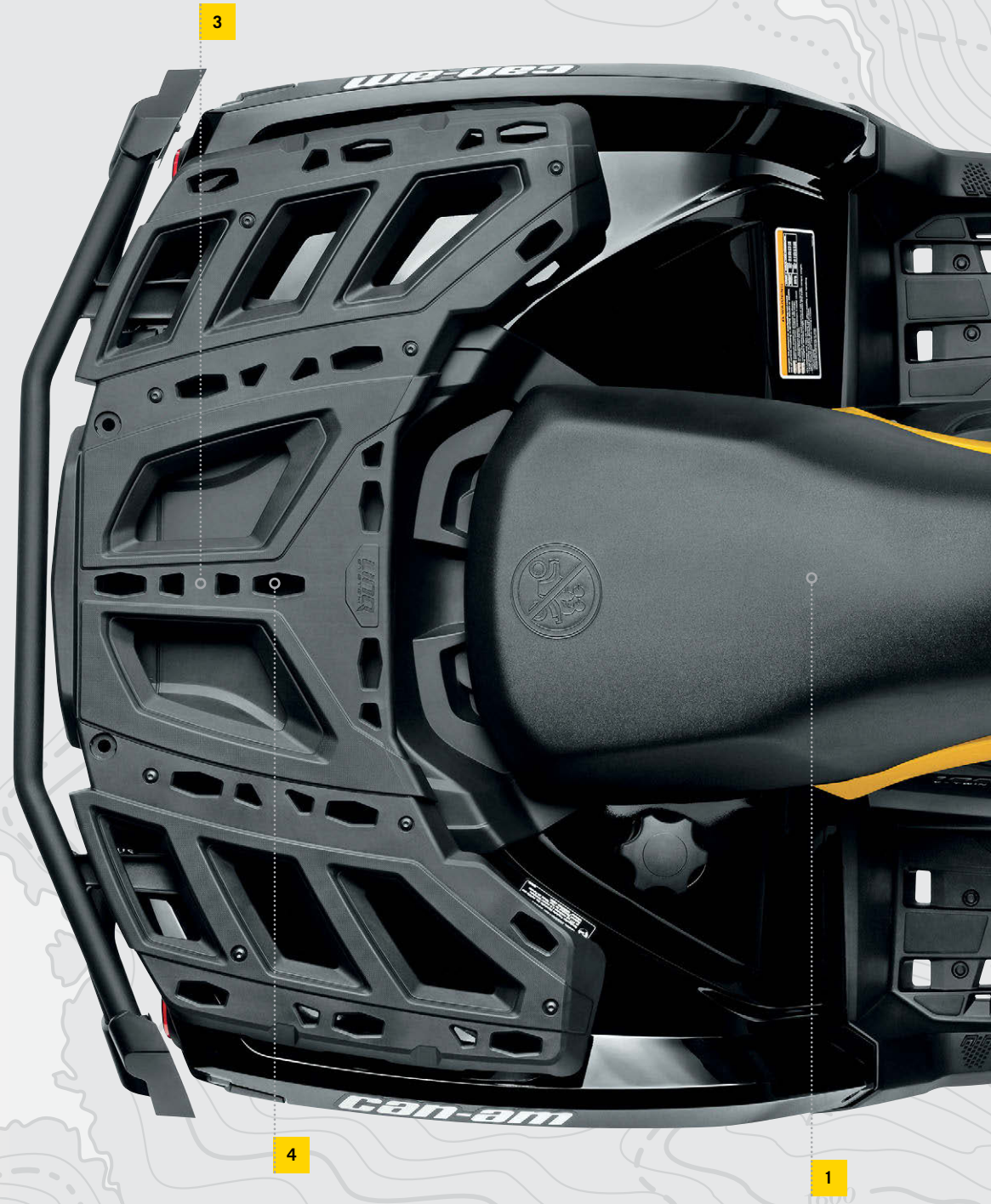

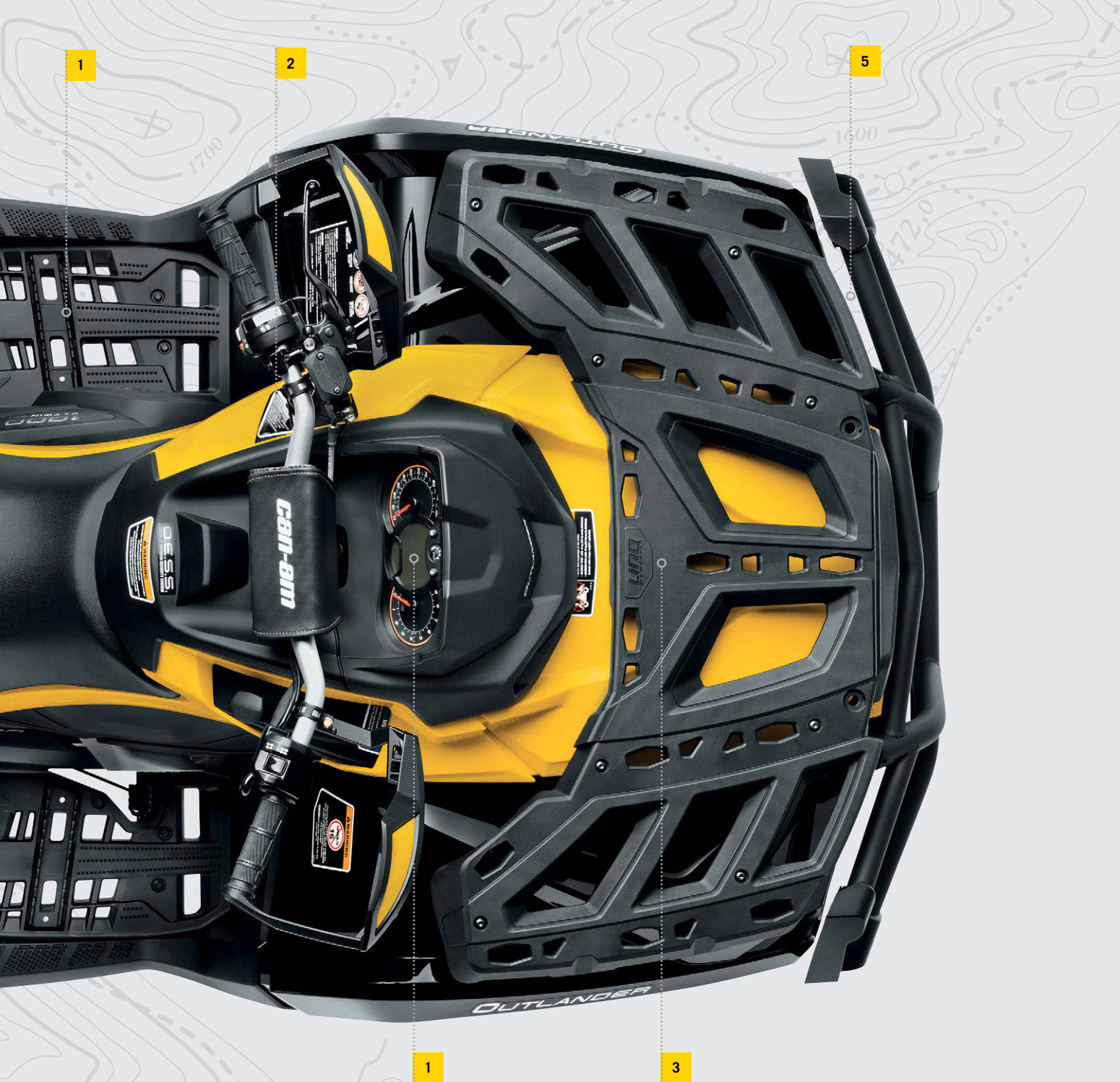

OUTLANDER MAX: ULTIMAT DESIGN FÖR BÅDE FÖRARE OCH PASSAGERARE

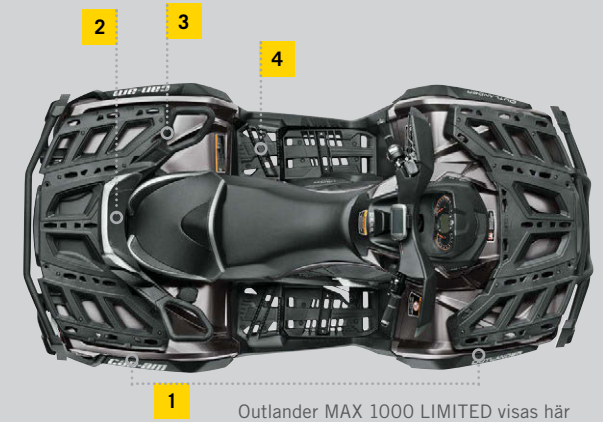

1 Outlander MAX 1000 LIMITED visas här

EN OFÖRGLÖMLIG ÅKUPPLEVELSE FÖR TVÅ.

- 1 **150 CM HJULBAS**
Placerar passageraren framför bakaxeln för ökad komfort.
- 2 **OPTIMERAT RYGGSTÖD OCH SÄTE**
Ryggstödet reducerar kaströrelserna och har bättre svikt plus att det är höjt och mer omslutande för bättre svankstöd. Och sätet erbjuder rejäl dämpning tillsammans med en ergonomisk design vilket ger en bekväm körställning.
- 3 **STÖTDÄMPADE HANDTAG**
Dessa handtag sviktar för att reducera påfrestningarna på passagerarens händer. Designen är en av de många finesser som bidrar till passagerarens åkkomfort.
- 4 **NATURLIGT FOTSTÖD**
Passageraren sitter bekvämare tack vare fotstödsvinklar som ger ett naturligt viloläge.

MODULÄRT LAST-/SÄTSSYSTEM (CRS)

Vårt konverterbara last-/sätssystem förvandlar din Outlander från en 1-sitsig till en 2-sitsig modell på några sekunder, och är standard på Outlander MAX-modellerna. Detta enkla system gör att du kan färdas ensam utan utseendet hos en tvåsitsig maskin.

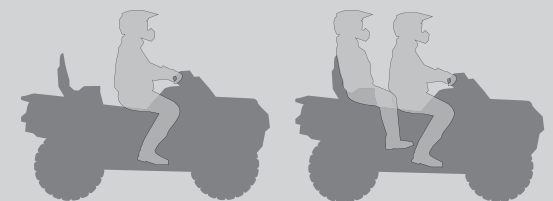

1-sits

2-sits

OUTLANDER

Funktionerna kan variera efter modell.
Men engagemanget för kvalitet är alltid detsamma.

Det finns en Can-Am Outlander för nästan varje tänkbart ändamål. Med sina kraftfulla, högpresterande Rotax-motorer och nästa generations exklusiva chassier är Outlander-modellerna redo att ta dig igenom vilken terräng som helst. Från de enklaste grusvägarna till de mest krävande lerpölar – inget tar sig fram som en Outlander.



OUTLANDER

OUTLANDER DPS

OUTLANDER XT™

OUTLANDER XT-P™



Ett bra val som din första Can-Am ATV. Mest effekt i 400cc-klassen, omställbar 2-/4-hjulsdrift, separat TTI-bakfjädring, elektronisk bränsleinsprutning (EFI), 12 tums stålfälgar och en Rotax-motor med effektiv motorbroms.

Det här paketet lägger till trestegsservostyrning (Tri-mode DPS), Visco-Lok QE självslåsande framdifferential och 12-tums gjutna aluminiumfälgar som ger dig ännu smidigare körning. Med den här modellen får du flexibilitet att anpassa maskinen efter din egen smak, plus alla fördelar med avancerad DPS.

För den som vill ha fler funktioner och en ytterligare förbättrad åkupplevelse. I XT-paketet ingår bl.a. trestegsservostyrning (Tri-mode DPS), en 1 361 kg vinsch och kraftiga främre och bakre stötfångare.

XT-P-paketet är för dem som vill köra sportigare. Det här prestandahöjande paketet innehåller justerbara främre och bakre FOX® PODIUM® piggybackstötdämpare med hög- och lågfartskompression, avancerad analog/digital mätare, 12-tums beadlock-fälgar i aluminium och mer därtill.

FÄRG- OCH MOTORALTERNATIV

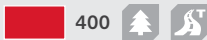

FÄRG- OCH MOTORALTERNATIV



FÄRG- OCH MOTORALTERNATIV



FÄRG- OCH MOTORALTERNATIV

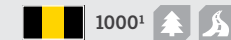

UTRUSTNING



STANDARDUTRUSTNING OCH FUNKTIONER

Rotax-motor, SST G2-chassi*, Visco-Lok självslåsande framdifferential, bakfjädring med separat TTI (Torsional Trailing arm Independent), framfjädring med dubbla A-armar och digitalkodat stöldskyddssystem (D.E.S.S.). (Mer information finns på sidorna 6–9)

*Outlander 400 har SST-chassi

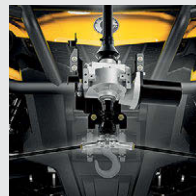

TRESTEGSSERVOSTYRNING (TRI-MODE DPS) MED VISCO-LOK QE SJÄLVSLÅSANDE FRAMDIFFERENTIAL

Med tre valbara inställningar för styrassistent. Mindre assistans vid höga hastigheter och mer vid låga hastigheter. Inklusive Visco-Lok QE självslåsande framdifferential, som fyller samma funktion som standardvarianten av Visco-Lok men som har en snabbare ingreppspunkt. (Ingår på DPS, XT och XT-P)



1 361 KG WARN® -VINSCH MED VAJERSTYRNING AV RULLTYP OCH FJÄRRKONTROLL

Kraftfull fabriksmonterad vinsch med 1 361 kg kapacitet, utrustad med en trådbunden fjärrkontroll och integrerat förvaringsfack för kontrollen. (Ingår på XT och XT-P)



STORT BAKRE FÖRVARINGSFACK PÅ 21,4 L

Generöst bakre förvaringsutrymme på 21,4 l. Säker och trygg förvaring av personliga tillhörigheter och förnödenheter eller förfriskningar för längre turer.

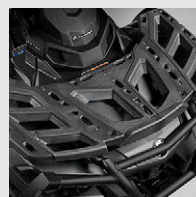

MULTIFUNKTIONELLA LASTRÄCKEN MED SNABBMONTERINGSSYSTEMET LINQ

Slitstarka räckan med halkfria ytor. De har flera kanter och hål för spännband och gummiremmar. LinQ snabbmonteringssystem gör att du kan fästa eller avlägsna tillbehör på ett par sekunder. Lasträckena ger en sammanlagd kapacitet på 135 kg.



ANALOG/DIGITAL MÄTARE

Avancerad instrumentering med analog varvräknare, hastighetsmätare och digitalt infocenter. Att kontrollera hastighet, bränslenivå och mycket annat går snabbt och enkelt. (Ingår på XT-P)

OUTLANDER MAX

Den första fyrhjulingen särskilt utvecklad för två personer. Laddad med flera funktioner, bättre komfort och högre prestanda.

En bra maskin för två personer kräver en design som behandlar passagerare och förare lika. Och varje aspekt av passagerarsätet i Outlander MAX-modellerna har utvecklats för att öka komforten. Dessutom är varenda en av dessa ATV:er försedda med vårt revolutionerande chassi. Med sin branschledande prestanda och köregenskaper är den här maskinen lika bra på skogsvägarna som på att se till att både förare och passagerare har det bekvämt. Outlander MAX är och förblir den bästa ATV:n för två personer oavsett om du späckar den full med extra funktioner eller bara kör den med det allra viktigaste.



OUTLANDER MAX DPS

OUTLANDER MAX XT

OUTLANDER MAX XT-P

OUTLANDER MAX LIMITED



Finns endast som T3-modell

Det här paketet lägger till trestegsservostyrning (Tri-mode DPS), Visco-Lok QE självslåsande framdifferential och 12-tums gjutna aluminiumfälgar som ger dig ännu smidigare körning. Med den här modellen får du flexibilitet att anpassa maskinen efter din egen smak, plus alla fördelar med avancerad DPS.

För den som vill ha fler funktioner och en ytterligare förbättrad åkupplevelse. I XT-paketet ingår bl.a. trestegsservostyrning (Tri-mode DPS), en 1 361 kg vinsch och kraftiga främre och bakre stötfångare. En maskin med passagerarkapacitet, maximal komfort och klassledande effekt och prestanda.

XT-P-paketet ger dig en fullt utrustad åkupplevelse med passagerare och sportprestanda när du åker ensam. Med justerbara FOX PODIUM X Performance RC2.0 HPG piggybackstöd-dämpare med hög- och lågfartskompression, 12-tums beadlock-fälgar i aluminium, det typiska Can-Am-utseendet och mycket annat.

Limited är till för den som vill ha allt. Allt av första klass: fjädring, fälgar, instrumentering, mångsidighet och utseende. Och naturligtvis branschledande prestanda. Den exklusivaste av alla ATV-er, Outlander MAX Limited, är utrustad med vårt exklusiva G2-chassi, justerbar bakre luftfjädring (ACS) samt GPS för extra trygghet och komfort.

FÄRG- OCH MOTORALTERNATIV



FÄRG- OCH MOTORALTERNATIV



FÄRG- OCH MOTORALTERNATIV

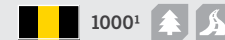

FÄRG- OCH MOTORALTERNATIV

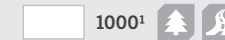

UTRUSTNING



STANDARDUTRUSTNING OCH FUNKTIONER

Rotax-motor, SST G2-chassi, Visco-Lok självslåsande framdifferential, bakfjädring med separat TTI (Torsional Trailing arm Independent), framfjädring med dubbla A-armar och digitalkodat stöldsnyddssystem (D.E.S.S.). (Mer information finns på sidorna 6-9)



AVANCERAD DYNAMISK PASSAGERARERGONOMI

Att åka två är bekvämare än någonsin. Det börjar med en längre hjulbas som placerar passageraren framför bakaxeln. Med större komfort överallt: mindre kickback-effekt och bättre svankstöd i ryggstödet, ergonomiska handtag och fotstöd, plus ett säte som ger bättre dämpning. Limited har ett tvåfärgat premiumsäte.



MODULÄRT LAST-/SÄTSSYSTEM (CRS)

Byt från 1- till 2-sitsig på några sekunder. Ger dig massor av förvaringsutrymme när du åker ensam och helt ny och förbättrad passagerarkomfort när du har sällskap.



INTEGRERAD GARMIN¹ MONTANA¹ 650T GPS MED PEKSKÄRM

Lättavläst, löstagbar 4 tumms färgpekskärm med både liggande och stående läge. Stöder många olika kartalternativ och har också en kamera på 5 megapixel. Den är tålig och vattentät och byggd för att klara alla väder. (Ingår på Limited)



1 361 KG WARN-VINSCH MED VAJERSTYRNING AV RULLTYP OCH FJÄRRKONTROLL

Kraftfull fabriksmonterad vinsch med 1 361 kg kapacitet, utrustad med en trådbunden fjärrkontroll och integrerat förvaringsfack för kontrollen. (Ingår på XT, XT-P och Limited)

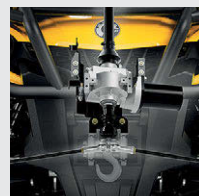

TRESTEGSSERVOSTYRNING (TRI-MODE DPS) MED VISCO-LOK QE SJÄLVSLÅSANDE FRAMDIFFERENTIAL

Med tre valbara inställningar för styrassistans. Mindre assistans vid höga hastigheter och mer vid låga hastigheter. Inklusive Visco-Lok QE självslåsande framdifferential, som fyller samma funktion som standardvarianten av Visco-Lok men som har en snabbare ingreppspunkt.

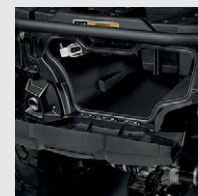

STORT BAKRE FÖRVARINGSFACK PÅ 21,4 L

Generöst bakre förvaringsutrymme på 21,4 l. Säker och trygg förvaring av personliga tillhörigheter och förnödenheter eller förfriskningar för längre turer.

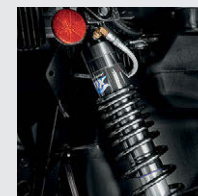

BAKRE LUFTFJÄDRING (ACS)

Den exklusiva branschnyheten ACS möjliggör snabb justering av den bakre fjädringen – en mjukare fjädring för låg fart eller en hårdare fjädring för sportigare åkning. Det finns också en slang som kan användas för att justera däcktryck eller pumpa upp annan utrustning. ACS använder bakre FOX Air Assist HPG-stötdämpare för att garantera optimala utmattningsfria prestanda. (Ingår på Limited)



DESIGNAD OCH
TILLVERKAD
I FINLAND

OUTLANDER 6X6

Välkomna den nya arbetshästen!

Ju tuffare uppgift, desto bättre kommer egenskaperna hos nya Outlander 6x6 till sin fulla rätt. Baserad på beprövat Can-Am-DNA och utvecklad i Finland för att klara de tuffaste utmaningarna gör den arbetet till ett rent nöje. Tack vare de många tillbehören och fabriksinstallerade paketen kan du anpassa ATV:n helt efter egen smak. Outlander 6x6 är den nya branschstandarden. Kör en så känner du skillnaden.

6-FEEL DRIVE

| Power | Freedom | Confidence |
| Comfort | Versatility | Modularity |

FEEL THE DIFFERENCE



Vissa modeller, däck och tillbehör som avbildas kanske inte finns tillgängliga i ditt land.

OUTLANDER 6X6 1000 XT



Här visas Outlander 6x6 1000 XT T3 med Side Wall package.

KLARAR LÄTT DE TUFFASTE UPPGIFTERNA.

Nya Can-Am Outlander 6x6 1000 XT är utformad för ett liv som arbetshäst och sätter standarden som andra 6x6-ATV:er bedöms utifrån. Rotax 1000 V-Twin-motorn levererar drivkraft på alla sex hjulen när så behövs för att du ska kunna ta dig dit du vill. Den dubbla bakfjädringen med separat TTI² (Torsional Trailing Arm Independent) och en snabbt frikopplingsbar krängningshämmare ger köregenskaper och komfort i toppklass. Dra nytta av branschens mest mångsidiga lastbädd med modulär konstruktion i två plan, lutningsassisterad avlastning och lastkapacitet på 318 kg. Det finns sex olika paket (se sidan 17).

FÄRG- OCH MOTORALTERNATIV

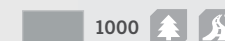

UTRUSTNING



STANDARDUTRUSTNING OCH FUNKTIONER

Rotax 1000 V-Twin-motor, SST G2-chassi, multifunktionellt lasträcke med snabbmonteringssystemet LinQ, 12-tums gjutna aluminiumfälgar med maskinbearbetad finish och 26-tums Carlisle ACT-däck, framfjädring med dubbla A-armar och digitalkodat stölskyddssystem (D.E.S.S.)



BRANSCHUNIK LASTBÄDD I TVÅ PLAN MED MODULÄRA TILLBEHÖR

Branschens mest mångsidiga lastbädd erbjuder lutningsassisterad avlastning, lastkapacitet på 318 kg och mer än 442 l sluten förvaring med tillbehör. Tack vare den modulära utformningen är den extremt mångsidig och anpassas efter olika transportbehov på några sekunder.

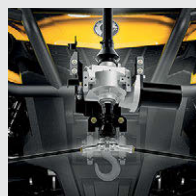

TRESTEGSSERVOSTYRNING (TRI-MODE DPS) MED VISCO-LOK QE SJÄVLVÅSANDE FRAMDIFFERENTIAL

Med tre valbara inställningar för styrassistans. Mindre assistans vid höga hastigheter och mer vid låga hastigheter. Inklusive Visco-Lok QE självvåsanse framdifferentiell, som fyller samma funktion som standardvarianten av Visco-Lok men som har en snabbare ingreppspunkt.



TTI²

Bakfjädring med separat TTI² erbjuder ökad stabilitet, lång fjädringsväg på 23,6 cm och har en snabbt frikopplingsbar krängningshämmare för mer komfortabel körning i guppig terräng.



VÄXELLÅDA MED EXTRA LÅG VÄXEL

Extra låg växel ger behagligare körning i låg hastighet och bättre dragkraft för tunga laster. Med en dragkapacitet på 750 kg och lastkapacitet på 363 kg är den en oslagbar arbetshäst.



ÄKTA SEXHJULSDRIFT VID BEHOV

I 6x6-läge aktiverar Visco-Lok QE-framdifferentiellen framhjulen när större dragkraft behövs. I 4x6-läge är det de fyra bakre hjulen som driver fordonet.

OUTLANDER 6X6





**FLATBED STANDARD-
UTFÖRANDE**



SIDE WALL PACKAGE
1. Sidoväggar och baklucka



FARMER PACKAGE
1. Förlängning till baklucka
2. Sidoväggar och baklucka
3. Lastnät och bakre vinschkit
4. Främre LinQ-räcke på 15 cm och LinQ-fästen
5. Heltäckande hasplåt i 9 mm polyeten



CARGO PACKAGE
1. Sidoväggar och baklucka
2. Hårt tak
3. Vädertålig arbetsbox på 70 L inuti flaket med handtag för enkel åtkomst
4. LinQ Deluxe ModuVäskor
5. Heltäckande hasplåt i 9 mm polyeten



WINTER PACKAGE
1. Extra hög deluxe vindruta
2. Uppvärmade handtag och tumgasreglage
3. Uttag till elvisir
4. Sidoväggar och baklucka
5. Hårt tak



FORESTRY PACKAGE
1. Timmerstötter
2. Bakre vinschkit
3. Främre LinQ-räcke, 15 cm
4. Heltäckande hasplåt i 9 mm polyeten



OUTLANDER X mr

Förbered dig på att bli smutsig.

Ta dig an vilket lerhål som helst med klassens bästa motorstyrka! Tack vare finesser som uppflyttad kylare och grova lerdäck kan du köra djupt ner i lervällingen och vara säker på att komma ut på andra sidan.



I samarbete med



PAKET

OUTLANDER X mr



Outlander 1000 X mr

Outlander 650 X mr

Det är enkelt: hästkrafterna spelar roll när det gäller att köra i lera. Det är därför Outlander 1000 X mr är utrustad med en 82 hk Rotax 1000 V-Twin-motor och Outlander 650 X mr med en 62 hk Rotax 650 V-Twin. I lera är det effekt i toppklass som skiljer agnarna från vetet. Och båda dessa ATV:er har vårt exklusiva nästa generations chassi som utvecklats enligt designprincipen Geometric Contact Control. I samarbete med Gorilla Axle har vi också försett Outlander 1000 X mr med kraftiga 30-tums lerdäck av märket Gorilla Axle Silverback¹.

FÄRG- OCH MOTORALTERNATIV

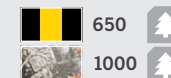

UTRUSTNING



82 HK ROTAX 1000 V-TWIN-MOTOR ELLER 62 HK ROTAX 650 V-TWIN-MOTOR

Branschens kraftfullaste ATV-motor finns på Outlander 1000 X mr. Matad av ett 46 mm spjällhus och dubbla Siemens VDO[†]-injektorer för exakt gaskontroll.



1 361 KG WARN-VINSCH MED VJÄRSTYRNING AV RULLTYP OCH FJÄRRKONTROLL

Kraftfull fabriksmonterad vinsch med 1 361 kg kapacitet, utrustad med en trådbunden fjärrkontroll och integrerat förvaringsfack för kontrollen.



UPPFLYTTAD KYLARE

Vi placerade den högt upp på framracket för att hålla kylaren ren och effektiv vid körning i lera. Luftintagen till motor och variatorer är monterade så högt som möjligt för att lera och vatten inte ska kunna tränga in.

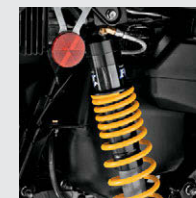

FRÄMRE OCH BAKRE LUFTFJÄDRING (ACS)

Branschnyheten ACS möjliggör snabb justering av fjädringens hårdhet samt markfrigång. Det finns också en slang som kan användas för att justera däcktryck eller pumpa upp annan utrustning. Och den har lättanpassade FOX Air Assist HPG-stötdämpare med en intern flytande kolv för att garantera optimala utmattningsfria prestanda. (Ingår på 1000 X mr)

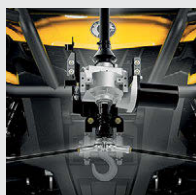

TRESTEGSSERVOSTYRNING (TRI-MODE DPS) MED VISCO-LOK QE SJÄLVLÅSANDE FRAMDIFFERENTIAL

Med tre valbara inställningar för styrassistans. Mindre assistans vid höga hastigheter och mer vid låga hastigheter. Inklusive Visco-Lok QE självlåsande framdifferential, som fyller samma funktion som standardvarianten av Visco-Lok men som har en snabbare ingreppspunkt.



SPECIALDÄCK FÖR LERA

Aggressivt däckmönster för lera och racing. Du får både prestanda i lervällingen och en behaglig resa på vägen dit. Outlander 650 X mr har 28-tums Maxxis Mudzilla¹ 6-lagersdäck och 12-tums gjutna aluminiumfälgar, medan Outlander 1000 X mr har 30-tums Gorilla Axle Silverback-däck och 14-tums ITP-fälgar.

RENEGADE

Branschledande prestanda: Ja
Utmärkta köregenskaper: Ja
Snygg design: Ja
Ökad puls: Ja

Med vårt exklusiva chassi har vi sett till att marknadens bästa ATV när det gäller sportprestanda och 4x4 förblir lättkontrollerad och smidig i terrängen. Och naturligtvis är den bäst i klassen när det gäller ren prestanda. Plus att det typiska Can-Am-utseendet visar att du menar allvar. Renegade-modellen har samma engagemang för kvalitet, köregenskaper och design. Du känner direkt när du tar första kurvan att du definitivt kör en Can-Am ATV.



RENEGADE X xc



Full av finesser som ger dig alla fördelar. Det här är den modell du vill ha när bara maximal effekt, exakt manövrering och ett självsäkertutseende duger. Oslagbar prestanda och stil för de mest krävande förarna.

FÄRG- OCH MOTORALTERNATIV

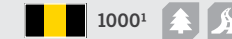

UTRUSTNING

**STANDARDUTRUSTNING OCH FUNKTIONER**

Rotax-motor, SST G2-chassi, Visco-Lok självslåsande framdifferential, bakfjädring med separat TTI (Torsional Trailing arm Independent), framfjädring med dubbla A-armar och digitalkodat stölskyddssystem (D.E.S.S.). (Mer information finns på sidorna 6–11)

**82 HK ROTAX 1000 V-TWIN-MOTOR**

Branschens kraftfullaste ATV-motor finns på Renegade 1000 X xc. Matad av ett 46 mm spjällhus och dubbla Siemens VDO¹-injektorer för exakt gaskontroll.

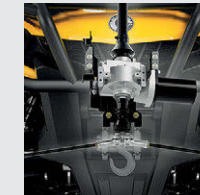
**TRESTEGSSERVOSTYRNING (TRI-MODE DPS) MED VISCO-LOK QE SJÄLVSLÅSANDE FRAMDIFFERENTIAL**

Med tre valbara inställningar för styrassistsans. Mindre assistans vid höga hastigheter och mer vid låga hastigheter. Inklusive Visco-Lok QE självslåsande framdifferential, som fyller samma funktion som standardvarianten av Visco-Lok men som har en snabbare ingreppspunkt.

**ALUMINIUMSTYRE (TAPER-PROFILE) MED VINDAVVISARE OCH STOPPNING**

Det här koniska styret är tillverkat i 6061-T6 aluminium. Det skänker Renegade ett exklusivt utseende och skyddar mot sly och kyla.

**12-TUMS BEADLOCK-FÄLGAR I ALUMINIUM**

Beadlock gör det nästan omöjligt för däckkanten att lossna från fälgen vid kraftig acceleration eller skarpa svängar.

**FULLT JUSTERBARA FOX PODIUM X PERFORMANCE RC2.0 HPG PIGGYBACKSTÖTDÄMPARE**

Med justerbar hög- och lågfartskompression, retur och förspänning. Dessa högpresterande stötdämpare gör att föraren kan ställa in fjädringen så att den passar underlag och åkstil.

DS 90 X

Det roliga kan börja.

Ungdomarnas ATV ger en försmak av prestanda. Can-Am DS 90 X (från 10 år) har en CVT-växellåda och nya funktioner som HPG piggybackstötdämpare, svarta aluminiumfälgar och nerf bars.



DS 90 X



REKOMMENDERAS
FRÅN
10
ÅR
OCH UPPÅT

Den här Can-Am ATV:n för barn och ungdomar kommer standard med alla de säkerhetsfunktioner du kräver för dina barn. Med DS 90 X för åldrarna 10 och uppåt behöver barnen inte oroa sig för växling och slipper kliva av fordonet för att backa eftersom CVT-växellådan är en fram-neutral-back-konstruktion. Den långa fjädringsvägen ger dessutom en mjukare gång. DS 90 X uppfyller dina säkerhetskrav utan att kompromissa bort det roliga för dina barn.

FÄRG- OCH
MOTORALTERNATIV



UTRUSTNING



KONTINUERLIGT VARIABEL TRANSMISSION (CVT) MED FRAM, NEUTRAL OCH BACK
Kontinuerligt variabel transmission innebär att DS alltid har rätt växel i.



FÖRVARINGSFACK PÅ 2,7 L
Det främre förvaringsutrymme gör det enkelt att ta med det du behöver eller ta hem något du hittar.



HYDRAULISKA SKIVBROMSAR FRAM OCH BAK



STYRSKYDD I RACINGSTIL / FÖRHÖJNINGSBLOCK [+2,5 CM]



TÄNDNINGSLÅS MED NYKKELOCH ELSTART
Elstart med tryckknapp för extra bekvämlighet. Kickstart som reserv.



HELTÄCKANDE FOTSTEG
Håller fötterna på plats och skyddar mot sly, gupp och stenar.



SPORTDESIGN PÅ AVGASRÖRET



NERF BARS OCH RACINGFOTPINNAR



89,5 CC LUFTKYLD, SOHC, 2-VENTILSMOTOR
89,5 cc 4-taktsmotor (CARB "Green Label"-certifierad)

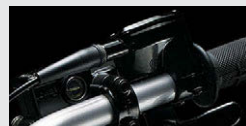

INBYGGD GASREGLAGE-BEGRÄNSARE
Inbyggd begränsning av gasreglaget ger föräldrarna bättre kontroll.



X-DESIGN PÅ DEKALER, DYNA OCH FÄRGSÄTTNING

109 CM BRED DUBBEL A-ARM MED HPG PIGGYBACKSTÖTDÄMPARE OCH 18 CM FJÄDRINGSVÄG

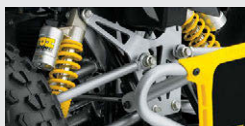

LÅNG FJÄDRINGSVÄG
Ger en mjuk körning och bättre kontroll vid gupp.



SVARTA ALUMINIUMFÄLGAR



ALUMINIUMSTÖTFÅNGARE FRAM MED NUMMERPLÅT

104 CM BRED SVINGARM MED HPG PIGGYBACKSTÖTDÄMPARE OCH 23 CM FJÄDRINGSVÄG

DS 450 X MX

Först i mål med
oslagbara racingprestanda.

Klar för racing direkt eftersom konkurrensfördelarna
är standard. Späckad med funktioner som får dig att
vilja köra varv efter varv på banan.



PAKET

DS 450 X mx*



Vi tog vårt branschunika aluminiumchassi och lade till finesser som får vilken motocrossåkare som helst att vädra morgonluft. Klar för racing direkt vid leveransen eftersom konkurrensfördelarna är standard på DS 450 X mx. DS 450 X mx bygger på tidigare erfarenheter – och framgångar – förvärvade genom flitigt tävlande.

FÄRG OCH MOTORALTERNATIV



UTRUSTNING



ROTAX 4-TEC™ 449 CC, 45,3 HK VÄTSKEKYLD MOTOR

Motorn har den största borringen (97 mm), de största insugsventilerna (38 mm), det största spjällhuset (46 mm), en 5-växlad växellåda och ett nästan rakt insug. Den andas lätt och kan avge större effekt. DS 450 har det bästa effekt/vikt-förhållandet i klassen.



ALTEC ALUMINIUMRAM I DUBBEL PYRAMIDFORM

Den här ramen utan svetsfogar ger maximal styrka. Större komponenter är fästa med låsbultar i aluminium som gör den starkare och även lättare än en traditionell stegram.

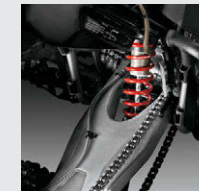

BAKFJÄDRING AV R-TYP MED GJUTEN SVINGARM I ALUMINIUM

Med ihålig bakaxel, förlängda hjulnav i aluminium, aluminiumdrev, gjuten svingarm i aluminium, 26,7 cm fjädringsväg för lägsta möjliga ofjädrade vikt och största masscentralisering.

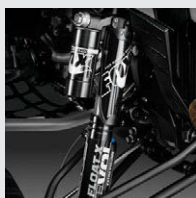

FRÄMRE FOX FLOAT X EVOL-STÖTDÄMPARE

En branschunik finess på Can-Am DS 450 X mx. Den avancerade utformningen av dessa främre stötdämpare gör att de är lätta att justera efter körstil, helt utan verktyg. Vrid bara på de externa reglagen. Luftfjädring minskar vikten jämfört med traditionell fjädring med spiralfjäder. Fjädringsväg 27,2 cm.

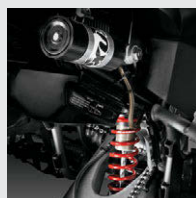

FJÄRRJUSTERAD BAKRE FOX PODIUM X-STÖTDÄMPARE

Racingbeprövad bakre stötdämpare med justerbar hög- och lågfartskompression, reglage för returdämpning samt justering av stötdämparens förspänning efter fordonets markfrigång. Fjädringsvägen är på 28,2 cm.



JUSTERBAR IHÅLIG BAKAXEL

Den ihåliga och starka stålaxeln har kortats av genom förlängning av aluminiumnaven. Den kortare axeln tillsammans med "spindelnav" helt i aluminium med precisionsbearbetade bomspår och längre armar, minskar den ofjädrade vikten, vilket i sin tur påverkar masscentralisering och torrvtikt.

CAN-AM SSV

VÄLJ DIN MODELL

Vilken Can-Am SSV vill du ha? Du får förstås massor av prestanda och kraft med både Maverick och Commander. Men fordonens unika specialiteter och anpassningsmöjligheter innebär att en av dem kan erbjuda mer av det just du vill ha. Läs mer och se om det är Maverick eller Commander som passar dig bäst.

MAVERICK

Banbrytande effekt och prestanda.

Svep fram med en 101-hp¹ Rotax® 1000R V-Twin-motor med avancerad högflödesdynamik. Varje tum av Maverick har utformats för att ge både förare och passagerare en fulländad sportupplevelse med maximal komfort och enkel åtkomst till reglage och information. Men lita inte bara på imponerande data. Du måste köra själv för att uppleva allt den klarar av. Ljudet av dubbla avgasrör är snart din signaturmelodi.



MAVERICK X rs



Maverick X rs kommer att tillfredsställa den kräsne SSV-entusiasten. Med extra funktioner som främre och bakre FOX PODIUM X Performance RC 2.5 HPG piggybackstötdämpare, 12-tums beadlock aluminiumfälgar, en analog/digital mätare, specialanpassad ratt och iögonfallande X-paketdesign.

FÄRG- OCH MOTORALTERNATIV



UTRUSTNING

UTRUSTNING OCH FUNKTIONER

Rotax-motor, Intelligent Throttle Control (iTC™), bakfjädring med TTA (Torsional Trailing A-arms), Visco-Lok självslåsande framdifferential, FOX PODIUM X Performance 2.0 HPG piggybackstötdämpare, datoroptimerade fälgar, ROPS-godkänd störtbåge med 5,1 centimeters diameter, digitalt kodat stöldskyddssystem (D.E.S.S.) och ergonomiskt utformad miljö för förare och passagerare. (Mer information finns på sidorna 28–29)



FOX PODIUM X PERFORMANCE RC 2.2.5 HPG PIGGYBACKSTÖTDÄMPARE

Första OEM-innovationen, utvecklad i samarbete med FOX för Maverick X rs. Förstklassiga främre och bakre stötdämpare för sportig åkning. Med justerbar hög- och lågfartskompression, returjustering och gängad justering av förspänning, så att de kan anpassas efter förarens önskemål och optimera prestanda i olika terrängförhållanden. Branschunik.

OEM = Original Equipment Manufacturer

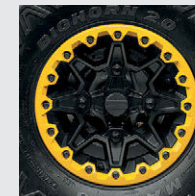

12-TUMS BEADLOCK-FÄLGAR I ALUMINIUM

Mekanisk beadlock gör det nästan omöjligt för däckkanten att lossna från fälgen vid kraftig acceleration eller skarpa svängar. Baseras på en centerlös, datoroptimerad design som reducerar den ofjädrade vikten och ökar styrkan.

ROTAX V-TWIN-MOTOR OCH DUBBLA AVGASRÖR

Den här 976 cc, 101 hk Rotax 1000R V-Twin-motorn har högfördensdynamik som optimerar flödet av luft, luft-/bränsleblandning och avgaser. Detta, i kombination med dubbla avgasrör, ökar motorns effektivitet och hjälper till att producera maximal effekt och det rätta rallymullret.



27-TUMS MAXXIS BIGHORN 2.0+ -DÄCK

Dessa hållbara däck ger överlägsen stöt-absorption och en mjukare gång. Det oriktade däckmönstret ger också en förutsägbar känsla på många olika underlag och underlättar körningen.



JUSTERBAR RATT OCH NY MÄTARE

Ratt i snygg design med centerdel i borstad aluminium och tilt steering. Nytt för 2014 är en 3D analog / digital mätare.

BRANSCHLEDANDE PRESTANDA

101 hk¹ Can-Am Maverick

Bana dig fram med Can-Am:s kraftfullaste SSV-motor, en 101 hk Rotax® 1000R V-Twin-motor med avancerad högflödesdynamik. Samma som i Can-Am Commander, Outlander och Renegade – men optimerad för sportprestanda genom avancerad högflödesdynamik. När en motor andas lättare kan den generera fler hästkrafter. Så vi optimerade luftintag, förbränning och avgasflödet för att förbättra motorns effektivitet. Varje tum av Maverick har utformats för att ge både förare och passagerare en fulländad sportupplevelse med maximal komfort och enkel åtkomst till reglage och information.

1 HÖGFLÖDANDE
INSUGSPLENUM

2 HÖGFLÖDANDE TOPPLOCK MED
STÖRRE VENTILDIAMETER OCH
KOMPRESSIÖNSFÖRHÅLLANDE
PÅ 12,0:1

3 HÖGFLÖDANDE DUBBLA
BAKRE OCH FRÄMRE
AVGASRÖR

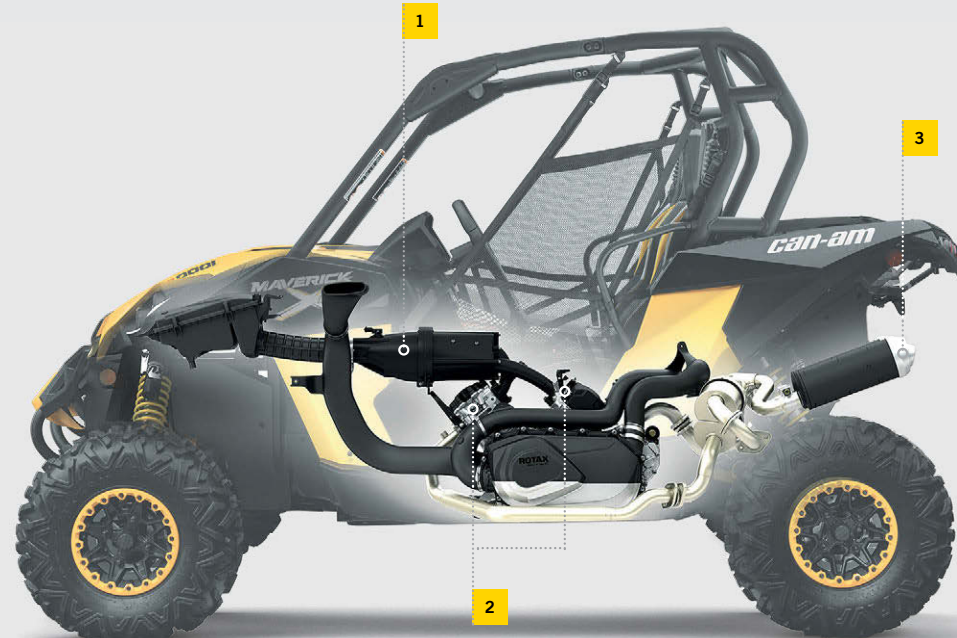

PRECISIONSUTVECKLADE KÖREGENSKAPER

Vi utvecklade många funktioner för att göra Maverick mer lyhörd och smidig, ett fordon som inger förtroende.

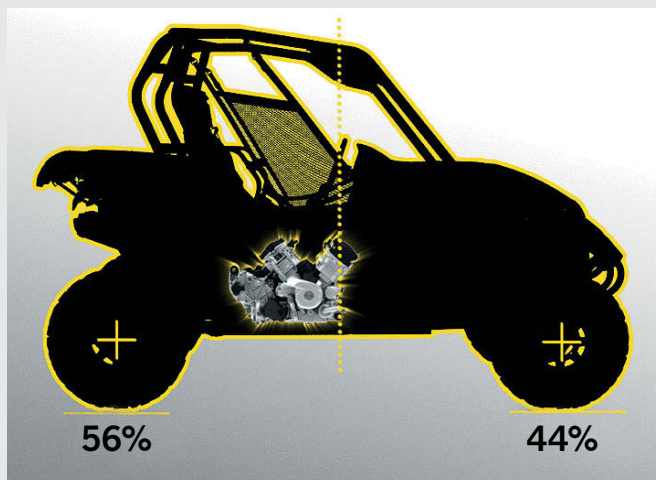

CENTRALISERAD MOTOR OCH TYNGDPUNKT

Andra renodlade SSV-sportfordon har motorn placerad baktill vilket ger en tendens till överstyrning. Can-Am Mavericks motor är placerad i mitten – mellan de två sätena. En centraliserad vikt ger smidigare styrning och lättare kurvtagning. Plus en idealisk viktfordelning för ökad dragkraft och bättre köregenskaper.



VISCO-LOK SJÄLVLÅSANDE FRAMDIFFERENTIAL

Visco-Lok är branschens enda progressiva självlåsannde 4x4-framddifferential som aktiveras i alla hastigheter. Visco-Lok övervakar hela tiden framhjulets rotation och om något av hjulen skulle rotera snabbare än de andra skickar systemet gradvis mer kraft till hjulet med det bättre greppet. Och allt sker automatiskt utan att föraren behöver trycka på några knappar.



BAKFJÄDRING MED TTA (TORSIONAL TRAILING A-ARMS)

Den här kompakta versionen av femlänksupphängning, som är unik för Maverick, eliminerar guppstyrning och ger lågt däckslitage samt optimal stötabSORPTION och kontakt mellan däck och underlag. Den har också mindre ofjädrad vikt än andra SSV-sportfordon och har upp till 35,6 cm fjädringsväg.



HÖG RAMSTYVHET

Can-Am Maverick SSV får sin vridstyvhet genom en styv ram som inte stör fjädringen, möjliggör mer exakt kalibrering och ger föraren bättre feedback.



FOX-STÖTDÄMPARE

Maverick X rs är utrustad med FOX PODIUM X Performance RC2.5 HPG piggybackstötdämpare med 35,6 cm fjädringsväg. De är unika i branschen och bidrar till Mavericks precisionsutvecklade köregenskaper.

FÖRARFOKUSERAD DESIGN

Varje tum av Can-Am Maverick har utformats för att ge både förare och passagerare en fulländad SSV-upplevelse med maximal komfort och optimal åtkomst till reglage och information.



Vissa modeller, däck och tillbehör som avbildas kanske inte finns tillgängliga i ditt land.

KOMFORT

- FÖRARPLATSENS UTFORMNING**
Varje millimeter av interiören har utformats med tanke på föraren – allt från sätets placering till den justerbara ratten, och till och med startknappen. Resultatet är högre komfort, bättre justerbarhet och mer lagringsplats än någon annan SSV.
- LÖSTAGBARA SÄTEN MED INTEGRERADE NACKSTÖD OCH STOPPNING PÅ SIDORNA**
Förstklassiga sittplatser med hela ryggstöd, länd- och axelstöd samt stoppning i sidorna för utmanande körning. Sätena kan enkelt tas loss så att ni kan sitta bekvämt även utanför fordonet.
- JUSTERBAR RATT OCH FÖRARSÄTE**
Justera enkelt rattens lutning och förarsätet utifrån förare och körstil. Inga verktyg behövs.
- HANDTAG OCH GRABBRÄCKEN FÖR PASSAGERAREN**
Ger extra komfort och säkerhet under varierade förhållanden.

BEKVÄMLIGHET

- MÅNGSIDIG FÖRVARING**
Det multifunktionella bakre lasträcket fungerar tillsammans med BRP:s exklusiva LinQ snabbmonteringssystem för snabb och enkel packning av utrustning och tillbehör.
- 240 W BELYSNING**
Fyra 60 W projektorstrålkastare ger utmärkt sikt.
- 37,8 L BRÄNSLETANK**
Den största bränsletanken i side-by-side-branschen ger dig maximal räckvidd.
- 31,6 L FÖRVARING VID FÖRARPLATSEN**
Handsfack: 17,2 l; under förarsätet: 13,1 l; mittkonsolen: 1,3 l.

TRYGGHET OCH SÄKERHET

- GODKÄND STÖRTBÅGE**
5,1 centimeters diameter, höghållfast stål. Uppfyller ROPS-klassning (Roll Over Protection).
- SIDONÅT MED SNABBFÄSTEN**
Kliv i och ur med detta enkla system. Utformat för att ge fritt synfält åt både förare och passagerare.
- 3-PUNKTS SÄKERHETSBLÅTE**
Ger ökad säkerhet och komfort för alla typer av körstilar.
- DIGITALKODAT STÖLDSKYDDSSYSTEM (D.E.S.S.) -NYCKLAR**
Stöldskyddssystem av högsta branschstandard. Can-Am Maverick levereras med två olika nycklar. En som begränsar hastigheten till 70 km/tim. Den andra har inga begränsningar vad gäller effekt eller hastighet.



EN INTERIÖR BYGGD FÖR DIG

Reglagen har placerats så att de är nära till hands. Du behöver inte tänka två gånger under körning. Och handtag och grabbräcken för passageraren ökar komforten under varierande förhållanden. Du kan enkelt justera rattens lutning och förarsätet efter förare och körstil. Och Maverick ger dig massor av benutrymme och en förarplats där det enkelt att se all viktig information.



MÅNGSIDIG FÖRVARING

Det multifunktionella bakre räcket på Maverick fungerar med LinQ snabbmonteringssystem som gör att du snabbt och enkelt kan ta bort eller fästa en förvaringsbox, ett påbyggnadsräcke, väskor eller andra föremål. En tillbehörsinsats på lastbädden (visas ovan) erbjuder ännu mer lastutrymme. Och med 31,6 l förvaringsutrymme vid förarplatsen har du alla möjligheter att ta med dig allt du behöver.



FÖRSTKLASSIGA SITTPLATSER MED MÅNGSIDIG ANVÄNDNING

Sätena i Maverick har hela ryggstöd, länd- och axelstöd samt stoppning i sidorna för utmanande körning. Sätena kan dessutom tas loss så att ni kan sitta bekvämt även utanför fordonet.

COMMANDER

Allt vi behövde göra för att revolutionera SSV-branschen var att bygga en som en Can-Am.

Detta är den side-by-side (SSV) som skapade en ny branschstandard – tack vare dess Can-Am-DNA. Can-Am Commanders klassledande effekt matchas med dess precisionsutvecklade köregenskaper. Fordonet har en mängd funktioner som är utvecklade med förare och passagerare i fokus samt ett distinkt Can-Am-utseende. Kör en och du kommer att förstå varför Commander har satt ett nytt riktmärke för branschen

PAKET



Den här maskinen har allt det viktiga som revolutionerade branschen. Vill du ha branschens bästa prestanda? Precisionsutvecklade köregenskaper? Förarfokuserad design som ger åkningen nya dimensioner? Här får du allt.

FÄRG- OCH MOTORALTERNATIV



800R¹



Vissa modeller, däck och tillbehör som avbildas kanske inte finns tillgängliga i ditt land.

UTRUSTNING



STANDARDUTRUSTNING OCH FUNKTIONER

Rotax-motor, bakfjädring med separat TTI (Torsional Trailing Arm Independent), framfjädring med dubbla A-armar med dive-control fjädringsgeometri, Visco-Lok självslåsande framdifferential, Intelligent Throttle Control (ITC), ROPS-godkänd störbåge med 5,1 centimeters diameter, ergonomiska lösningar för förare och passagerare, löstagbara fristående säten, vår unika förvaringsbox i två plan, 37,8 l bensintank samt 31,6 l förvaring vid förarplatsen. (Mer information finns på sidorna 31–32)

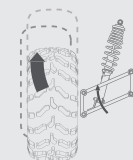

KONKURRENTERNAS FJÄRILSLIKNANDE RÖRELSE

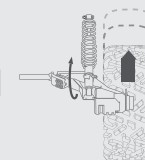

TTI ENDAST VERTIKALA RÖRELSE

INDIVIDUELL BAKHJULSUPPHÅNGNING MED TORSIONSLÄNKARM (TTI)

En unik individuell bakhjulsupphängning som eliminerar oönskade rörelser och cambervinkelförändringar. Hjulen rör sig endast uppåt och nedåt i stället för i en fjärilsliknande rörelse som på andra system.

¹Endast EU-godkänd vägmodell. EU-godkända vägmodeller har en högsta tillåtna motoreffekt på 15 kW.

BRANSCHLEDANDE PRESTANDA

Det börjar med den bästa motor som finns.

När Can-Am lanserade sitt första SSV-fordon 2010 försågs den med hela Can-Am:s DNA-uppsättning.

Med marknadens bästa motor, 71 hk Rotax 800R, har vi skapat branschens kraftfullaste SSV i rekreativklassen.

I sin kategori har Can-Am Commander 800R helt enkelt ingen konkurrens när det gäller hästkrafter, effekt/viktförhållande och bränsleekonomi. Den konkurrerar till och med framgångsrikt med rena sportfordon som erbjuder mindre flexibilitet och komfort. Can-Am Commander är även utrustad med en exklusiv förvaringsbox i två plan med en lastkapacitet på 272 kg. Och Can-Am Commanders bränsletank, branschens största på 37,8 l, ger en imponerande räckvidd – upp till 317 km.*



Baserat på BRP:s interna tester på senast tillgängliga modellår vid tidpunkten för tryckningen. Testet genomfördes under identiska förhållanden och med identiska testmetoder. Dessa data ska endast användas för jämförelseändamål. Verklig körsträcka varierar beroende på terräng, körsätt, fordonets skick, fordonstillbehör, eventuell last samt förarens och passagerarens vikt. Baserat på data som var tillgängliga vid tryckningen.

PRECISIONSUTVECKLADE KÖREGENSKAPER

Förvandlar effekt till prestanda.

Vad gör effekten för nytta om fordonet inte kan hantera den? Can-Am Commander kan detta. De branschledande motorerna utvecklades tillsammans med den individuella bakhjulsfjädringen TTI (Torsional Trailing arm Independent), framfjädringen med dubbla A-armar och Visco-Lok främre differential med automatisk låsning.



1 BAKFJÄDRING MED SEPARAT TTI (TORSIONAL TRAILING ARM INDEPENDENT)

TTI är den enda individuella bakhjulsfjädring som eliminerar däckslitage och cambervinkelförändringar. Eftersom vridpunkterna ligger framför hjulen rör sig de bakre hjulen uppåt och nedåt, vilket säkerställer att fordonet endast rör sig i den riktning du önskar. Detta till skillnad från de fjärilsliiknande rörelserna hos traditionella individuella bakhjulsfjädringar. Dessa system har en inåt-utåt-rörelse som orsakar att fordonet rör sig i sidled, vilket tvingar föraren till ständiga korrigeringar för att hålla en rak linje. TTI-bakfjädringen har 254 mm fjädringsväg.

2 FRAMFJÄDRING MED DUBBLA A-ARMAR MED DIVE-CONTROL FJÄDRINGSGEOMETRI

Denna fjädringskonstruktion eliminerar dykningstendenser under kraftiga inbromsningar och ojämn terräng. Genom att fordonet kontrolleras på detta sätt blir manövreringen mer exakt i alla situationer och terrängtyper. Framfjädringen har 254 mm fjädringsväg.

3 VISCO-LOK FRÄMRE DIFFERENTIAL MED AUTOMATISK LÅSNING

Visco-Lok är branschens enda progressiva 4x4-system med automatisk låsning som griper in i alla hastigheter. Systemet övervakar kontinuerligt framhjulens hastighet. Om det upptäcker att det ena hjulet snurrar snabbare än det andra, skickar systemet mer kraft till det hjul som har bättre grepp. Detta sker helt automatiskt utan att föraren behöver lyfta ett finger.

INTELLIGENT THROTTLE CONTROL (ITC™)

Ett branschunikt gasreglagesystem som arbetar tillsammans med Bosch' 54 mm spjällhus för att ge jämn gas även om förarens fot hoppar till på grund av ojämnheter i terrängen. ITC systemet känner av oönskade studsar och filtrerar signalerna vilket ger dig mer exakt gas, särskilt vid låga hastigheter.

FÖRARFOKUSERAD DESIGN

Byggt utifrån dess viktigaste komponent: DU.

Varje millimeter av Can-Am Commander har utformats för att ge både förare och passagerare en fulländad SSV-upplevelse. En upplevelse som inte går att förstå innan du faktiskt har kört en.



KOMFORT

- 1 LÖSTAGBARA SÄTEN MED INTEGRERADE NACKSTÖD OCH STOPPNING PÅ SIDORNA**
Förstklassiga sittplatser med hela ryggstöd, länd- och axelstöd samt stoppning i sidorna för utmanande körning. Båda sätena kan enkelt tas loss så att ni kan sitta bekvämt även utanför fordonet.
- 2 JUSTERBAR RATT OCH FÖRARSÄTE**
Justera enkelt rattens lutning och förarsätet utifrån förare och körstil. Inga verktyg behövs.
- 3 HANDTAG OCH GRABBRÄCKEN FÖR PASSAGERAREN**
Ger extra komfort och säkerhet under varierade förhållanden.

BEKVÄMLIGHET

- 4 240 W BELYSNING**
Fyra 60 W projektorstrålkastare ger utmärkt sikt. Jämförbara system i detta segment levererar endast 60 till 110 W.
- 5 31,6 L FÖRVARING VID FÖRARPLATSEN**
Gott om plats för all din utrustning med 17,2 L handskfack, ett 13,1 L utrymme under förarsätet och ett extra utrymme om 1,3 L i mittkonsolen.
- 6 5 CM BAKRE DRAGFÄSTE**
Drar allt du behöver för att få jobbet gjort.
- 7 37,8 L BRÄNSLETANK**
Den största bränsletanken i side-by-side-branschen ger dig maximal räckvidd för alla uppgifter vid såväl arbete som fritid.
- 8 DUAL-LEVEL™ FÖRVARINGSBOX**
Branschens första förvaringsbox med två nivåer som är åtskilda av en löstagbar, vattensäker panel. Gör det möjligt att ha ett övre och undre lager vilket ger dig större valmöjligheter vid krävande arbetsuppgifter.

TRYGGHET OCH SÄKERHET

- 9 GODKÄND STÖRTBÅGE**
5 centimeters diameter, höghållfast stål. Uppfyller ROPS-klassning (Roll Over Protection).
- 10 SIDONÅT MED SNABBFÄSTEN**
Kliv i och ur med detta enkla system. Utformad för att ge fritt synfält åt både förare och passagerare.
- 11 3-PUNKTS SÄKERHETSBLÅTE**
Ger ökad säkerhet och komfort för alla typer av körstilar.
- 12 D.E.S.S.™-NYCKLAR**
Stötdskyddssystem av högsta branschstandard. Can-Am Commander levereras med två olika nycklar. En som begränsar hastigheten till 70 km/tim. Den andra har inga begränsningar vad gäller effekt* eller hastighet.

Avancerad ergonomi för förare och passagerare.

Can-Am Commander konstruerades med ergonomiskt bättre sittplatser och förarposition än konkurrerande side-by-side fordon. Dess helstoppade förar- och passagerarplatser ger länd- och axelstöd och bättre komfort vid utmanande körning. Den justerbara rattens ger maximal kontroll i alla lägen.



EN INTERIÖR BYGGD FÖR OCH OMKRING DIG

Varje millimeter av interiören i Can-Am Commander har utformats med tanke på föraren – allt från sätets placering till den justerbara rattens, och till och med startknappen. Resultatet är högre komfort, bättre justerbarhet och mer lagringsplats än någon annan SSV. Och den erbjuder generöst axelutrymme mellan förare och passagerare, plus massor av benutrymme, vilket gör det mer bekvämt för alla som är längre än 1,83 m.

CAN-AM COMMANDER SIDE-BY-SIDE

- Optimal sittställning
- Billiknande ergonomi
- Låg höftposition/"H"-punkt
- Enklare in- och urstigning
- Optimal komfort under färd
- Mer benutrymme

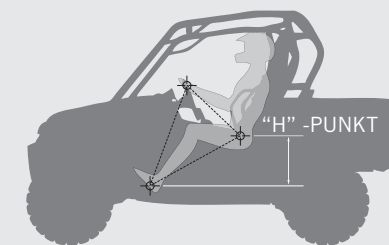

BILLIKNANDE KOMFORT

Den billiknande sittställningen ger bekvämare terrängkörning jämfört med den mer upprätta ställningen i konkurrerande SSV-fordon.

BRANSCHUNIK DUAL-LEVEL™ FÖRVARINGSBOX

Branschens första förvaringsbox med två nivåer som är åtskilda av en löstagbar, vattensäker panel. Gör det möjligt att ha ett övre och undre lager.

- Lutningsassisterat lager som kan aktiveras från bägge sidor för enklare urlastning.
- Enkelt löstagbart, en spår vid övre öppningen
- Tillverkad i slitstark kompositplast, rostfritt, motståndskraftigt mot bucklor
- Fyra lastöglor i varje hörn
- Lastavdelare med integrerade vertikala spår
- Lås för undre lagret finns som tillval

SSV-TILLBEHÖR

MAVERICK -TILLBEHÖR



- 1 BAJA RESERVHJULSHÅLLARE OCH DOMKRAFT
- 2 STRÅLKASTARFÄSTE MED XENON- OCH HALOGENBELYSNING
- 3 BIMINI-TAK MED SOLSKYDD
- 4 HALV VINDRUTA
- 5 FRÄMRE PRE-RUNNER STÖTFÅNGARE
- 6 HASPLÅTAR
- 7 STENSKYDD
- 8 SPORTDÖRRAR I ALUMINIUM

Tack vare fler än 70 tillbehör kan du få din Can-Am Maverick att sticka ut från mängden. Vilka tillbehör som är tillgängliga kan variera från region till region. En fullständig lista över vilka tillbehör som erbjuds i din region kan du få från din auktoriserade Can-Am-återförsäljare.

COMMANDER- TILLBEHÖR



Här visas Commander XT

- 1 BAKRE KUPÉNÄT
- 2 SPORTTAK
- 3 STRÅLKASTARFÄSTE
- 4 XENON- OCH HALOGENBELYSNING
- 5 BACKSPEGLAR
- 6 HALV VINDRUTA
- 7 STÖTFÅNGARE FRAM OCH BAK
- 8 RT40 WARN VINSCHKIT
- 9 HASPLÅTAR
- 10 STÄNKSKYDDSKIT
- 11 KOMPLETTLJUDANLÄGGNING, HÖGTALARE OCH GPS
- 12 RAM SPOTLIGHT

FÖRARUTRUSTNING:

Men's Riding Jacket | Men's Team Riding Pants | Men's Team Riding Gloves | XC-3 Holeshoot Helmet

CAN-AM-FÖRARUTRUSTNING



1



2



3



4



5



7



8



6



9

FÖRARUTRUSTNING:

1: Ladies' Team Jersey | Ladies' Team Pants | Men's X-Race Jersey | Teen Race Jersey 2: Men's X-Race Jersey | Track cap | Tube 3: Men's Riding Jacket | Men's Adventure Pants | ST-5 Open face Helmet 4: Men's Camo Jacket | Men's Camo Pants | Men's Technical Fleece 5: Ladies' Team Jersey | Ladies' Team Pants | Men's Team Jersey | Men's Team Pants | Short Sleeve Team Jersey | Men's Team Pants | Men's X-Race Jersey | Men's X-Race Pants 6: Men's Team Jersey | Men's Team Gloves 7: Ladies' Team Jersey | Ladies' Team Pants | Ladies' X-Race gloves | Bandana 8: Men's Riding Jacket | Men's Adventure Pants | Men's Active Base Layer 9: Men's Riding Jacket | Men's Trail Gloves | Ladies' Riding Jacket.

CAN-AM ATV-TILLBEHÖR



1 LINQ 124 L LASTBOX FÖR OUTLANDER MAX

2 BAKRE XT-STÖTFÅNGARE

3 STÅNKSKYDDSKIT

4 HANDTAGSVÄRMARE OCH HANDTAGSSKYDD FÖR PASSAGERARE

5 FOTPINNAR, KIT

6 HASPLÅTAR

7 RT25 WARN VINSCHKIT

8 LINQ DELUXE 44 L MODULARVÄSKA FRAM

9 LINQ FRÄMRE OCH BAKRE LASTRÄCKEN

10 EXTRABELYSNING VINDRUTA

11 DELUXE VINDRUTA OCH KÅPOR

12 UPPVÄRMDA HANDTAG OCH TUMGASREGLAGE

13 DELUXE SPEGELKIT

CAN-AM SKOGSTILLBEHÖR

FOREST PRO TIMMERVAGN HD

Forest Pro HD 1042 är den mest kraftfulla ATV-timmervagnen på marknaden.

Alla viktiga funktioner är standard i detta kompletta paket: hydrauliskt justerbar ram, hydraulisk drivning och joystick-kontroller.

Den hydrauliska driften ger goda terrängegenskaper vid körning i nedförs- och uppförsbacke och är lätt att hantera under körning.

TEKNISKA SPECIFIKATIONER

Räckvidd.....	max. 4,2 m
Lyftkraft.....	720 kg, 175 kg vid full räckvidd
Längd.....	max. 4 m/min. 3 m
Bredd.....	1,3 m
Max last.....	1 000 kg
Motor.....	200 cc / 6,5 hk
Hydraulisk pump.....	9 L / min
Hydraultryck.....	180 bar
Däck.....	22x11.00-8.6-plices
Tillbehör.....	Grävskopa & plattform med sidopaneler



FOREST PRO LOG 300 – ENKEL VEDHANTERING ÄVEN I SVÅR TERRÄNG

Forest Pro Log 300 är utformad för att underlätta din vedhantering! Tack vare den generösa markfrigången kan du processa ved även i svårtillgänglig terräng.

LOG 300 är försedd med en hydraulisk kedjesåg som är både tillförlitlig och effektiv. Sågkedjan roterar bara under själva sågningen. Timmerklyvningen sker med en hydraulisk cylinder som aktiveras automatiskt efter sågningen.

En hydraulisk transportör finns som extra tillbehör. Den finns i två olika längder: 2,3 respektive 3,8 meter.

LOG 300 finns i tre olika driftsalternativ: yttre hydraulik, elektrisk motor eller förbränningsmotor.



< 5 min.

- LOG 300 ändras från transportläge till arbetsläge utan verktyg på mindre än 5 minuter!

TILLBEHÖR LINQ-SYSTEMET



LINQ DELUXE MODULARVÄSKOR FRAM OCH BAK



SNABBARE MONTERING

- Montera och avlägsna tillbehör på några sekunder och förvandla ditt fordon för att passa behovet för stunden.
- Verktygslöst system ger dig total frihet att snabbt anpassa dig till olika förhållanden.
- Stabil och stöldsäker montering ger trygghet.
- Lastboxar, påbyggnadsräckan, modulväskor och lastfästen monteras snabbt.
- Och tas enkelt bort inför t.ex. en nöjestur.



LinQ-systemet är ett stadigt, låsbart monteringsystem som passar en mängd tillbehör. Det är ett enklare, snabbare och säkrare sätt att fästa och avlägsna tillbehör på din Can-Am Outlander. Nu kan du snabbt och enkelt förvandla ditt fordon för att passa stundens behov.

SNABBT - fäst tillbehör på direkten
ENKELT - inga verktyg behövs
SÄKERT - låsbart
UNIKT FÖR CAN-AM

LINQ GUN BOOT-STÄLLNING



LASTBOX LINQ-SYSTEMET

LinQ
SYSTEM™

1. BYGG DIN EGEN 124 L LASTBOX



• LinQ 124 l lastbox för Outlander



• LinQ 124 l lastbox för Outlander MAX

2. VÄL FÄRGADE PANELER SOM MATCHAR DITT FORDON



• Panelsats för lastbox

+ LÄGG TILL G-1 VISTA CAMO-DEKALER PÅ SVARTA PANELER FÖR ATT MATCHA DIN CAMO



• Camo-dekaler för svart panelsats

3. BESTÄLL FÄSTE (VID BEHOV)



LINQ
ADAPTERFÄSTE

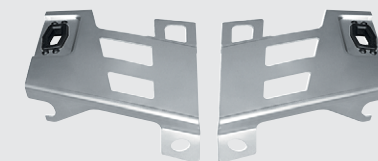

LINQ FRÄMRE ELLER BAKRE LASTRÄCKEN
10 cm och 15 cm



KOLPIN LINQ-MONTERADE GEAR GRIPS*



CAN-AM VINTERTILLBEHÖR



APACHE 360 BANDSATS

- Bästa bandsystemet på marknaden för året runt-bruk.
- Störst kontaktyta, högsta markfrigången och lättaste styrningen.
- Snabbt byte från däck till bandsats på cirka 20 minuter med hjälp av Apache 360 monteringskit.
- Reducerad friktion och minimal vibration tack vare förhöjt gummimönster.

- Mönsterdesign för bästa grepp i snö och på alla typer av underlag.
- Optimerad prestanda för din dynamiska servostyrning tack vare DPS-modulen.



PLOGAR FÖR CAN-AM ATV



ALPINE FLEX PLOG
137 CM OCH 152 CM



ALPINE SUPER DUTY
SNEDSKURET PLOGBLAD
152 CM OCH 167 CM



ALPINE SUPER DUTY
RAKSKURET PLOGBLAD
137 CM OCH 152 CM

STORT SORTIMENT PLOGAR FÖR CAN-AM

Söker du efter en flexibel plog eller ett blad som garanterat håller? En plog som snabbt kan anpassas efter dina behov? Välj bland vårt breda utbud av användarvänliga plogar som särskilt utvecklats för Can-Am.

PLOGAR FÖR CAN-AM SSV



ALPINE FLEX PLOG 182,88 CM



SUPER DUTY PLOG

WINTER PRO / WINTER PRO V2

Utför enkelt ett av alla vinterns vintersysslor med vår premiumsnöslunga Winter Pro. Winter Pro är utformad och tillverkad för nordiska förhållanden och har flera innovationer som gör ditt arbete roligare.

Tack vare monteringsystemet Easy Connect Pro går det snabbt och enkelt att sätta fast Winter Pro på din ATV – det enda som krävs är en dragkrok på din ATV. Elstart och en fjärrkontrollenhet med joystick för manövrering av utkastaren, elektrisk aktivering av tvåstegs-skruven och arbetsbelysning (säljs som tillbehör) gör arbetet till ett rent nöje.

Skrapbladets höjd anpassas enkelt med justerbara glidskor. Skrapbladet är fäst vid en kraftig stålkonstruktion vilket gör att enheten blir mycket stadig.

Välj mellan två motoralternativ, 1-cylindrig på 14 hk eller en

V2-version på 23 hk. Bägge motorerna tillverkas av den amerikanska tillverkaren Kohler och har testats för att tåla tuffa nordiska förhållanden.

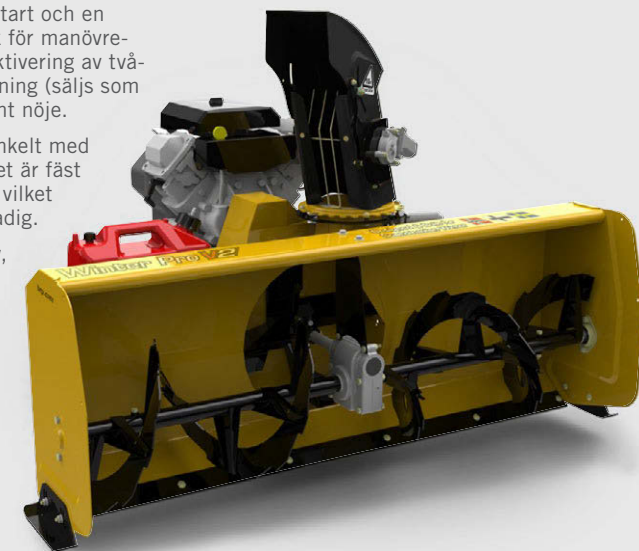



  **OUTLANDER 1000 XT-P**

 **OUTLANDER 650 XT**

 **OUTLANDER 500 DPS**

 **OUTLANDER 400**



  **RENEGADE 1000 X xc'**

 **DS 450 X mx**
Säljs ej i Sverige

 **DS 90 X**



 **OUTLANDER 6x6 1000 XT**
Här visas Side Wall package.

  **OUTLANDER MAX 1000 XT-P'**

  **OUTLANDER MAX 500 DPS'**

  **OUTLANDER MAX 1000 LTD'**



 **OUTLANDER 6x6 1000 XT T3**
Här visas Side Wall package.

 **OUTLANDER MAX 650 XT T3**



 **MAVERICK
1000 X rs**

 **COMMANDER
800R**



 **OUTLANDER
1000 X mr**

 **OUTLANDER
650 X mr**



 **OUTLANDER
400 T3**

 **OUTLANDER
MAX 500 DPS T3**

ATV OCH SSV 2014

¹Finns som EU-godkänd vägmodell. ²Endast EU-godkänd vägmodell. EU-godkända vägmodeller uppfyller EUs krav på typgodkännanden. Specifikationerna för EU-godkända vägmodeller kan skilja sig något från de specifikationer som nämns här. Vissa avbildade modeller, däck och tillbehör säljs eventuellt inte i ditt land.

OUTLANDER 6X6

1000 XT

MOTOR	Typ	976 cc, V-twin, vätskekyld, SOHC, 8 ventiler (4 per cylinder)
	Borning och slaglängd	82 x 47 mm
	Bränslesystem	46 mm spjällhus, 2 Siemens VDO-injektorer
	Startsystem	Elstart
	Växellåda	CVT, sub-transmission med hög, låg (extra låg växel), parkering, neutral och back. Motorbroms standard
	Drivlina	Valbar 4WD/6WD drivaxel med Visco-Lok QE differential fram
CHASSI	Ram	SST G2 6x6
	Typ av framfjädring	Dubbla A-armar med dive-control fjädringsgeometri
	Fjädringsväg fram	22,9 cm
	Typ av bakfjädring	Dubbel separat TTI ² (Torsional Trailing Arm Independent) med snabbt frikopplingsbar krängningshämmare
	Fjädringsväg bak	23,6 cm
	Bromsar fram	Dubbla 214 mm ventilerade skivbromsar med hydrauliskt tvåkolvsok
	Bromsar bak	Dubbla 214 mm ventilerade skivbromsar med hydrauliskt tvåkolvsok
	Däck/fram	Carlisle ACT 26 x 8 x 12 tum
DIMENSIONER	Däck/bak	Carlisle ACT 26 x 10 x 12 tum
	Fälgar	Gjutna aluminiumfälgar
	Torrvikt	515 kg
	L x B x H	303,0 x 122,0 x 111,8 cm
	Hjulbas	208,1 cm
	Markfrigång	30,5 cm
	Max. rek. släpvagnsvikt	750 kg
	Lasträckets kapacitet	Fram: 45 kg Bak: 318 kg
	Bränsletank	20,5 l
	Instrumentering	Hastighetsmätare, varvräknare (stapel och numerisk), vägmätare, trippmätare, timräknare, diagnostik, växelläge, drifttimmar motor, 6x6-indikator samt temperatur och motorlampor, bränslemätare, klocka, automatisk avstängning efter 15 minuter.
UTRUSTNING	Stöldskydd	Digitalkodat stöldskyddssystem (D.E.S.S.)
	Elsystem	Elektriskt förberedd för bakre vinsch
	Belysning	230 W genom två projektorstrålkastare (60 W) och dubbla reflektorer (55 W) med baklyse/bromslys
	Uttag för likström	12V-uttag på panelen, standarduttag baktill (15 A)
PAKET	Standardfärg	 Ljusgrå
	XT-PAKETET TILLFÖR:	<ul style="list-style-type: none"> • Stötfångare fram • 1 361 kg WARN-vinsch fram med vajerstyrning av rulltyp • Trestegsservostyrning (Tri-Mode DPS™)
	T3-PAKETET TILLFÖR:	<p>Traktor som får framföras på allmän väg. EU-typgodkänd med maxeffekt upp till lagstadgade topphastigheten 40 km/tim.</p> <ul style="list-style-type: none"> • Bakre vinsch • Säte med ryggstöd • Låsbar tanklock • Låsbar parkeringsbroms • Draganordning och släpvagnskontakt • Två positionsljus fram + blinkers • Extra bakljus/bromslys + blinkers • Backpeglar

OUTLANDER

MOTOR		1000	650	500	400
	Typ	976 cc	649,6 cc	499,6 cc	400 cc
	V-twin, vätskekyld, SOHC, 8 ventiler (4 per cylinder)			en cylinder, vätskekyld, SOHC, 4 ventiler	
Borning och slaglängd	91 x 75 mm	82 x 62 mm	82 x 47 mm	91 x 61,5 mm	
Nettoeffekt	<15 kW (endast EU-godkänd vägmodell)				
Förgasare/EFI	46 mm spjällhus, 2 Siemens VDO-injektorer			46 mm spjällhus, Siemens VDO-injektorer	
Startsystem	Elstart				
Växellåda	CVT, sub-transmission med hög, låg, parkering, neutral och back. Motorbroms är standard				
Drivlina	Valbar 2WD/4WD drivaxel med självlåsand Visco-Lok differential fram				
CO-utsläpp	Euro-2 godkänd				
CHASSI	Ram	Surrounding Spar Technology (SST) G2		Surrounding Spar Technology (SST)	
	Typ av framfjädring/stötdämpare	Dubbla A-armar		MacPherson ¹	
	Fjädringsväg fram	22,9 cm		17,8 cm	
	Typ av bakfjädring/stötdämpare	Separat TTI (Torsional Trailing Arm Independent)			
	Fjädringsväg bak	23,6 cm		20,3 cm	
	Bromsar fram	Dubbla 214 mm ventilerade skivbromsar med hydrauliskt tvåkolvsok		2 inbyggda hydrauliska bromsskivor	
	Bromsar bak	Enkel 214 mm ventilerad skivbroms med hydrauliskt tvåkolvsok		1 inbyggd hydraulisk bromsskiva	
	Däck/fram	Carlisle Badland 26 x 8 x 12 tum		Carlisle Trail Wolf 25 x 8 x 12 tum	
	Däck/bak	Carlisle Badland 26 x 10 x 12 tum		Carlisle Trail Wolf 25 x 11 x 12 tum	
	Fälgar	Gjutna aluminiumfälgar	Steel Black	Steel Black	Steel Black
DIMENSIONER	Torrsvikt	345 kg	329 kg	324 kg	286 kg
	L x B x H	218,4 x 116,8 x 111,8 cm			218,4 x 116,8 x 114,3 cm
	Hjulbas	129,5 cm			124,4 cm
	Sätets höjd	87,7 cm			88,9 cm
	Markfrigång	27,9 cm			23,6 cm
	Max. rek. släpavagnsvikt	590 kg/135 kg			500 kg/135 kg
	Lasträckets kapacitet	Fram: 45 kg/Bak: 90 kg			
	Förvaring	Bak: 21,4 l			Bak: 20 l
Bränsletank	20,5 l			16,3 l	
UTRUSTNING	Instrumentering	Digital LCD-multifunktionsmätare; Hastighetsmätare, varvräknare (stapel och numerisk), vägmätare, trippmätare, timräknare, diagnostik, växellågen, drifttimmar motor, 4x4-indikator samt temperatur och motorlampor, bränslemätare, klocka, automatisk avstängning			
	Stöldskydd	Digitalkodat stöldskyddssystem (D.E.S.S.)			
	Elsystem	Elektriskt förberedd för vinsch			
	Belysning	230W genom två projektorstrålkastare (60 W) och dubbla reflektorer (55 W) med baklyse/bromsljus		2 skärmmonterade strålkastare (35 W) med bakljus/bromsljus	
	Uttag för likström	12V-uttag på panelen, standarduttag baktill (15 A)			
	Varningssignal	Tuta			
	Standardfärg	-	-	-	Viper Red

¹Finns som EU-godkänd vägmodell

Gäller EU-godkänd vägmodell

PAKET

DPS-PAKETET TILLFÖR:

- Trestegsservostyrning (Tri-Mode DPS)
- Visco-Lok QE
- 12-tums gjutna aluminiumfälgar

FÄRG OCH MOTORALTERNATIV

- Gul/500
- Ljusgrå/500²

XT-PAKETET TILLFÖR:

- Trestegsservostyrning (Tri-Mode DPS)
- Visco-Lok QE
- 12-tums gjutna aluminiumfälgar med maskinbearbetad finish
- 26-tums Carlisle ACT radialdäck
- 1 361 kg WARN-vinsch med vajerstyrning av rulltyp, trådbunden fjärrkontroll och integrerat förvaringsfack för kontrollen
- Kraftiga stötfångare fram och bak
- Handtagsskydd med vindavvisare
- 625 W generator

FÄRG OCH MOTORALTERNATIV

- Gul/650

X mr-PAKETET TILLFÖR:

1000

- Luftfjädring (ACS) fram och bak med FOX Air Assist HPG-stötdämpare
- 30-tums Gorilla Axle Silverback-däck¹.
- 14-tums ITP SS312 gjutna aluminiumfälgar
- Trestegsservostyrning (Tri-Mode DPS)
- Visco-Lok QE
- Uppflyttad kylare
- 1 361 kg WARN-vinsch med vajerstyrning av rulltyp, trådbunden fjärrkontroll och integrerat förvaringsfack för kontrollen
- Kraftiga stötfångare fram och bak
- Aluminiumstyre (taper-profile) med vindavvisare och stoppning
- Stänkskydd
- Mud-riding fotstöd
- 625 W generator
- Analog/Digital mätare
- 148,7 cm hjulbas
- Exklusiv NEXT G-1 Vista² Camofärg

FÄRG OCH MOTORALTERNATIV

- Camo/1000

XT-P-PAKETET TILLFÖR:

- NY Analog/Digital mätare i 3D
- FOX PODIUM X Performance RC2.0 HPG piggybackstötdämpare fram och bak
- Trestegsservostyrning (Tri-Mode DPS)
- Visco-Lok QE
- 12-tums beadlock-fälgar i gjuten aluminium
- 26-tums Carlisle ACT radialdäck
- 1 361 kg WARN-vinsch med vajerstyrning av rulltyp, trådbunden fjärrkontroll och integrerat förvaringsfack för kontrollen
- Kraftiga stötfångare fram och bak
- Aluminiumstyre (taper-profile) med vindavvisare och stoppning
- Svartlackerad plast
- 625 W generator

FÄRG OCH MOTORALTERNATIV

- Svart och gul/1000¹

T3-PAKETET TILLFÖR:

- Säte med ryggstöd
- Låsbar tanklock
- Låsbar parkeringsbroms
- Draganordning och släpavagnskontakt
- Två positionsljus fram + blinkers
- Extra bakljus/bromsljus + blinkers
- Backpeglar

FÄRG OCH MOTORALTERNATIV

- Viper Red/400 T3

650

- 28-tums Maxxis Mudzilla-däck
- 12-tums gjutna aluminiumfälgar med maskinbearbetad finish
- Trestegsservostyrning (Tri-Mode DPS)
- Visco-Lok QE
- Uppflyttad kylare
- 1 361 kg WARN-vinsch med vajerstyrning av rulltyp, trådbunden fjärrkontroll och integrerat förvaringsfack för kontrollen
- Kraftig stötfångare fram
- Aluminiumstyre (taper-profile) med vindavvisare och stoppning
- 625 W generator
- X-design på dekaler, dyna och färgsättning

FÄRG OCH MOTORALTERNATIV

- Svart och gul/650

OUTLANDER MAX

	1000	650	500	
MOTOR	Typ	976 cc	649,6 cc	499,6 cc
	Borring och slaglängd	91 x 75 mm	82 x 62 mm	82 x 47 mm
	Nettoeffekt	<15 kW (endast EU-godkänd vägmodell)		
	Förgasare/EFI	46 mm spjällhus, 2 Siemens VDO-injektorer		
	Startsystem	Elstart		
	Växellåda	CVT, sub-transmission med hög, låg, parkering, neutral och back. Motorbroms är standard		
	Drivlina	Valbar 2WD/4WD drivaxel med självlåsande Visco-Lok differential fram		
CO-utsläpp	Euro-2 godkänd			
CHASSI	Ram	Surrounding Spar Technology (SST) G2		
	Typ av framfjädring/stötdämpare	Dubbla A-armar		
	Fjädringsväg fram	22,9 cm		
	Typ av bakfjädring/stötdämpare	Separat TTI (Torsional Trailing Arm Independent)		
	Fjädringsväg bak	23,6 cm		
	Bromsar fram	Dubbla 214 mm ventilerade skivbromsar med hydrauliskt tvåkolvsok		
	Bromsar bak	Enkel 214 mm ventilerad skivbroms med hydrauliskt tvåkolvsok		
	Däck/fram	Carlisle Badland 26 x 8 x 12 tum		
Däck/bak	Carlisle Badland 26 x 10 x 12 tum			
Fälgar	Gjutna aluminiumfälgar	Steel Black	Steel Black	
DIMENSIONER	Torrsvikt	371 kg	356 kg	353 kg
	L x B x H	238,8 x 116,8 x 111,8 cm		
	Hjulbas	149,9 cm		
	Sätets höjd	87,7 cm		
	Markfrigång	27,9 cm		
	Max. rek. släpvningsvikt	590 kg/ 135 kg		
	Lasträckets kapacitet	Fram: 45 kg Bak: 90 kg		
	Förvaring	Bak: 21,4 l/Modulärt lastsystem (CRS)		
	Bränsletank	20,5 l		
	Instrumentering	Digital LCD-multifunktionsmätare; Hastighetsmätare, varvräknare (stapel och numerisk), vägmätare, trippmätare, timräknare, diagnostik, växellågen, drifttimmar motor, 4x4-indikator samt temperatur och motorlampor, bränslemätare, klocka, automatisk avstängning		
Stöldskydd	Digitalkodat stöldskyddssystem (D.E.S.S.)			
Elsystem	Elektriskt förberedd för vinsch			
Belysning	230W genom två projektorstrålkastare (60 W) och dubbla reflektorer (55 W) med baklyse/bromsljus			
Uttag för likström	12V-uttag på panelen, standarduttag baktill (15 A)			
Varningssignal	Tuta			
Standardfärg	-	-	-	

¹Finns som EU-godkänd vägmodell
Gäller EU-godkänd vägmodell

PAKET

DPS-PAKETET TILLFÖR:

- Trestegsservostyrning (Tri-Mode DPS)
- Visco-Lok QE
- 12-tums gjutna aluminiumfälgar

FÄRG OCH MOTORALTERNATIV

- Ljusgrå/500 DPS¹, 500 DPS T3

XT-P-PAKETET TILLFÖR:

- FOX PODIUM X Performance RC2.0 HPG piggybackstötdämpare fram och bak
- Trestegsservostyrning (Tri-Mode DPS)
- Visco-Lok QE
- 12-tums beadlock-fälgar i gjuten aluminium
- 26-tums Carlisle ACT radialdäck
- 1 361 kg WARN-vinsch med vajerstyrning av rulltyp, trådbunden fjärrkontroll och integrerat förvaringsfack för kontrollen
- Kraftiga stötfångare fram och bak
- Aluminiumstyre (taper-profile) med vindavvisare och stoppning
- Svartlackerad plast
- 625 W generator
- Analog/Digital mätare

FÄRG OCH MOTORALTERNATIV

- Svart och gul/1000¹

LIMITED-PAKETET TILLFÖR:

- Bakre luftfjädring (ACS) med FOX Air Assist HPG-stötdämpare
- Trestegsservostyrning (Tri-Mode DPS)
- Visco-Lok QE
- Garmin Montana 650t GPS med pekskärm
- 12-tums gjutna aluminiumfälgar med maskinbearbetad finish
- 26-tums Carlisle ACT radialdäck
- 1 361 kg WARN-vinsch med vajerstyrning av rulltyp, trådbunden fjärrkontroll och integrerat förvaringsfack för kontrollen
- Kraftiga stötfångare fram och bak
- Stänkskydd
- Handtagsskydd med vindavvisare
- 2-färgat premiumsäte
- Komforthandtag
- 625 W generator
- Analog/Digital mätare
- Lackad plast

FÄRG OCH MOTORALTERNATIV

- Pearl White/1000¹

XT-PAKETET TILLFÖR:

- Trestegsservostyrning (Tri-Mode DPS)
- Visco-Lok QE
- 12-tums gjutna aluminiumfälgar med maskinbearbetad finish
- 26-tums Carlisle ACT radialdäck
- 1 361 kg WARN-vinsch med vajerstyrning av rulltyp, trådbunden fjärrkontroll och integrerat förvaringsfack för kontrollen
- Kraftiga stötfångare fram och bak
- Handtagsskydd med vindavvisare
- 625 W generator
- Lackad plast i Pure Magnesium Metallic-färg

FÄRG OCH MOTORALTERNATIV

- Pure Magnesium Metallic/650 XT T3

T3-PAKETET TILLFÖR:

- Säte med ryggstöd
- Låsbar tanklock
- Låsbar parkeringsbroms
- Draganordning och släpvningskontakt
- Två positionsljus fram + blinkers
- Extra bakljus/bromsljus + blinkers
- Backpeglar

FÄRG OCH MOTORALTERNATIV

- Ljusgrå/500 DPS T3
- Pure Magnesium Metallic/650 XT T3
- Gul/650 XT T3

RENEGADE

DS

MOTOR	1000 X xc ¹		450 X mx*		90 X	
	Typ	976 cc, V-twin, vätskekyld, SOHC, 8 ventiler (4 per cylinder)	449,3 cc, en cylinder, vätskekyld, DOHC 4-ventilers topplock med hög genomströmning, 38 mm insugsventil, 31 mm avgasventil i Nimonic-legering	89,5 cc	En cylinder, luftkyld, SOHC, 2 ventiler	
Borring och slaglängd	91 x 75 mm	97 x 60,8 mm	49,5 x 48 mm			
Nettoeffekt	<15 kW (endast EU-godkänd vägmodell)					
Förgasare/EFI	46 mm spjällhus, 2 Siemens VDO-injektorer	46 mm spjällhus, processor 16 bitar/32 MHz	Förgasare, Keihin			
Startsystem	Elstart	Elstart	El- och kickstart			
Växellåda	CVT, sub-transmission med hög, låg, parkering, neutral och back. Motorbroms är standard	5-växlad manuell/stark koppling, 9 friktionslameller med direktkopplingsmekanism	Automatisk CVT med fram, neutral och back			
Drivlina	Valbar 2WD/4WD drivaxel med självlåsande Visco-Lok differential fram	520 O-ring högkapacitetskedja, drev och drevnav i aluminium, fast axel	Kedjedriven/solid axel			
CO-utsläpp	Euro-2 godkänd					
Ram	Surrounding Spar Technology (SST) G2	ALTEC aluminiumram i dubbel pyramidform	DS 90			
Typ av framfjädring/stötdämpare	Dubbel A-arm med FOX HPG-stötdämpare	Främre FOX FLOAT X EVOL-stötdämpare med hög- och lågfartskompression, helt justerbar luftfjädring	Individuell A-arm			
Fjädringsväg fram	23,6 cm	27,2 cm	8,6 cm			
Typ av bakfjädring/stötdämpare	Separat TTI (Torsional Trailing Arm Independent)	Fjärrjusterad bakre FOX PODIUM X-stötdämpare med justerbar hög- och lågfartskompression, retur och förspänning	Svingarm			
Fjädringsväg bak	22,9 cm	28,2 cm	16 cm			
Bromsar fram	Dubbla 214 mm ventilerade skivbromsar med hydrauliskt tvåkolvsok	Dubbla 182 mm skivbromsar med inverterat tvåkolvsok	Dubbla trumbromsar			
Bromsar bak	Enkel 214 mm ventilerad skivbroms med hydrauliskt tvåkolvsok Dubbla 214 mm ventilerade skivbromsar med hydrauliskt tvåkolvsok	198 mm bromsskiva med enkolvsok	Trumbroms			
Däck/fram	ITP Holeshoot ATR 25 x 8 x 12 tum	ITP QuadCross MX PRO 20 x 6 x 10 tum	19 x 7 x 8 tum			
Däck/bak	ITP Holeshoot ATR 25 x 10 x 12 tum	ITP QuadCross MX PRO 18 x 10 x 8 tum	18 x 9,5 x 8 tum			
Fälgar	Gjutna aluminiumfälgar	Svart polerad aluminium	Stål			
Torrsvikt	312 kg	171 kg	111 kg			
L x B x H	218,4 x 116,8 x 114,3 cm	183,9 x 116,8 x 106,4 cm	152 x 90,5 x 93,5 cm			
Hjulbas	129,5 cm	126,7 cm	100 cm			
Sätets höjd	87,7 cm	80 cm	68,5 cm			
Markfrigång	26,7 cm	Under ram: 22,4 cm, under bakaxel: 8,6 cm	Under ram: 21,1 cm, under bakaxel: 11,4 cm			
Max. rek. släpvningsvikt	590 kg/135 kg					
Lasträckets kapacitet	16 kg					
Förvaring			Fram: 2,7 l			
Bränsletank	20,5 l	11,5 l	6 l			
Instrumentering	Multifunktionsmätare: hastighetsmätare, varvräknare, vägmätare, tripp- och timmätare, bränslemätare, växelindikator, 4x4-indikator, diagnostik, klocka, automatisk avstängning	Låg bränslenivå, kontrollera motorn, neutral	Back och neutral			
Stöldskydd	Digitalkodat stöldskyddssystem (D.E.S.S.)					
Elsystem	Elektriskt förberedd för vinsch					
Belysning	240 W genom 4 skärmmonterade projektorstrålkastare (60 W) med baklyse/bromslysv	Dubbla löstagbara strålkastare (35 W)				
Uttag för likström	12V-uttag på panelen, standarduttag baktill (15 A)					
Varningssignal	Tuta					
Färg	■ Svart och gul	■ Svart och gul ¹	■ Svart och gul ¹			

PAKET

RENEGADE X XC-PAKETET:

- FOX PODIUM X Performance RC2.0 HPG piggybackstötdämpare fram och bak
- Trestegsservostyrning (Tri-Mode DPS)
- Visco-Lok QE
- 12-tums beadlock-fälgar i gjuten aluminium
- Hasplåt i aluminium
- Aluminiumstyre (taper-profile) med vindavvisare och stoppning
- 625 W generator
- X xc-design på dekal, dyna och färgsättning

DS X mx-PAKETET:

- +51 mm dubbla A-armor med justerbar caster- och cambervinkel innebär en frontbredd på 127 cm
- Främre FOX FLOAT X EVOL-stötdämpare med hög- och lågfartskompression, helt justerbar luftfjädring samt 27,2 cm fjädringsväg
- Fjärrjusterad bakre FOX PODIUM X-stötdämpare med justerbar hög- och lågfartskompression, retur och förspänning samt 28,2 cm fjädringsväg.
- Ihålig bakaxel med justerbar bredd från 117 cm till 127 cm i steg om 1,27 cm per mellanlägg
- Fabriksinställd markfrigång 17,9 cm (med förare som väger 79,3 kg)
- ITP 10 x 5 T-9 GP framfälgar i svart aluminium
- ITP 8 x 8 T-9 Trac-lock (beadlock) bakfälgar i svart aluminium
- 20 x 6-10 ITP QuadCross MX PRO
- 18 x 10-8 ITP QuadCross MX PRO
- Extra kraftig förlängd 2,54 cm styrstång med vibrationsdämpande fästen.
- Aluminiumstyre 6061-T6 (taper-profile) med stoppning
- Aluminiumstöttångare, förberedd för nummerplåt
- Lätta nerf bars i aluminium med hälskydd i nätdesign
- X-design på dekal, dyna och färgsättning

DS X-PAKETET:

- 109 cm bred dubbel A-arm med HPG piggybackstötdämpare och 18 cm fjädringsväg
- 104 cm bred svingarm med HPG piggybackstötdämpare och 23 cm fjädringsväg
- Svarta aluminiumfälgar
- Hydrauliska skivbromsar fram och bak
- Kvadratisk styrskydd i racingstil
- Förhöjningsblock till styret +2,54 cm
- Aluminiumstöttångare fram med nummerplåt
- Nerf bars
- Racingfotpinnar
- Sportdesign på avgasröret
- X-design på dekal och dyna

© 2013 Bombardier Recreational Products Inc. (BRP). Alla rättigheter förbehålles.®TM och BRP-logotypen är varumärken som tillhör Bombardier Recreational Products Inc. eller dess dotterbolag. ¹Visco-Lok är ett varumärke som tillhör GKN Viscodrive GmbH. ²Alla andra varumärken tillhör sina respektive ägare. Specifikationerna för EU-godkända vägmodeller kan skilja sig något från de specifikationer som nämns här. Vissa avbildade modeller, däck och tillbehör säljs eventuellt inte i ditt land. Beroende på plats distribueras produkterna av BRP European Distribution SA, BRP US Inc., BRP Australia PTY LTD eller Bombardier Recreational Products Inc. På grund av vårt pågående kvalitets- och utvecklingsarbete, förbehåller sig BRP rättigheten att när som helst avbryta tillverkningen eller ändra specifikationer, priser, design, funktioner eller utrustning utan ersättningskyldighet. Vissa modeller som visas kan vara extrautrustade. Läs instruktionsboken och se säkerhets-DVD:n innan du börjar köra. BRP rekommenderar starkt att alla fyrhjulingförare går en terrängköringsutbildning. Fyrhjulingar kan vara värdiga att använda. För din säkerhet bör förare och passagerare alltid bära hjälm, skyddsglasögon och skyddande klädsel. Respektera lagen om minimumålder för att få köra fyrhjuling. För SSV gäller att sidonäten och säkerhetsbältet alltid måste sitta på och att passagerarna måste vara minst 12 år gamla, kunna hålla i handtagen och ha fötterna mot underlaget när de lutar sig mot ryggstödet. Låt aldrig passagerare åka på en fyrhjuling som inte specifikt utformats för sådan användning. BRP rekommenderar inte passagerare under 12 års ålder på en ATV. Kom ihåg att körning och alkohol/droger är förbjudet. Utför aldrig några stunts. Undvik höga hastigheter och var särskilt försiktig i svår terräng. BRP uppmanar dig till modigt "KÖR VARSAMT" på allmänna och privata marker. Omsesör dina möjligheter att få köra i framtiden genom att respektera miljön, lokala lagar och andras rättigheter när du kör. Följ alla anvisningar och säkerhetsinstruktioner. Följ alltid gällande lagar och bestämmelser. Kör alltid ansvarsfullt och försiktigt. I denna broschyr visar vi välutbildade förare som kör under kontrollerade förhållanden. Försök inte göra om dessa manövrer om du inte är tillräckligt skicklig. Bilderna är tagna utomhus på privat mark.

¹Finns som EU-godkänd vägmodell
Gäller EU-godkänd vägmodell

*Säljs ej i Sverige

MAVERICK

1000R X rs¹

MOTOR	Typ	976 cc, V-twin, vätskekyld, SOHC, 8 ventiler (4 per cylinder)
	Borrning och slaglängd	91 x 75 mm
	Nettoeffekt	<15 kW (endast EU-godkänd vägmodell)
	Bränslesystem	iTC med EFI och 54 mm spjällhus, 2 Siemens VDO-injektorer
CHASSI	Startsystem	Elstart
	Växellåda	CVT, sub-transmission med hög, låg, parkering, neutral och back. Motorbroms är standard
	Drivlina	Valbar 2WD/4WD drivaxel med självlåsand Visco-Lok differential fram
	CO-utsläpp	Euro-2 godkänd
	Ram	Stål
	Störtbåge	5,1 cm diameter, höghållfast stål, ROPS-godkänd
	Rattjustering	Justerbar lutning
	Typ av framfjädring	Dubbla A-armar
	Typ av stötdämpare fram	FOX PODIUM X Performance 2.0 HPG piggybackstötdämpare med justerbar kompression och förspänning
	Fjädringsväg fram	35,6 cm
	Typ av bakfjädring	Separat TTA (Torsional Trailing Arm Independent) med krängningshämmare
	Typ av stötdämpare bak	FOX PODIUM X Performance 2.0 HPG piggybackstötdämpare med justerbar kompression och förspänning
DIMENSIONER	Fjädringsväg bak	35,6 cm
	Bromsar fram	Dubbla 214 mm ventilerade skivbromsar med hydrauliskt tvåkolvsok (27 mm)
	Bromsar bak	Dubbla 214 mm ventilerade skivbromsar med hydrauliskt enkolvsok (32 mm)
	Däck/fram	Maxxis Bighorn 2.0 27 x 9 x 12 tum
	Däck/bak	Maxxis Bighorn 2.0 27 x 11 x 12 tum
	Fälgar	Gjutna aluminiumfälgar
	Torrsvikt	588 kg
	L x B x H	301,7 x 162,5 x 188,5 cm
	Hjulbas	214,1 cm
	Markfrigång	33 cm
UTRUSTNING	Bakre lasträckets kapacitet	90 kg med LinQ snabbmonteringssystem
	Förvaring vid förarplatsen	Handskfack: 17,2 l Under förarsätet: 13,1 l Mittkonsolen: 1,3 l
	Bränsletank	37,8 l
	Instrumentering	Multifunktionsmätare: hastighetsmätare, varvräknare, vägmätare, tripp- och timmätare, bränslemätare, växelindikator, sportläge, ECO-läge, indikator för säkerhetsbälte och 4x4, diagnostik, klocka, automatisk avstängning
	Stöldskydd	Digitalkodat stöldskyddssystem (D.E.S.S.)
	Elsystem	Elektriskt förberedd för vinsch
PAKET	Belysning	240 W genom fyra projektorstrålkastare (60 W) med baklyse/bromslysljus
	Varningssignal	Tuta
	Färg	■ Svart och gul
	X rs-PAKET	<ul style="list-style-type: none"> • NY Analog/Digital mätare i 3D • Främre och bakre FOX PODIUM X Performance RC2.5 HPG piggybackstötdämpare Med justerbar hög- och lågfartskompression, retur och förspänning • 12-tums (30,5 cm) beadlock-fälgar i aluminium • Specialdesignad ratt med mittdel i borstad aluminium • X-design på säteskläder och dekal

COMMANDER

800R¹

MOTOR	Typ	799,9 cc V-twin, vätskekyld, SOHC, 8 ventiler (4 per cylinder)
	Borrning och slaglängd	91 x 61,5 mm
	Nettoeffekt	<15 kW (endast EU-godkänd vägmodell)
	Bränslesystem	iTC med EFI och 54 mm spjällhus, 2 Siemens VDO-injektorer
CHASSI	Startsystem	Elstart
	Växellåda	CVT, sub-transmission med hög, låg, parkering, neutral och back. Motorbroms är standard
	Drivlina	Valbar 2WD/4WD drivaxel med självlåsand Visco-Lok differential fram
	CO-utsläpp	Euro-2 godkänd
	Ram	Stål
	Störtbåge	5,1 cm diameter, höghållfast stål, ROPS-godkänd
	Rattjustering	Justerbar lutning
	Typ av framfjädring	Dubbla A-armar med dive-control fjädringsgeometri
	Främre stötdämpare	Rörelsekontroll
	Fjädringsväg fram	25,4 cm
	Typ av bakfjädring	Separat TTI (Torsional Trailing arm Independent) med extern krängningshämmare
	Bakre stötdämpare	Rörelsekontroll
DIMENSIONER	Fjädringsväg bak	25,4 cm
	Bromsar fram	Dubbla 214 mm ventilerade skivbromsar med hydrauliskt tvåkolvsok
	Bromsar bak	Enkel 214 mm ventilerad skivbroms med hydrauliskt tvåkolvsok
	Däck/fram	Carlisle Black Rock 27 x 9 x 12 tum
	Däck/bak	Carlisle Black Rock 27 x 11 x 12 tum
	Fälgar	Steel Black
	Torrsvikt	584 kg
	L x B x H	300,4 x 148,9 x 182,9 cm
	Hjulbas	192,4 cm
	Markfrigång	27,9 cm
UTRUSTNING	Max. rek. släpvagnsvikt	680 kg
	Kapacitet förvaringsbox	Totalt: 272 kg Övre: 181 kg Undre: 91 kg
	Förvaring vid förarplatsen	Handskfack: 17,2 l Under förarsätet: 13,1 l Mittkonsolen: 1,3 l
	Bränsletank	37,8 l
	Instrumentering	Multifunktionsmätare: Hastighetsmätare, varvräknare, vägmätare, tripp- och timmätare, bränslemätare, växelindikator, sportläge, ECO-läge, indikator för säkerhetsbälte och 4x4, diagnostik, klocka, automatisk avstängning
	Stöldskydd	Digitalkodat stöldskyddssystem (D.E.S.S.)
UTRUSTNING	Elsystem	Elektriskt förberedd för vinsch
	Belysning	240 W genom fyra projektorstrålkastare (60 W) med baklyse/bromslysljus
	Uttag för likström	12V-uttag på panelen, standarduttag baktill (15 A)
	Varningssignal	Tuta
	Färg	■ Viper Red

¹Endast EU-godkänd vägmodell
Gäller EU-godkänd vägmodell



THE WORLD IS OUR PLAYGROUND

Nothing is more valuable than your playtime. That is why BRP is dedicated to continually finding new and better ways to help you enjoy your favourite powersports. From snow to water to both on and off-road fun, our passion for adventure fuels the innovations that result in the ultimate powersports experience for our customers. We value



the land and water we play on and are committed to protecting it. Our desire to thrill is paired with an emphasis on rider responsibility, placing personal safety above all else. So that each outing can be the most enjoyable, memorable and thrilling experience possible. Because your free time should always be your best time.

www.brp.com



SKI-DOO® LYNX® SEA-DOO® EVINRUDE® ROTAX® CAN-AM®

© 2013 Bombardier Recreational Products Inc. (BRP). Alla rättigheter förbehålles. ®, ™ och BRP-logotypen är varumärken som tillhör Bombardier Recreational Products Inc. eller dess dotterbolag. † Visco-Lok är ett varumärke som tillhör GKN Viscodrive GmbH. ‡ Alla andra varumärken tillhör sina respektive ägare. Tryckt i Finland.

