

LYNX



2008

BRP USERSCLUB
Be with the right people



BRP User´s Club startades 2006 för att samla ägarna av BRP-produkter. Klubben ger ägare av BRP snöskotrar, jetbåtar, ATV:s och utombordsmotorer värdefull information och en mängd specialerbjudanden och andra förmåner. Klubbmedlemmar kommer t ex att få aktuell information och tips om BRP-produkter genom vår hemsida samt en nedladdningscentral för manualer och broschyrer. Klubben är inte bara öppen för ägare av BRP-produkter – alla som är intresserade av motorsport är välkomna.

Medlemskap i BRP User´s Club är kostnadsfritt.
Möt oss på www.brpusersclub.com.
Där kommer vi att finnas!





Gäller under förutsättning att serviceprogrammet enligt ägarehandbok och servicebok fullföljts hos en Lynx märkesverkstad.

Från snömoped till Europas bäst säljande snöskoter - någonsin!

Lynx ger dig spänning och fart för vinterns avkoppling. Lynx kombinerar alla egenskaper du förväntar dig av en pålitlig partner – och livet fylls av upplevelser och skön avkoppling. Lynx byggs för de mest krävande förhållanden och för de mest krävande förarna. Inom tävlingsvärlden får andra nöja sig med att komma i mål på lägre platser, eftersom Lynx-förarna gång på gång lägger beslag på topplatserna. Den långa erfarenhet och det kunnande som byggts upp på tävlingsbanorna har paketerats i fantastiska maskiner som är precis så tuffa som du vill ha dem.

Lynx snöskotrar har tagit jättekul sedan 1967, när den allra första Lynx-modellen presenterades i Kurikka, Pohjanmaa i Finland. Utvecklingen av ett motorfordon skedde verkligen inte över natten, men redan under det följande året släpptes totalt 220 Lynx AS-50 på marknaden. Antalet var kanske stort på den tiden, men dagens produktionssiffror står i en helt annan klass: i slutet av detta år kommer fabriken i Rovaniemi att ha tillverkat fantastiska 200 000 snöskotrar. Målet har varit detsamma ända från start: att utveckla och tillverka snöskotrar med allra

bästa prestanda för de mest krävande förhållanden och för de tuffaste arbetsuppgifterna. Det arbete vi lagt ner har gjort oss till marknadsledare i Europa och världens ledande tillverkare av arbetsmaskiner. I år firar vi Lynx 40-årsjubileum och ser en spännande framtid som väntar. De följande sidorna bjuder dig på en resa genom Lynx historia.



VARFÖR LYNX?



Lynx snöskotrar som utvecklats, tillverkats och testats under nordiska förhållanden är en pålitlig partner. **Försvarsmakterna i många länder har valt Lynx snöskotrar.**



Lynx står för kraft och sportighet. **Lynx har vunnit flera VM-tävlingar och otaliga vinster i andra tävlingar.**



Vi genererar nya tekniska innovationer och utvecklar ständigt nya tekniska lösningar. **Vår nya PPS boggifjädring har fått mycket beröm från förarna.**



Våra medarbetare är mycket motiverade och vet vilka krav en snöskoterägare ställer. **Lynx utvecklas och testas av erfarna yrkesmän.**



Kvalitetssäkring och garanti-frågor hanteras professionellt. **Välkommen att bli en nöjd Lynx-ägare.**



LYNX



LYNX 1967



Lynx - en 40-årig mästare.

1967: Företaget Velsa Oy i Kurikka, Finland startade utvecklingen av den allra första snöskotern.

1968: Lynx AS-50, den första modell som blev färdig för lansering på marknaden. Denna modell var den första med ett hela 50 cm brett drivband. Det första året tillverkades 220 snöskotrar.

1969: Den första smalbandaren, L-30, och den första förlängda modellen, L-30 J, lanserades. Export till Sverige och Norge startades. I Sverige sköttes försäljningen av företaget Celtic.





1980: Världens första glidboggifjädring för bredbandade snöskotrar lanserades. Rotax motorer intog platsen som hjärtat i Lynx snöskotrar.

1985-1986: Lynx startade utvecklingen av den första massproducerade sportsnöskotern, GLS 3300.

1987: Syncro-växellådan presenterades för världen. Den synkroniserade växlingen gjorde det möjligt att byta växel i fart. Lynx lanserade också sin Easy Ride-fjädring som på ett effektivt sätt fördelar vikten mellan band och skidor.

1991: Lynx lanserar LTS-fjädringen (Lynx Telescopic Suspension) på arbetskottrarna.

1997: Lynx lanserar den nya LVS-fjädringen (Lynx Vertical Suspension) på sportmaskinerna.

1998: Lynx 30-årsjubileum firas vid EM i Ounasvaara, Rovaniemi. För att skapa ett minnesmärke över jubileumsåret, skänktes den i Rovaniemi hundratusende tillverkade snöskotern till Jultomten.

2001: Den nya EVO 3-serien lanseras. Den bakre boggifjädringen RCG1 som används i sportmaskinerna förbättrar köregenskaperna drastiskt. Sportmodellerna kunde göras ännu lättare med den nya, stryktåliga RRIM-huven.

2003: Lynx lanserar den nya, kraftfulla, tysta och samtidigt ekonomiska 1000cc fyrtaktsmotorn i Ranger.

2004: Den nya Yeti-designen för arbetskottrar presenteras. Janne Tapio vann det första världsmästerskapet i Snowcross någonsin med en Lynx Rave 800.

2005: R-evo designen, med helt ny körekonomi, introducerades på sportmodellerna. Snöskoterns viktmassa flyttades närmare skoterns mittpunkt, vilket ger en körposition som påminner om den på en motorcykel. En "ren" tvåtakts SDI-motor introducerades för sport- och touringmodellerna.

2007: Som tillägg till RCG boggin introducerades den nya PPS bakboggifjädringen, känd från tävlingsmaskinerna, till Lynx Rave RE 600 H.O. PPS-boggin fick mycket positivt mottagande både bland professionella media i nordn och bland tävlingsförare.



LYNX



Vi la ner en hel del tid inomhus innan vi kom fram till det allra viktigaste...



PPS-fjädringen fick namn efter sin utvecklare Pauli Piippola

Projektledare Janne Tapio

PPS-boggifjädring bara fortsätter att vinna.

KYB 46 HLCR stötdämpare

Bakre hög & låg kompressionsjustering (clicker)

Bakre returjustering (clicker)

Center hög & låg kompressionsjustering (clicker)

Center returjustering (clicker)

KYB 46 HLCR stötdämpare

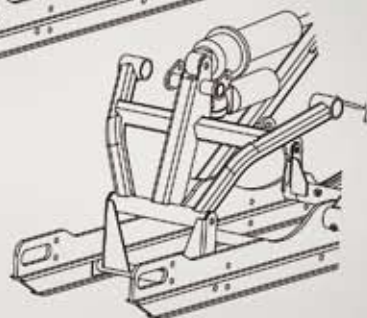
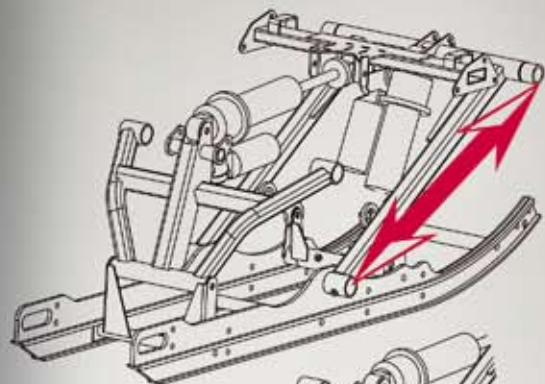
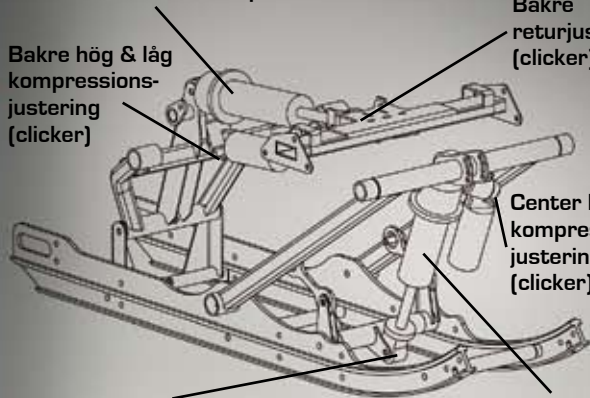

Inför modellåret 2007 introducerades PPS-boggifjädring på alla korta sportmodeller. Feedback från förarna har varit extremt positiv.

För årsmodell 2008 har vi utvidgat användningen av denna banbrytande boggifjädring även till våra cross-over modeller: den nya Xtrim-serien.

Till skillnad från konkurrenterna, använder vi i PPS-fjädringen suveräna KYB HLCR-stötdämpare både fram och bak. (Rave 800 Power TEK, Rave RE 600, Rave 600 SDI.)

Den främre boggistötdämparen har ett länksystem som ger optimal dämpning i förhållande till fjädringsvägen. Denna innovation innebär att stötdämpningen är behagligt bekväm utan att dämparen bottenar.

Den förlängda konstruktionen av främre boggiarmen motverkar oönskade skidlyft.

Vid körning i ojämn terräng rör sig bakre boggiarmen helt oberoende och ger därför perfekt grepp. Den bakre delen av boggin har en mycket lång fjädringsväg på 320 mm, med ett maximum på 390 mm.





Någon måste ju visa vägen.

Ett vilt rytande är inte allt du vill ha. Snöskoterförare vill också känna hur deras maskin reagerar mjukt men ändå kraftfullt på gaspådrag, hur synfältet smalnar när

farten ökar och hur adrenalin pulserar genom kroppen efter ett djärvt hopp – men bara för ett ögonblick. Erfarenhet och expertis från tävlingsbanorna har samlats

i fyra sportiga paket som bara tigger att bli tämjda. Prestanda och köregenskaper är de bästa i sin klass. Maskinen står klar och väntar, resten är upp till dig.

Rave™ RE 600

Klar för startlinjen. Tävlingsmaskinen Rave RE 600 har utmärkt PPS boggifjädring, racingstötdämpare och Team RER – en snabbt nedväxlande sekundärvariator. Egenskaper som gör den här maskinen perfekt för utmanande och ojämn terräng.



Racingstyret på våra sportmodeller är mellan-högt. Höjden på styret kan justeras med olika justeringsmoduler som finns som tillbehör. Uppvärmda handtag och gasreglage är standard.

Stötdämparna ger skön åkning med racingkänsla oavsett förhållanden och kan ställas in och anpassas till förarens vikt och körstil. Dessutom har stötdämparna snabbinställningar för att underlätta justering på plats. Fjädringsvägen för skidorna är 260 mm och för drivbandet 390 mm.

Precis som på racingmodellerna, gör den invinklade drivbandstunneln och den ergonomiska designen av sätet och bränsletanken att det är lätt för föraren att välja körstil med racingkänsla.

Skidfjädringen är den bästa du kan önska dig: den revolutionerande A-VRC+ fjädringen, som lanserades förra året på Rave RE 600, finns nu på alla sportmodeller.

Extremt tåliga, lätta, flexibla och stilfulla PE kåpor fulländar snöskoterns utseende och tål oöm behandling.

LYNX





När det vanliga helt enkelt inte är bra nog.

Rave™ 800 Power TEK

Ledernas prins. Rave 800 Power TEK är den tuffaste och mest kraftfulla i sin klass – den verkliga ledaren för sportiga snöskotrar. Med topp-prestanda, låga avgasutsläpp (EPA 2008) är dess förgasarutrustade tvåtaktsmotor också mycket ekonomisk.



RAVE RE
600



PPS
MULTI-POINT SUSPENSION

Rave™ 550

Kungen av luftkylda maskiner. Rave 550 liknar Rave RE 600, men är utrustad med en luftkyld Rotax 552-motor, TRA III-variator och något mjukare fjädring. Kan det här bli vinnaren i Fläkt 600-klassen? Den här snöskotern är lättkörd och snabb ... ja, mycket snabb till och med.



PPS
MULTI-POINT SUSPENSION

Rave™ 600 SDI

Greven av de ojämna lederna. Drömmen för alla sportentusiaster - lätt och tillförlitlig med suveränt förfinad körergonomi. Tack vare SDI-motorns låga bränsleförbrukning är Rave 600 SDI också ett ekonomiskt och miljövänligt alternativ. Motorn startar enkelt även vid de mest extrema temperaturer och kräver inte ständiga justeringar för att leverera toppprestanda.

LYNX





Frihetsmaskinen

Ju högre du kommer desto lättare ser du vad du besegrat. Den vinande vinden bär med sig de avlägsna ljuden av konkurrenter som vill erövra ditt revir, men oroa

dig inte: kampen om att vara terrängens kung har redan pågått i fyra decennier och det har alltid bara varit en vinnare. Det är bara en som obestridligt kan säga

sig vara snabbast och alltid steget före – inte bara i fysiskt utmanande terräng utan också på snabba leder och krävande racingbanor.

Alla de bästa egenskaperna samlade i ett paket.

För att fira 40-årsjubileet av Lynx snöskotrar har vi skapat jubileumsmodellen Lynx Xtrim 600 SDI där vi samlat alla de bästa egenskaperna från Lynx snöskotrar.

Den här suveräna snöskotern har gjorts för dig som vill markera ditt eget revir – genom att beseгра terräng och förhållanden som andra helt enkelt inte klarar eller inte vågar utmana. De rafflande sportegenskaperna hos Xtrim 600 SDI är resultatet av rätt fjädring, utmärkt dragkraft och Rotax expertis som tillverkare av motorer med bästa prestanda.

Utrustning du inte kan säga nej till:

- 1 + 1 säte (tillval)
- Racingdesign
- Elstart
- Dragkrok

• Kraften kommer från den bränslesnåla Rotax 593 HO SDI-motorn. Den ger ojämförlig prestanda i sin klass och överlägsen bränsleekonomi.

• Lynx eget fjädringssystem är utan tvekan överlägset. PPS boggifjädring i kombination med A-armsfjädringen fram, ger en körupplevelse som du aldrig varit med om tidigare: styrningen är lätt och det finns gott om fjädringsväg i reserv.

• Fantastisk dragkraft är garanterad med det högprofilerade (38 mm) och långa (3648 mm) drivbandet, som beroende på förhållandena antingen biter sig fast eller bär dig lätt över djup snö.

• Som standard ingår en chromefärgad vindruta, elegant svart chassi och vindrutetväska



LYNX





Bara du själv sätter gränserna.

Släpp loss besten, besegra de högsta branterna och nå avlägsna platser som ingen annan kan komma till. Xtrim-serien ger dig chansen att testa dina egna gränser. Tekniken kommer inte att vara någon begränsning. Det här modellåret introducerar vi den suveräna, förlängda PPS boggifjädringen på alla Xtrim-modeller. Ta en provtur och upplev det själv: inte ens tävlingsförare har upplevt något bättre. Kör egenskaperna i djup snö och ojämn terräng är utan jämförelse.

Erövra terrängen eller krävande leder - lättare än någonsin tidigare.

Xtrim 800 Power TEK

Den mest kraftfulla i sin klass. Xtrim 800 Power TEK är utan tvekan den starkaste 800-modellen på marknaden. Det här är en maskin du gärna visar upp dig på, var du än är: det är den snabbaste, mest lättkörda och mångsidiga snöskotern i sin klass.



Xtrim 550

Fexibel och sportig. Xtrim 550 uppfyller alla dina krav på en snöskoter för hela familjen. Det längsta drivbandet i sin klass (380 x 3648/32 mm), luftkyld, tekniskt tillförlitlig och med en sportig fjädring.



Det extra 1 + 1 sätet finns som tillval till alla Xtrim-modeller.

Körställningen har perfekt ergonomi, med sätet placerat ovanpå bränsletanken - en lösning du vanligen bara ser på racingmaskiner.

RE drivbandstunnel med invinklade sidor ger föraren mer utrymme och bra körställning vid stående körning. De superba, breda fotstöden med halkskydd ger bra fäste för fötterna.

Vindrutan finns i olika höjder som extra tillval: låg, medium eller hög. Färgval: chromefärgad, rökfärgad eller genomskinlig.

LYNX



Janne Tapio.
Världsmästare i Snowcross 2004 & 2005



Vinnare utan konkurrens.

Lynx har dominerat vid VM på snöskoter under flera år. 2004 och 2005 vanns förstaplatsen av Janne Tapio. 2006 vanns VM av lagkamraten Peter Ericson. Och detta är bara en liten del av Lynx ärofyllda tävlingshistoria.

I över 20 år har Lynx tvingat konkurrenterna upp på tå. Många tidigare mästare minns vi ännu, som t ex Pauli Piippola, Frode Utsi, Toni Haikonen och Thomas Åberg.

Man får inte ett så gott rykte utan många års hårt arbete. Den mest revolutionerande tekniska landvinningen är PPS boggifjädring (Pauli Piippola Suspension) som ger Lynx sportskotrar dess överlägsna fjädringsegenskaper.



Peter Ericson.
Världsmästare i Snowcross 2006



Framgångar för BRP Racing Team 2006 (Lynx)

Peter Ericson, Sverige
Snowcross World Champion
Snowcross Scandinavian Champion Open Mod 600 Class
Snowcross Swedish Champion Open Mod 600 Class

Janne Tapio, Finland
Snowcross World Championship Silver
Kelkkakunkku 2006

Janne Jurvelin, Finland
Snowcross European Championship Silver
Snowcross Scandinavian Champion Stock 440 Class
Snowcross Finnish Champion Standard 600 Class

Mika Korsumäki, Finland
Finnish Champion Enduro Pro 600 Class

Johan Johansson, Sverige
Snowcross Swedish Championship Silver Stock 440 Class

“Det är en otrolig känsla. Jag har aldrig tidigare upplevt så här bra fjädring”, var en vanlig kommentar från tävlingsförare efter den första säsongen som PPS bog-gifjädringen användes.

Vi arbetar ständigt med produktutveckling för att göra Lynx sportskotrar snabbara än någonsin tidigare. På BRP Finland Oy utförs produktutvecklingen av tidigare och nuvarande tävlingsförare i tätt sam-

arbete med företagets erfarna produktutvecklingsteam. Resultatet av deras arbete uppskattas inte bara av professionella förare: tekniska nyheter introduceras kontinuerligt i alla Lynx-modeller. Varför inte prova själv?

LYNX





Gör din tur till precis det du vill.

Vår Touring-serie är bredare än någonsin tidigare och de här starka touringmaskinerna är perfekta för att ta med familjen och njuta av fina vinterdagar. Allt som är standard på dessa touringmodeller gör detta möjligt. Adventure 550 och Adventure 600 SDI är riktiga touringkotrar som klarar att transportera hela familjen. Färden blir behaglig även på ojäm-

na leder och bär- och dragkraften är utmärkt också i djup snö. Adventure V-800 är den lättaste och mest ekonomiska 4-takts touringsnöskotern på marknaden. Bredbandsmodellerna (Yeti V-1300 och Yeti 600 SDI) har kraft för de mest krävande utflykterna, utan att behöva avstå lyxig komfort. Njut av färden och upptäck orörd natur.

Adventure™ 600 SDI

En känsla av lyx på de snöiga vidderna. Adventure 600 SDI drivs av en vätskekyld, insprutad Rotax 593 HO SDI med låga avgasutsläpp och behaglig ljudnivå. Ren motorteknologi har förstärkt lyxkänslan på touringskotorna. Specialutrust-

ning på denna skoter är bl a bagage- och vindruteväskor. Annan uppskattad utrustning är ett långt drivband på 3648 mm, snabbinställning av bakre boggifjädringen, och uppvärmda passagerarhandtag med vindavisare.



Det finns flera alternativa säten för touringmodellerna. Välj mellan ett modulsäte för en person med utbyggt bagageutrymme, ett tvåsitsigt eller t o m ett 2 + 1 säte som gör att föraren kan ta med två passagerare på färden. (Adventure 550 och 600 SDI).

Vare sig du behöver ström till din GPS, för att ladda din mobil eller till ett extraljus så har touringmodellerna ett uttag för just det – som standard naturligtvis. (Adventure 600 SDI, Yeti V-1300, Yeti 600 SDI).

Håll din touringkotter undan från oönskade användare med DESS elektroniska anti-stötdskydd. (Adventure 600 SDI, Yeti V-1300, Yeti 600 SDI). Alla touringmodeller är också utrustade med backväxel och elstart.



Adventure™ 550

Mångsidig snöskoter för hela familjen. Den här touringkottern, perfekt för hela familjen, har hög dragkraft, lättskött motorteknik, fina köregenskaper och finesser som gör att du kommer att uppskatta användningen av denna maskin som t ex möjlighet till 2 + 1 säte. Passagerar komforten har lyfts med vindsyddade, uppvärmda handtag.

LYNX





Kraft och säkerhet för krävande åkning.

Den moderna SUV framfjädringen fungerar briljant på lederna men kommer verkligen till sin rätt i djup snö. De bärande ADJ-skidorna klarar körning i djup snö galant och ger goda köregenskaper på led. [Yeti V-1300, Yeti 600 SDI]

Yeti® 600 SDI

Snövidernas mästare. Den miljövänliga och bränslesnåla Yeti 600 SDI tar hela familjen över det snöiga landskapet och drar villigt en kälke fullastad med allt du behöver för färden. Du tar dig kraftfullt fram

genom den djupa snön tack vare det breda drivbandet och ADJ-skidorna. Det här är en riktigt mångsidig touring-skoter som känns hemmastadd på lederna, i djup snö men som inte fruktar arbete.



Adventure™ V-800

Fyrtaktsälskarens drömmaskin. Utrustad med Rotax V-810 fyrtaktsmotor: Miljövänlig, tyst, bränslesnål och pålitlig. Drivbandet är 3450 mm långt och 406 mm brett, så det finns kapacitet för både bärkraft och grepp. Den här snöskotern är varje familjs drömmaskin, mycket ekonomisk, lätt och lättkörd. Åkkomforten har förbättrats med det nya Lyxsätet, HPG 36 gasstötdämpare och uppvärmda handtag för passageraren.

Yeti® V-1300

Kungen av bredbandare. Den här extremt kraftfulla 4-taktsskotern är byggd för krävande touringfärder. Redo att ta dig framåt oavsett väder och terräng med sin Rotax V-1304 motor. Med det nya el-systemet är den här snöskotern nu t o m ännu bättre vid kallstart.

Multi-instrumentet ger föraren värdefull information under körningen, som t ex tid, körtid, bränslenivå och utomhustemperatur. (Yeti V-1300, Yeti 600 SDI).

Modularsätet ger dig frihet att välja mellan större bagageutrymme eller ett tvärsitsigt säte. Det senare kommer med uppvärmda passagerarhandtag. (Yeti V-1300, Yeti 600 SDI).

LYNX





Låt inget hindra dig.

De här lätta arbetsskotterna tar dig till platser du inte kan komma till utan en snöskoter. Tack vare den fina ergonomi i Ranger-serien orkar du köra hela dagen i varierad terräng, vare sig det är på leder eller i djup snö. Maskinerna behåller sina

fina egenskaper vid olika fart och förhållanden. De räds inte kyla eller mörker. De erbjuder rejält med bagageutrymme, bär- och dragkraft så att du kan transportera de verktyg och annan utrustning du behöver för ditt arbete.



Forest Fox™

Skogsräven – klassens favorit. Forest Fox har ett långt och smalt drivband och suverän viktfördelning vilket gör den lättkörd i skog och djup snö. Syncro växellåda

och RER elektronisk backväxel hjälper till att klara de mest trånga passager. Byggt för tuffa tag.

Ranger™ V-800

Mångsidig skogsarbetare. Rotax V-810 fyrtaktsmotor ger 65 hästkrafter och ett högt vridmoment även på låga varv – dessutom extremt bra bränsleekonomi. Tyngdpunkten har flyttats närmare föra-

ren så den blivit mer lättkörd än någonsin tidigare. Det datastyrda kylsystemet håller motorns arbetstemperatur på optimal nivå även vid låg fart.



Dessa lätta arbetsmaskiner kan ses kryssa igenom de mörkaste skogar med sina 2 x 65 W strålkastare. Den höga vindrutan skyddar föraren från vind och trädgrenar.

Den extremt pålitliga boggifjädringen på Ranger, RCG-A, är utrustad med ett långt drivband med höga profiler, 381 x 3968/32. Denna kombination fungerar perfekt på leder och i djup snö: vid yrkesmässig användning klarar den både jobbet och färden till arbetsplatsen.



Ranger™ 550

Lättkörd bruksmaskin. Ranger 550:s Rotax SK-motor har högt vridmoment och går mjukt, ett perfekt kraftpaket för nordiska förhållanden. Hur du väljer att använda denna maskin begränsas bara av din egen fantasi.

Rangers uppförande är perfekt balanserat med framfjädring av A-armstyp, HPG stötdämpare och 160 mm fjädringsväg.

LYNX





Observera! Huvudbonaden som tomten bär har specialgjorts för denna krävande uppgift och döljer en hjälm. (EC godkänd).

Pålitlig och robust partner.

Våra bredbandare är maskiner för hårda tag, och de tuffaste uppgifterna. Dessa starka skogsarbetare ger inte upp ens i den djupaste snö, de är uthålliga under de svåraste förhållanden och skyddade mot överhettning även vid låga farter. Dessa

arbetskotrar tål körning en lång arbetsdag – eller natt – utan att slösa med förarens energi. Detta är de bästa arbetskamrater du kan önska dig – det enda de saknar är förmågan att tala.



Rå kraft i lättviktspaketet.

Den anpassade bagageboxen finns som tillbehör.



Yeti® 550

Legenden från de vita vidderna. Den här välkända arbetshesten har fått ett helt nytt utseende. Men alla de utmärkta egenskaperna från dess föregångare, Lynx 5900/ST 550, har behållits. Den pålitliga och ekonomiska arbetsskotern Yeti 550 klarar perfekt alla vardagsysslor. Syncro-växellådan minimerar variatorremmens slitage, modulsätet ger flera alternativ att välja mellan och stålchassit tål hårt arbete.

Syncro-växellådan (två växlar framåt, friläge och back) tillåter uppväxling under gång. Syncro-lådan ger mjuka starter även med mycket tung last, något som också minimerar variatorremmens slitage och garanterar hög dragförmåga.

LYNX





Yeti® PRO V-800

Kraftfull arbetshäst. Yeti PRO V-800 har en motor med elektronisk direktinsprutning och ett fläktkyll cellpaket som standard så att motorn håller optimal temperatur också vid låga varv och minimalt snötäcke.



Yeti® V-800

Ekonomisk och fylld med dragkraft. Vi har gjort chassit till Yeti V-800 av specialstål. Maskinen är lätt och har suverän viktfordelning vilket gör den lättkörd i djup snö och svår terräng. Vridmomentet är högt även vid låga varvtal.

Yeti PRO V-800:s boggifjädring (Easy Ride XWLS) ger tillsammans med den suveräna LTS-framfjädringen välbalanserad åkning och hög dragkraft, även i den svåraste skogsterräng. Den främre armen i boggin har ett stoppband för justering av fjädringen. Det 60 cm breda drivbandet är det bredaste på marknaden och ger unik bär- och dragkraft. När last ska dras skapar det breda bandet ett jämnt spår som kälken lätt glider på, även i djupaste snö. (Yeti PRO V-800)



Den senaste innovationen är de stora vidvinkelspeglarna, monterade på vindrutan i perfekt höjd. Vindrutan är hög för att skydda föraren från vind och kyla.

El-uttagen (2 st) fram och bak ger ström för t ex en mobiltelefon eller ett extraljus och på dessa snöskotrar kan du t o m använda båda samtidigt.

LYNX





Koncentration bygger succé.

Du hittar inga omoderna motorer under huven på en Lynx snöskoter. Ända sedan 60-talet har Rotax fokuserat sitt arbete på snöskotrar och sedan 1970 har BRP och Rotax varit ett företag. Eftersom dessa motorer har utvecklats speciellt för fritidsfordon, levererar de precis det du vill ha. Rotax har fram tills idag tillverkat över 6 miljoner motorer.

Till Lynx snöskotrar tillverkar Rotax två- och fyrtaktare med en eller två cylindrar, med motorstyrkor från 27 till 151 hästkrafter. Målet för Rotax produktutveckling är klart: de vill erbjuda snöskoterfolket i världen motorer som är extremt ekonomiska och så miljövänliga som möjligt. Rotax motorer är byggda för fritidsbruk, för racing som kräver extrema prestanda och för de mest krävande arbetsuppgifter.



Rotax® 593 HO SDI

Motorerna med SDI teknik (Semi-Direct Injection) är mycket ekonomiska. Låg bränsleförbrukning är inte den enda fördelen med SDI-tekniken, SDI-motorerna är också mycket kraftfulla med utmärkta prestanda. Det digitala insprutningssystemet ger exakt rätt bränslemängd direkt i transferportarna på varje cylinder. Samtidigt är avgasportarna stängda så att bränslet används effektivt och ingen miljöpåverkan av oförbränt bränsle drabbar naturen. Utsläppen från dessa tvåtakare är mindre än hälften av dem från traditionella tvåtakare och enligt tester i professionella publikationer är utsläppen t o m lägre än från fyrtaktsmotorer. Det är därför Rotax SDI motorer klarar de hårda miljökraven enligt EPA 2008.



Rotax® 797 R Power TEK

Den extremt kraftfulla Rotax 797 R Power TEK-motorn debuterar nu i Lynx Sport- och Xtrim-modeller. Den här lätta, nya generationens tvåtakare producerar otroliga 151 hästkrafter och är därmed den mest kraftfulla 800- eller 900-kubikaren på marknaden. Automatisk ECM (bränslekompensation) gör att föraren inte behöver oroa sig för hög bränsleförbrukning. ECM reglerar RAVE-portarna på elektronisk väg vilket påtagligt förbättrar bränsle-ekonomin, minskar utsläppen och höjer driftsäkerheten. Bästa prestanda tillförsäkras med DPM-systemet (Digital Performance Management System) som ger exakt information för optimal funktion under alla förhållanden. Den nya 797 R Power TEK-motorn klarar också miljökraven enligt EPA 2008.



Rotax® V-810

Den tvåcylindriga, fyrtakts Rotax V-810-motorn, speciellt utvecklad för snöskotrar, är berömd vilket är välförtjänt. Detta fyrtakts kraftpaket i Lynx snöskotrar är uthålligt, tyst, och otroligt bränslesnålt. Det optimala alternativet för touring- och arbetsmaskiner. Det är också miljövänligt och kräver minimalt underhåll. I år har grovleken på batterikablarna på alla fyrtakts Yeti-modeller ökats och går nu direkt från batteriet till motorn. Denna lösning ger avsevärt bättre effekt vid kallstart.

ROTAX.





Rave 800 Power TEK



Rave RE 600



Rave 600 SDI



Rave 550



Xtrim 800 Power TEK



Xtrim 600 SDI



Xtrim 550



Adventure 600 SDI



Adventure 550



Yeti V-1300



Yeti 600 SDI



Adventure V-800



Yeti Pro V-800



Yeti V-800



Yeti 550



Ranger V-800



Ranger 550



Forest Fox

LYNX 2008	RAVE 800 Power TEK	RAVE RE 600	RAVE 600 SDI	RAVE 550	Xtrim 800 Power TEK	Xtrim 600 SDI	Xtrim 550	Adventure V-800	Adventure 600 SDI	LYNX 2008	Adventure 550	YETI V-1300	YETI 600 SDI	YETI PRO V-800	YETI V-800	YETI 550	RANGER V-800	RANGER 550	FOREST FOX
Motor Rotax	797 HO Power TEK	593 HO	593 HO SDI	552	797 HO Power TEK	593 HO SDI	552	V-810	593 HO SDI	Motor Rotax	552	V-1304	593 SDI	V-810	V-810	552 SK	V-810	552 SK	443
Motoreffekt kW	111	85	85	42	111	85	42	48	85	Motoreffekt kW	42	75	80	49	49	42	48	42	29
Max motoreffekt vid V / min	8150	8000	8100	7000	8150	8100	7000	7000	8100	Max motoreffekt vid V / min	7000	6750	8000	7250	7250	6750	7000	7000	6900
Generatoreffekt Watt	360	480	480	340	360	480	340	380	480	Generatoreffekt Watt	340	480	480	462	462	340	380	340	240
Kylsystem	Vätska	Vätska	Vätska	Fläkt	Vätska	Vätska	Fläkt	Vätska	Vätska	Kylsystem	Fläkt	Vätska	Vätska	Vätska	Vätska	Fläkt	Vätska	Fläkt	Fläkt
Startsystem	Manuell	Manuell	Manuell	Manuell	El + Manuell	El + Manuell	El + Manuell	El-start	El + Manuell	Startsystem	El + Manuell	El-start	El + Manuell	El-start	El-start	El + Manuell	El-start	El + Manuell	El + Manuell
Primärvariator	TRA 7	TRA III	TRA III	TRA III	TRA 7	TRA III	IBC S50	TRA 4 LD	TRA III	Primärvariator	IBC S50	TRA IV HR	TRA III	TRA IV	TRA IV	TRA III	TRA IV	IBC	Comet 102C
Sekundärvariator	HPV Roller	Team TSS04	HPV Roller	LPV VSA	HPV Roller	HPV roller	LPV 27	LPV VSA	HPV VSA 10	Sekundärvariator	LPV 27	NDT 6K VSA	NDT 6K VSA	NDT 6K VSA	NDT 6K VSA	NDT 6K VSA	LPV VSA	LPV 27	LPV 27
Framfjädring	A-VRC+	A-VRC+	A-VRC+	A-VRC+	A-VRC+	A-VRC+	A-VRC+	Enkel A-arm 39"	A-VRC	Framfjädring	SUV	SUV	SUV	LTS 900 mm	SUV	Enkel A-arm 32"	Enkel A-arm 32"	LTS	LTS
Skidstöttdämpare	HP-Gas, TA 36 HLc Piggy bag	HP-Gas, TA 36 HLc Piggy bag	HP-Gas, TA 36 HLc Piggy bag	HP-Gas, TA 36	HP-Gas, TA 36	HP-Gas, TA 36	HP-Gas 30	HP-Gas 36	HP-Gas, HPG 36	Skidstöttdämpare	HP-Gas 30	Gas 36	Gas 36	HP-Gas 30	Gas 25	Gas 25	25 MC	25 MC	Olja 22
Fjädringsväg fram mm	260	260	260	260	260	260	260	160	260	Fjädringsväg fram mm	260	200	200	150	200	200	160	160	150
Boggifjädring	PPS	PPS	PPS	PPS	PPS LT	PPS LT	PPS LT	SC 136	RCG	Boggifjädring	RCG	RCG-A	RCG-A	Easy Ride XWLS	RCG-A	RCG-A	RCG-A	RCG-A	Easy Ride LS II
Boggistöttdämpare center / bak	HP-Gas, TA 46 HLcR Piggy bag / HP-Gas, TA 46 HLcR Piggy bag	HP-Gas, TA 46 HLcR Piggy bag / HP-Gas, TA 46 HLcR Piggy bag	HP-Gas, TA 46 HLcR Piggy bag / HP-Gas, TA 46 HLcR Piggy bag	HP-Gas, TA 36 / HP-Gas, TA 36	HP-Gas, TA 36 / HP-Gas, TA 46 HLcR	HP-Gas, TA 36 / HP-Gas, TA 46 HLcR	HP-Gas 36 / HP-Gas 36	HP-Gas 36 / HP-Gas 36	HP-Gas, HPG 36 / HP-Gas, HPG 36 EA	Boggistöttdämpare center / bak	HP-Gas 36 / HP-Gas 36	HP-Gas 36 / HP-Gas 36	HP-Gas 36 / HP-Gas 36	- / HP-Gas 36	Gas 25 / HP-Gas 36	Gas 25 / Gas 36	HP-Gas 36 / HP-Gas 36	HP-Gas 36 / HP-Gas 36	Olje 25,4 / Olje 25,4
Fjädringsväg bak mm	390	390	390	390	390	390	390	330	340	Fjädringsväg bak mm	340	340	340	210	340	340	340	340	210
Tomvikt*	237	231	238	215	251	251	231	250	279	Tomvikt*	257	345	329	330	330	300	270	240	230
Bredd / Längd mm	1245 / 2810	1245 / 2810	1245 / 2810	1245 / 2875	1245 / 3155	1245 / 3155	1245 / 3155	1167 / 3025	1245 / 3155	Bredd / Längd mm	1245 / 3155	1235 / 3103	1235 / 3103	1155 / 3070	1235 / 3103	1235 / 3103	1167 / 3310	1167 / 3310	963 / 3020
Höjd (inkl. vindruta) mm	1205	1205	1205	1205	1305	1305	1305	1300	1340	Höjd (inkl. vindruta) mm	1340	1355	1355	1355	1355	1355	1300	1300	1295
Spårvidd mm	1080	1080	1080	1080	1080	1080	1080	957	1080	Spårvidd mm	1080	985	985	900	985	985	813	813	820
Drivband (B x L / H)	381x3072/38	381x3072/38	381x3072/38	380x3072/32	381x3648/38	381x3648/38	381x3648/32	406x3456/32	381x3648/32	Drivband (B x L / H)	381x3648/32	500x3968/32	500x3968/32	600x3968/32	500x3968/32	500x3968/32	381x3968/32	381x3968/32	381x3968/32
Bränsletank / Injektion oljebehållare L	38 / 3,5	38 / 3,5	38 / 3,5	38 / 3,5	38 / 3,5	38 / 3,5	38 / 3,5	34	38 / 3,5	Bränsletank / Injektion oljebehållare L	38 / 3,5	45	45 / 2,5	45	45	45 / 2,5	34 / 3,5	34 / 3,5	37 / 2,5
Chassimaterial	Aluminium	Aluminium	Aluminium	Aluminium	Aluminium	Aluminium	Aluminium	Aluminium	Aluminium	Chassimaterial	Aluminium	Stål	Stål	Stål	Stål	Stål	Aluminium	Aluminium	Stål
Skidtyp	CTRL	CTRL	CTRL	CTRL	CTRL	CTRL	CTRL	Pilot 6.9	CTRL	Skidtyp	CTRL	ADJ	ADJ	ADJ + plastbelag	ADJ	ADJ	ADJ	ADJ	ADJ
Backspeglar	-	-	-	-	TBH	TBH	TBH	TBH	STD	Backspeglar	STD	STD	STD	STD	STD	STD	STD	STD	TBH
Backväxel	RER	RER	RER	RER	RER	RER	RER	Mekanisk	RER	Backväxel	RER	Syncro 2F+N+B	Syncro 2F+N+B	Syncro 2F+N+B	Syncro 2F+N+B	Syncro 2F+N+B	Mekanisk	RER	Syncro 2F+RER
Bränslemätare	Mekanisk	Mekanisk	Mekanisk	Mekanisk	Mekanisk	Mekanisk	Mekanisk	Mekanisk	Elektrisk	Bränslemätare	Mekanisk	Multi-instrument	Multi-instrument	Mekanisk	Mekanisk	Mekanisk	Mekanisk	Mekanisk	Mekanisk
DESS	STD	STD	STD	-	STD	STD	-	-	STD	DESS	-	STD	STD	STD	STD	-	-	-	-
Dragkrok	TBH	TBH	TBH	TBH	STD	STD	STD	STD	STD	Dragkrok	STD	STD	STD	STD	STD	STD	STD	STD	STD
El-start	TBH	TBH	TBH	-	STD	STD	STD	STD	STD	El-start	STD	STD	STD	STD	STD	STD	STD	STD	STD
Hastighetsmätare	STD	STD	STD	STD	STD	STD	STD	STD	STD	Hastighetsmätare	STD	STD	STD	STD	STD	STD	STD	STD	STD
Bagageräcke	-	-	-	-	STD	STD	STD	STD	STD	Bagageräcke	STD	STD	STD	STD	STD	STD	STD	STD	STD
Strömcuttag	TBH	TBH	TBH	TBH	TBH	TBH	TBH	TBH	STD	Strömcuttag	TBH	STD	STD	STD	STD	STD	STD	STD	TBH
Styre	Styre med J-hooks och förhöjningsblock	Styre med J-hooks och förhöjningsblock	Styre med J-hooks och förhöjningsblock	Styre med J-hooks och förhöjningsblock	Styre med J-hooks, förhöjningsblock & handtagsrem	Styre med J-hooks, förhöjningsblock & handtagsrem	Styre med J-hooks, förhöjningsblock & handtagsrem	Summit mustang	Rakt, mellanhögt	Styre	Rakt, mellanhögt	Rakt, högt med handtagsrem	Rakt, högt med handtagsrem	Rakt, högt med handtagsrem	Rakt, högt med handtagsrem	Rakt, högt med handtagsrem	Rakt med förhöjningsblock & handtagsrem	Rakt med förhöjningsblock & handtagsrem	Rakt, högt med handtagsrem
Temperaturmätare	-	-	-	-	-	-	-	TBH	-	Temperaturmätare	-	TBH	TBH	TBH	TBH	-	-	-	-
Värme i handtag / Gasreglage	STD	STD	STD	STD	STD	STD	STD	STD	STD	Värme i handtag / Gasreglage	STD	STD	STD	STD	STD	STD	STD	STD	STD
Säte för passagerare / Ryggstöd	- / -	- / -	- / -	- / -	- / -	- / -	- / -	STD / STD	STD / STD	Säte för passagerare / Ryggstöd	STD / STD	STD / STD	STD / STD	TBH / TBH	STD / STD	STD / STD	STD / STD	STD / STD	STD / TBH
Varvräknare	STD	STD	STD	STD	STD	STD	STD	TBH	STD	Varvräknare	TBH	STD	STD	TBH	TBH	TBH	TBH	TBH	TBH
Vindruta	X-låg	X-låg	X-låg	X-låg	Medium	Medium	Medium	Hög	Hög	Vindruta	Hög	X-hög	X-hög	X-hög	X-hög	X-hög	Hög	Hög	Hög 2-delad
Värmehandtag (passagerare)	-	-	-	-	-	-	-	STD	STD	Värmehandtag (passagerare)	STD	STD	STD	-	TBH	TBH	-	-	-
Extra passagerarsäte	TBH	TBH	TBH	TBH	TBH	TBH	TBH	-	-	Extra passagerarsäte	-	-	-	-	-	-	-	-	-
Bukplåt + A-armsskydd	TBH (Bukplåt)	TBH (Bukplåt)	TBH (Bukplåt)	TBH (Bukplåt)	TBH (Bukplåt)	TBH (Bukplåt)	TBH (Bukplåt)	TBH	-	Bukplåt + A-armsskydd	-	-	-	-	-	-	STD	STD	TBH (Bukplåt)
Multi-instrument	TBH	TBH	TBH	TBH	TBH	TBH	TBH	-	TBH	Multi-instrument	TBH	STD	STD	TBH	TBH	-	-	-	-

STD = standard | TBH = tillbehör | - = finns ej

* Kontrollerad före leveransservice utan bränsle

STD = standard | TBH = tillbehör | - = finns ej

* Kontrollerad före leveransservice utan bränsle

PARTS • ACCESSORIES • CLOTHING



DEEP FREEZE GEAR

Reservdelar – tillbehör – kläder

Lynx kläder och utrustning finns hos din Lynx-handlare. Ännu fler produkter hittar du i Lynx PAC-broschyr som kommer ut hösten 2007.

Sluta längta!

Prata med din återförsäljare om bästa finansieringslösning för din nya Lynx. BRP Sweden i samarbete med Swedbank Finans



THE WORLD IS OUR PLAYGROUND

Nothing is more valuable than your playtime. That is why BRP is dedicated to continuously finding new and better ways to help you enjoy your favorite powersports. From snow to water to both on and off-road fun, our passion for adventure fuels the innovations that result in the ultimate powersports experience for our customers. We value

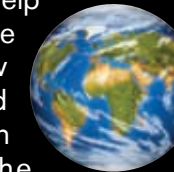

the land and water we play on, and are committed to protecting it. Our desire to thrill is paired with an emphasis on rider responsibility, placing personal safety above all else. So that each outing can be the most enjoyable, memorable and thrilling experience possible. Because your free time should always be your best time.

www.brp.com



SKI-DOO® LYNX® SEA-DOO® EVINRUDE® JOHNSON® ROTAX® CAN-AM™

©2007 Bombardier Recreational Products Inc. All rights reserved. ®,™ and the BRP logo are trademarks of Bombardier Recreational Products Inc. or its affiliates.

© 2007 Bombardier Recreational Products Inc. Alla rättigheter förbehållna. ®,™, och BRP-logon är varumärken tillhörande Bombardier Recreational Products Inc. eller dess dotterbolag. Eftersom våra produkter genomgår en kontinuerlig utveckling, förbehåller sig Bombardier Recreational Products Inc. rätten att när som helst upphöra med eller ändra specifikationer, priser, design, funktioner, modeller eller utrustning utan att påta sig några förpliktelser för detta. Råd gör alltid med din snöskoterhandlare när du ska välja en snöskoter som passar just dina behov, och läs noggrant igenom och ägna extra uppmärksamhet åt Ägarehandboken och de varningsdekaler som sitter fästa på snöskotern. Kör alltid ansvarsfullt och säkert. Bär alltid lämplig skyddsklädsel inkluderande en godkänd hjälm. Respektera lokala lagar och förordningar. Kör aldrig med alkohol i kroppen.