

can-am



2013 • DET HÄR ÄR INGEN VANLIG ATV - DET ÄR EN CAN-AM

SE

VÄLJ DIN MODELL

Ett komplett startfält - samma DNA.

BRP bygger alla Can-Am® ATV och side-by-side-fordon (SSV) på samma beståndsdelar: **branschledande prestanda, precisionsutvecklade köregenskaper och förarfokuserad design.** Så titta närmare på startfältet. Hitta din modell. Välj paket. Lägg till tillbehör. Oavsett om du väljer en standardmodell, eller fastnar för en fullt utrustad maskin, kan du lita på att du får den kvalitet och prestanda som gör fordon från Can-Am legendariska.

I över 60 år har BRP tillfört motorsportvärlden **banbrytande design** och teknologi, från Ski-Doo® och Lynx® snöskotrar till Sea-Doo® vattenskotrar och Evinrude® utombordsmotorer plus mycket mer. Can-Am ATV och SSV levererar samma **prestanda, innovation** och **spänning** som sina föregångare.



Off-road

Terränghjuling (ATV)

Can-Am terränghjulingar, eller ATV:er, är inte avsedda för vägbruk. Fordonen är speciellt avsedda för terrängkörning och är inte trafiksäkra på allmänna vägar.

I korthet:

- Terränggående fordon kan inte registreras för användning på allmän väg
- Full effekt
- Behöver inte besiktas

On-road & off-road

Fyrhjulig MC (Quad)

Can-Am:s EU-godkända fyrhjuliga fordon för väg tillhör fordonskategori L7e. Ett motordrivet fordon i kategori L7e har en torrvtikt på högst 400 kg och en högsta tillåtna motoreffekt på 15 kW.

I korthet:

- Effekten begränsad till 15 kW (20,5 hk)
- Vid användning på väg krävs A- eller B-körkort
- Utrustning: blinkers, backspeglar, bromsar, växelpakslås och tuta
- Besiktning obligatorisk som med bilar
- Beskattas efter kubikvolym
- Släpets totalvikt får inte överskrida halva fordonets totalvikt

Traktorregistrerad ATV – T3

Can-Am Outlander T3, traktorregistrerad fyrhjulig, tillhör fordonskategori T3, d.v.s. EU-godkända traktorer. Högsta tillåtna hastighet för fordon i denna klass är 40 km/tim. De har dock ingen effektbegränsning varför maskinen har full effekt vid lägre hastigheter. Can-Am:s traktorregistrerade fyrhjuliga fordon är fabriksstillverkade av BRP.

I korthet:

- Hastigheten begränsad till 40 km/tim
- Ingen effektbegränsning
- Föraren skall ha körkortsbehörighet AM eller traktorkort
- Utrustning: nytt traktorsäte, traktorbelysning, låsbar tanklock, låsbar perkeringsbroms, draganordning fram och bak, släpavagnskontakt
- Max. släpavagnsvikt med obromsat släp: 500 kg, med bromsat släp: 750 kg
- Max släpavagnsbredd 1,5 m
- Plog tillåten på allmän väg
- Trafikförsäkring
- **NYHET!** Finns nu även som 2-sitsig modell
- Behöver inte besiktas





CAN-AM ATV OCH COMMANDER SIDE-BY-SIDE

- 4-5 Åkturen säger allt
- 6 Branschledande prestanda
- 7 Precisionsutvecklade köregenskaper
- 8-9 Förarfokuserad design
- 10-11 Outlander-familjen
- 12-13 Outlander MAX-familjen
- 14-15 Outlander™ T3-familjen
- 16-17 Renegade™ 1000 X xc
- 18-19 DS 90™ X™
- 20-24 Commander™ side-by-side
- 25-29 Utrustning och tillbehör
- 30-31 ATV & SSV modellprogram
- 32-35 Tekniska specifikationer



Det finns anledningar till att åkturen säger allt.
Tre, närmare bestämt.

1 DE STARKASTE MOTORERNA I VARJE KLASS

Alla fordon från Can-Am drivs av Rotax®-motorer som erbjuder **branschledande effekt**. ATV-familjen domineras av Rotax 1000 på 82 hk, den största motorn i branschen, medan Commander har utrustats med en 85 hk Rotax 1000-motor, den mest kraftfulla i sin kategori. Dessa motorer hanterar den mest utmanande körning. Om ren prestanda står i fokus, matchas Rotax överlägsna styrka med Can-Am-fordonens racingbeprövade köregenskaper och förarfokuserade design.

2 KÖREGENSKAPER SOM UPPFYLLER DINA KRAV.

Precisionsutvecklade köregenskaper är en viktig faktor i alla Can-Am-fordon och uppnås genom ett stort antal unika BRP-teknologier som ATV Surrounding Spar Technology (SST), G2-chassin som ger oöverträffad styrka och hantering, Visco-Lok[†] automatisk låsning av främre differentialen vilket optimerar framhjulens dragkraft och Dynamic Power Steering (DPS™) med olika servoeffekt beroende på hastighet. Innovationer som erbjuder bättre hantering och kontroll – och ökad tillfredsställelse varje gång!

3 DESIGN SOM BÖRJAR OCH SLUTAR MED FÖRAREN.

Alla Can-Am-fordon har samma inspirationskälla: föraren. Can-Am-fordonen har införlivat en genomtänkt **förarfokuserad design** vilket gör att en åktur med en Can-Am skiljer sig från konkurrenterna när det gäller mångsidighet, komfort och användarvänlighet. Alla förare har dock olika behov och olika körstilar. Därför har vi utvecklat ett komplett sortiment med paket som t.ex. traktormodellen Outlander T3 för dem som anser att arbetet är viktigast, Renegade för racingentusiasterna och lyxiga Outlander MAX 1000 LIMITED för de som vill ha allt och lite till.



BRANSCHLEDANDE PRESTANDA

Kraftfulla "på papperet". Oslagbara i terrängen.

Varje Can-Am ATV är utrustad med en motor som är den mest kraftfulla i sin klass. Varje ATV har konstruerats för att maximera denna effekt och ge ett rejält prestandaövertag. Nu har två av våra mest populära motorer blivit ännu mer dominerande i sina respektive klasser: den nya 62 hk Rotax 650 och Rotax 500 - som nu levererar 46 hk, en ökning med 15 % jämfört med föregående modell. Rotax-motorerna har varit hjärtat i så gott som alla BRP-fordon under nästan 60 år – från Lynx® och Ski-Doo® snöskotrar till Sea-Doo® vattenskotrar – och de förblir en viktig pusselbit i Can-Am-upplevelsen.

ROTAX

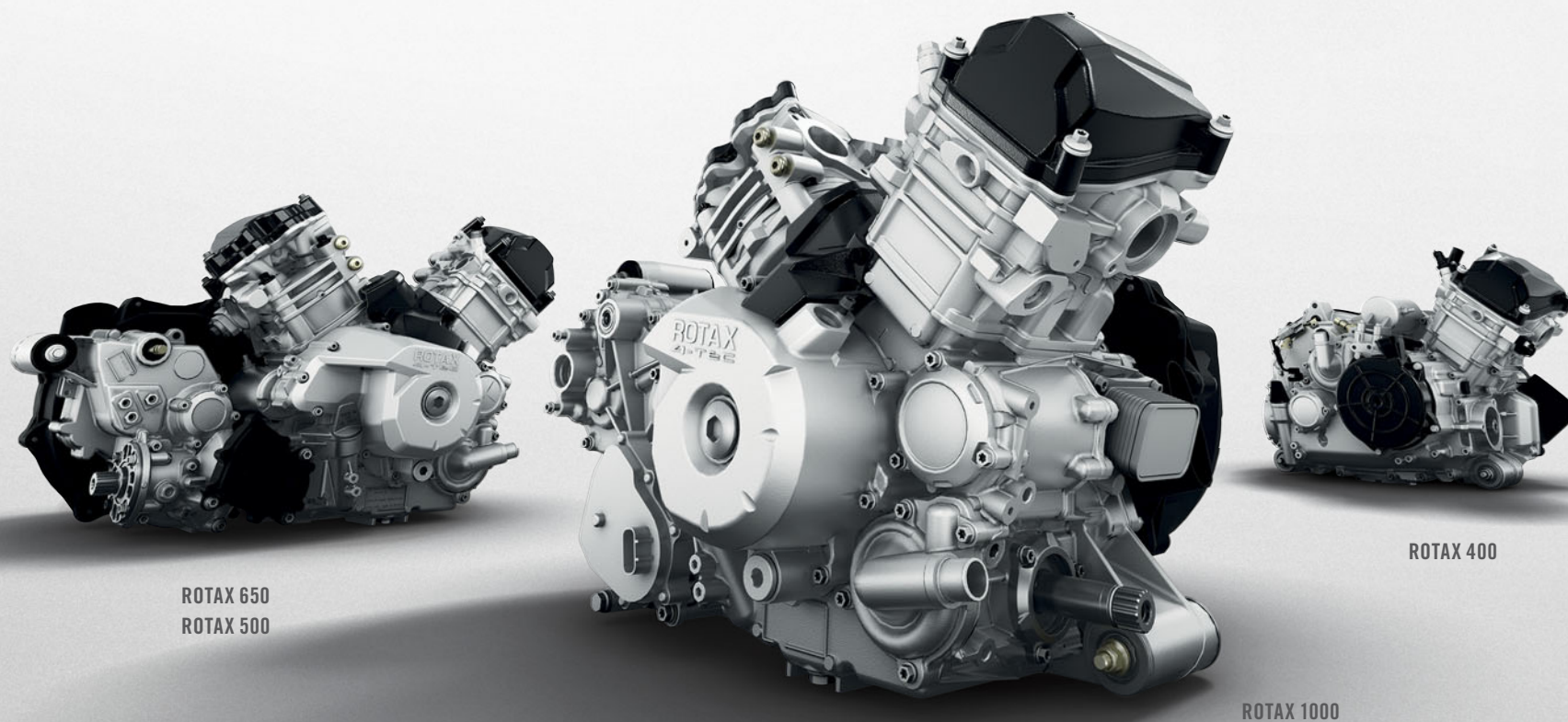

ROTAX 650
ROTAX 500

ROTAX 400

ROTAX 1000

PRECISIONSUTVECKLADE KÖREGENSKAPER



Eftersom maximal effekt kräver total kontroll.

Alla komponenter på denna sida hjälper till att maximera hanteringen och manövreringen av din Can-Am ATV och ger dig kontroll över dess klassledande effekt. Resultatet är överlägsna köregenskaper oavsett hur du kör. Du får komfort på långa turer, exakt styrning vid snäva svängar och skarpa kurvor plus en stabilitet du kan lita på vid ojämn terräng.

Det innovativa Surrounding Spar Technology (SST) G2-chassit har införlivat designprinciper som vi kallar Geometric Contact Control. Önskad fordonsbeteenden, som nigning vid inbromsning och överstyrning vid kurvtagning under hård acceleration, kontrolleras huvudsakligen på grund av det sätt som vridpunkterna placerats istället för med styva stötfångare och fjädrar. Du får en bättre kalibrering av upphängningen vilket hjälper till att hålla alla fyra hjulen i kontakt med marken. Resultatet är överlägsen sportprestanda, förbättrad körkvalitet, komfort, dragkraft, kurvtagning och styrförmåga.

1 SURROUNDING SPAR TECHNOLOGY (SST) G2-CHASSI

Det branschunika Surrounding Spar Technology G2-chassit från BRP. Det svetsade stålchassit har införlivat nya processer och en uppdaterad geometri som gör ramens struktur mer enhetlig och hållbar och som ger fordonet mer exakta köregenskaper. Den förbättrade konstruktionen är starkare än ett traditionellt stålörsschassi, har en lägre tyngdpunkt och bättre hantering. Dessutom kräver den färre komponenter och svetspunkter samt mindre material.

2 FRAMFJÄDRING MED DUBBLA A-ARMAR

Med dive-control fjädringsgeometri för bättre kurvtagning och inbromsning. Can-Am ATV framfjädring med dubbla A-armar använder en förkortad spindel för att minska kickbackeffekten i styret och leverera en bättre styrkänsla. En fjädringsväg på 229 mm ger ökad komfort och kapacitet till tuffare körning.

3 BAKFJÄDRING MED SEPARAT TTI (TORSIONAL TRAILING ARM INDEPENDENT)

Den enda individuella bakhjulsfjädring som eliminerar däckslitage och cambervinkelförändringar eftersom hjulen endast rör sig uppåt och nedåt i stället för i en fjärlsliknande rörelse som på konkurrerande system. Detta säkerställer att fordonet endast rör sig åt det håll du önskar. Fjädringsvägen på 236 mm och en ny extern krängningshämmare ger mer effektiv styrning och en stabil, exakt och bekväm åktur.

4 214 MM SKIVBROMSAR

Utanpåliggande hydrauliska skivbromsar med 214 mm stora skivor och bromsok med dubbla kolvar möjliggör snabb acceleration med bibehållen överlägsen bromskraft.

5 VISKO-LOK FRÄMRE DIFFERENTIAL

BRPs exklusiva progressiva främre differential med automatisk låsning övervakar kontinuerligt framhjulens hastighet. Om den upptäcker att ett av hjulen roterar snabbare än det andra, skickar den mer kraft till hjulet med bäst grepp. Föraren behöver inte lyfta ett finger för att aktivera funktionen. Visko-Lok har även hastighetsbegränsare till skillnad från vissa konkurrenters differentier. Modeller med Dynamic Power Steering (DPS) har utrustats med Visco-Lok QE, vilket ger en ännu snabbare insättningspunkt.

6 TRESTEGSSERVOSTYRNING (TRI-MODE DPS)

Den enda servostyrningen på marknaden med assistnivåer som föraren själv kan välja. Har tre separata inställningar för variabel styrassistans: mindre vid höga hastigheter och mer vid låga hastigheter. Med branschens bästa utväxling på 50:1 dämpar den dessutom kickbackeffekten i styret och ger bättre feedback.

7 DATOROPTIMERADE GJUTNA ALUMINIUMFÄLGAR

Fälgarna är datoroptimerade för att ge ökad styrka där den behövs och lägre vikt där inget material krävs. Konstruktionen reducerar optimalt ofjädrad vikt.



FÖRARFOKUSERAD DESIGN

Finstämda funktioner. Finstämd design.

Can-Am ATV sammanför branschledande effekt och prestanda med funktioner som ger ökad komfort, bekvämlighet och mångsidighet. Resultatet är en åkupplevelse som är lika lättsam och finstämd som den är kraftfull.

Vi utvecklar inte bara fyrhjulingar som levererar imponerande kraft. Vi utvecklar fyrhjulingar som gör att du vill köra igen, och igen.

1 ERGONOMI

Ett stort antal förarfokuserade funktioner, som att sätets position och stoppning är designade för maximal komfort vid kortare eller längre turer, fotstöd som ger din kropp en naturlig position och en ultramodern multifunktionell mätare som ger dig all information du behöver i ett ögonkast.

2 DIGITALKODAT STÖLDSKYDDSSYSTEM (D.E.S.S.™)

BRPs exklusiva stöldskydd förhindrar att din ATV startas om inte ett kodat mikrochip i nyckeln matchar en kod inbäddad i motorns styrenhet.

3 MULTIFUNKTIONELLA LASTRÄCKEN

Slitstarka räcken med integrerade halkfria ytor förhindrar föremål från att röra på sig under färd. De har flera kanter och hål för spännband och gummiremmar.

4 LINQ™ SNABBMONTERINGSSYSTEM

LinQ snabbmonteringssystem gör att du kan fästa eller avlägsna tillbehör enkelt och på ett par sekunder. Utformat för att fungera tillsammans med en mängd olika tillbehör, som t.ex. förvaringsboxar, räcken, mjuka förvaringsväskor med mera.

5 230 W STRÅLKASTARE

Starkaste ATV-belysningen i branschen. Dessa strålkastare ger ökad synlighet vid ledkörning och vid helljus ger de dubbla reflektorerna på 60 respektive 55 Watt tillsammans 230 W uteffekt.

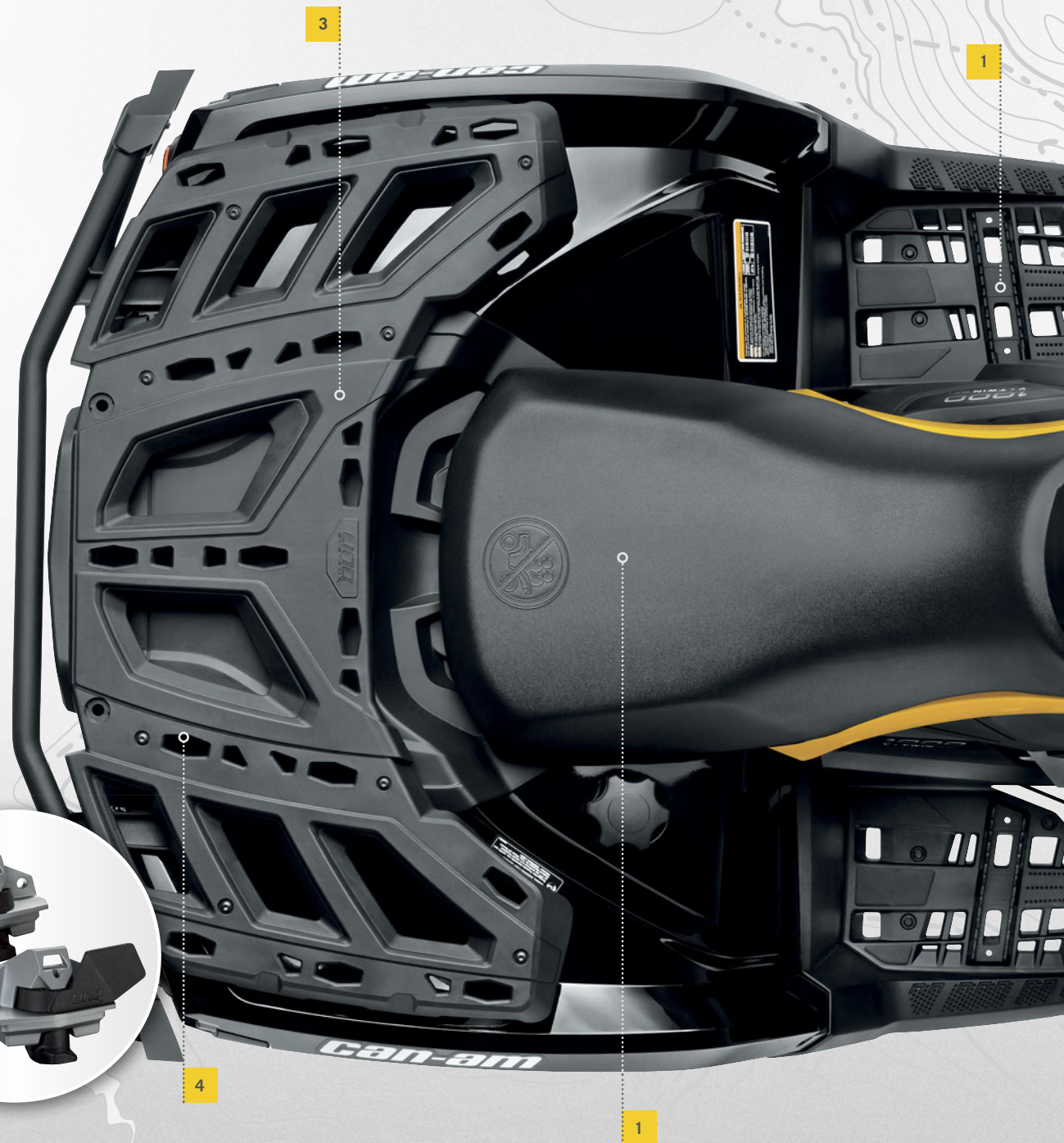



Vissa avbildade modeller, tillbehör och utrustningar finns eventuellt inte tillgängliga i ditt land.

OUTLANDER MAX 2013: NYSKAPAD DESIGN FÖR BÅDE FÖRARE OCH PASSAGERARE

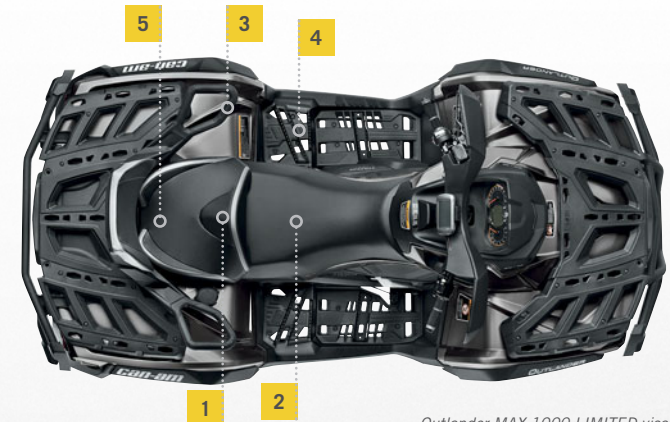

Outlander MAX 1000 LIMITED visas här

NY DESIGN PÅ PASSAGERARSÄTET FÖR OUTLANDER MAX- OCH OUTLANDER T3 MAX-MODELLERNA

En helt ny konstruktion gör det bekvämare än någonsin att åka två:

- 1 150 CM HJULBAS**
Placerar passageraren framför bakaxeln för ökad komfort.
- 2 NYKONSTRUERAT RYGGSTÖD OCH SÄTE**
Vi har konstruerat om ryggstödet och sätet för att förbättra passagerarkomforten på alla plan. Ryggstödet reducerar kaströrelserna och har bättre svikt plus att det har höjts och är mer omslutande för bättre svankstöd. Sätet erbjuder nu bättre dämpning tillsammans med en ergonomisk design som ger bekvämare körställning. T3 MAX-modellernas nya 2-sitsiga säte med fällbart ryggstöd gör det enkelt att hoppa upp på ATV:n.
- 3 NY FORM PÅ HANDTAGEN**
Vi har gjort om handtagen som en del av våra övergripande förbättringar för passagerarna på Outlander MAX-modellerna. De nya handtagen sviktar för att reducera påfrestningarna på passagerarens händer.
- 4 FÖRBÄTTRADE FOTSTÖD**
Passageraren får ett naturligare viloläge tack vare en ny, förbättrad design av fotstödens vinkel.
- 5 CONVERTIBLE RACK/SEAT SYSTEM (CRS)**
Vårt konverterbara last-/sätesystem förvandlar din Outlander från en 1-sitsig till en 2-sitsig modell på några sekunder och är standard på Outlander MAX-modellerna. Detta enkla system gör att du kan färdas ensam utan utseendet hos en tvåsitsig maskin.



Outlander 1000 XT-P visas här

OUTLANDER

Funktionerna kan variera efter modell.
Men engagemanget för kvalitet är
alltid densamma.

Oavsett om målet är att utföra en arbetsuppgift, att uppleva en skön åktur eller att ha tillräckligt med dragkraft för att gasa förbi dina vänner som arbetar sig igenom ett lerhål: du hittar alltid en Outlander-modell som överträffar dina förväntningar. Även om målen varierar är upplevelsen alltid densamma: klassledande effekt, precisionsutvecklade köregenskaper och en design utvecklad kring dig som förare. Nästan alla Outlander-modeller är utrustade med Surrounding Spar Technology (SST) G2-chassin, som ger en ny nivå av kontroll, förbättrad styrka och hållbarhet. Kör den fullt utrustad eller välj de tillbehör du önskar. Din Outlander ATV väntar på dig.





OUTLANDER

Alla Outlander-modeller har samma Can-Am-signatur – branschledande effekt, precisionsutvecklade köregenskaper och en design fokuserad på föraren – allt för att ge dig en ojämförlig och spännande åktur.

FÄRG- OCH MOTORALTERNATIV



OUTLANDER DPS

Detta NYA paket lägger till trestegsservostyrning (Tri-mode DPS) som ger dig en ännu mjukare körning. Inklusive Visco-Lok QE självlåsande främre differential och gjutna aluminiumfälgar.

FÄRG- OCH MOTORALTERNATIV



OUTLANDER XT

Laddad med teknik för föraren som vill ha ytterligare kontroll tack vare funktioner som dynamisk servostyrning (DPS). Inklusive kraftig vinsch, stänkskydd och stötfångare.

FÄRG- OCH MOTORALTERNATIV



OUTLANDER XT-P

XT-P-paket är för föraren som vill köra sportigare. Med en 82 hk Rotax-motor, FOX PODIUM⁺ Performance RC2 piggybackstötdämpare, analog/digital mätare, 30,5 cm beadlock aluminiumfälgar och mer därtill.

FÄRG- OCH MOTORALTERNATIV



OUTLANDER 1000 X mr

Den ultimata ATV:n för leriga förhållanden med en Rotax 1000-motor, dynamisk servostyrning (DPS) och speciellt anpassad utrustning för lera som Gorilla⁺ Axle Silverbackdäck med 14 tums gjutna ITP-aluminiumfälgar, integrerat snorkelsystem (ISS), främre och bakre luftfjädring (ACS) och Surrounding Spar Technology (SST) G2-chassi för exakt handhavande.

FÄRG- OCH MOTORALTERNATIV



UTRUSTNING

TILLGÄNGLIG MED ALLA OUTLANDER-PAKET

ENDAST TILLGÄNGLIG PÅ DPS, XT OCH XT-P

ENDAST TILLGÄNGLIG PÅ XT-P



FUNKTIONER SOM GÖR ÅKTUREN TILL SJÄLVA MÅLET

Rotax-motor, Surrounding Spar Technology (SST) G2-chassi, Visco-Lok främre differential, TTI-bakfjädring (Torsional trailing arm independent), digitalkodat stölskyddssystem (D.E.S.S.) samt framfjädring med dubbla A-armar (Se sidorna 6-11 för mer information.)

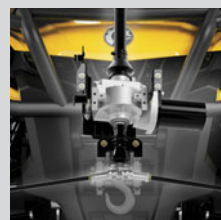

TRESTEGSSERVOSTYRNING (TRI-MODE DPS)

Med tre valbara inställningar för styrassistent: mindre vid höga hastigheter och mer vid låga hastigheter. Inklusive Visco-Lok QE självlåsande främre differential som kontinuerligt övervakar framhjulets hastighet.

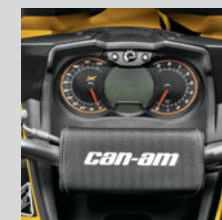

SNABBT AVLÄSBAR DIGITAL MÄTARE

Avancerad instrumentering som gör att du snabbt och säkert kan kontrollera hastighet, bränslestatus och mycket mer.



GENERÖST FÖRVARINGSUTRYMME

Säker och trygg förvaring för kortare eller längre turer med ett 21,6 liter stort vattentätt förvaringsutrymme baktill och multifunktionsräcken med LinQ snabbmonteringsystem ger en sammanlagd kapacitet på 136 kg.

ENDAST TILLGÄNGLIG PÅ XT OCH XT-P

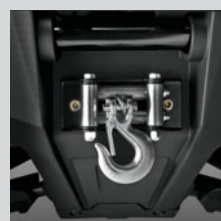

WARN[®]-VINSCH

Dra nästan vad som helst, kraftfull fabriksmonterad vinsch med 1 360 kg kapacitet, utrustad med en trådbunden fjärrkontroll och integrerat förvaringsfack för kontrollen.

TILLBEHÖR

UPPTÄCK MER PÅ SIDORNA 25-29.

TILLBEHÖR 25-29

OUTLANDER MAX

Med eller utan passagerare? Vilket som kommer du alltid att färdas bekvämt.

Med nya Outlander MAX är det lika enkelt att åka ensam som att ta med en passagerare. Vi har förbättrat komforten och på ett par sekunder skapar du enkelt en bekväm plats åt en passagerare. Förbättrad passagerarergonomi inklusive ryggstöd med svankstöd, flexibla handtag och ett helt nytt vinklat säte. Det nya chassits längre hjulbas placerar också passageraren framför bakaxeln vilket ger bättre stabilitet, enklare manövrering, ökad säkerhet och mer komfort åt alla. När du ger dig ut på egen hand erbjuder Outlander MAX gott om förvaringsmöjligheter för allt du vill ta med. Lägg till kraftfull prestanda och möjligheterna är oändliga.





OUTLANDER MAX DPS

Detta NYA paket lägger till trestegsservostyrning (Tri-mode DPS), som gör en bra åktur ännu bättre genom att ge dig ökad kontroll, oavsett om du kör med eller utan passagerare. Inklusive Visco-Lok QE självlåsand främre differential och gjutna aluminiumfälgar.

FÄRG- OCH MOTORALTERNATIV



OUTLANDER MAX XT-P

Ger dig en fullt utrustad åkupplevelse med passagerare och sportprestanda när du åker ensam. Med FOX PODIUM Performance RC2 piggybackstötdämpare fram och bak, 30,5 cm beadlock-fälgar i aluminium, iögonfallande Can-Am-design och mycket mer.

FÄRG- OCH MOTORALTERNATIV



OUTLANDER MAX 1000 LIMITED

Höjden av ATV-lyx: överträffad effekt med en 82 hk* Rotax 1000-motor, bakre luftfjädring (ACS), maximal mångsidighet, premiumfälgar och instrumentering, och en stil som matchar detta.

FÄRG- OCH MOTORALTERNATIV



UTRUSTNING

TILLGÄNGLIG MED ALLA OUTLANDER MAX-PAKET

ENDAST TILLGÄNGLIG PÅ XT-P



FUNKTIONER SOM GÖR ÅKTUREN TILL SJÄLVA MÅLET

Rotax-motor, Surrounding Spar Technology (SST) Next Generation-chassi, Visco-Lok främre differential, TTI-bakfjädring, digitalkodat stölskyddssystem (D.E.S.S.) samt framfjädring med dubbla A-armar (Se sidorna 6-11 för mer information.)

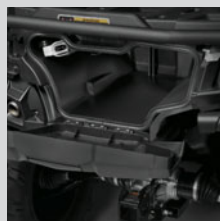

GENERÖST FÖRVARINGSUTRYMME

Säker och trygg förvaring för kortare eller längre turer med ett 21,6 liter stort vattentätt förvaringsutrymme baktill och multifunktionsräcken med LinQ snabbmonteringssystem ger en sammanlagd kapacitet på 136 kg.

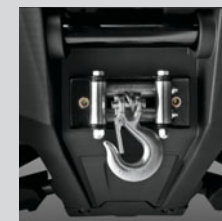

WARN-VINSCH

Dra nästan vad som helst, kraftfull fabriksmonterad vinsch med 1 360 kg kapacitet, utrustad med en trådbunden fjärrkontroll och integrerat förvaringsfack för kontrollen.



KONVERTERBART LAST-/SÄTSSYSTEM (CRS) OCH NY DYNAMISK PASSAGERARERGONOMI

Från ensam förare med massor av förvaringsutrymme till passagerarplats med förbättrad komfort: passageraren placerad framför bakaxeln, flexibelt ryggstöd, ergonomiska handtag och fotstöd, plus ett helt nytt vinklat säte.

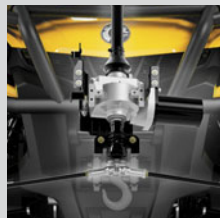

TRESTEGSSERVOSTYRNING (TRI-MODE DPS)

Med tre valbara inställningar för styrassistans: mindre vid höga hastigheter och mer vid låga hastigheter. Inklusive Visco-Lok QE självlåsand främre differential som kontinuerligt övervakar framhjulens hastighet.

TILLBEHÖR

UPPTÄCK MER PÅ SIDORNA 25-29.



OUTLANDER T3

Traktormodeller som höjer ribban.

Can-Am Outlander T3 är en EU-typgodkänd traktor som får framföras på allmän väg. Outlander T3 är en fabriks-tillverkad BRP-produkt med allt som kännetecknar en standard-Outlander plus traktorspecifika modifieringar. Outlander T3 erbjuder en unik kombination av arbetsfunktioner för både väg och terräng.

Standard på alla T3-modeller: Surrounding Spar Technology (SST) G2-chassi med geometrisk kontaktkontroll (ej 400-modellen), digitalt kodat stölskyddssystem (D.E.S.S.), slitstarka multifunktionsräcken med LinQ snabbmonteringssystem (ej 400-modellen).



 **TRAKTORREGISTRERAD**



OUTLANDER T3 400

Har alla de klassledande funktioner som bär Can-Am:s signatur: full effekt vid hastigheter under 40 km/tim, ergonomisk design och överlägsen manövrering med TTI-bakfjädring och Visco-Lok differential fram. Nu med förnyat säte.

FÄRG- OCH MOTORALTERNATIV



OUTLANDER T3 MAX 500 DPS & OUTLANDER T3 MAX 650 XT

Passagerarkapacitet och maximal komfort med klassledande effekt och prestanda. Byt från 1- till 2-sitsig på några sekunder tack vare den överträffade flexibiliteten i vårt konverterbara last-/sätessystem (Convertible Rack/Seat System, CRS). De nya T3-modellerna med Rotax V-twinmotorer på 650cc och 500cc har nytt T3-säte, G2-chassi, trestegsservostyrning (Tri-mode DPS™), Visco-Lok[†] QE främre differential med automatisk låsning, multifunktionsräckan med LinQ snabbmonteringssystem, och en 1 360 kg WARN-vinsch med integrerad förvaring av fjärrkontrollen. Det finns inget mer du kan önska dig för dina utomhusaktiviteter, oavsett vilka de kan vara.

FÄRG- OCH MOTORALTERNATIV



FÄRG- OCH MOTORALTERNATIV



UTRUSTNING

TILLGÄNGLIGA MED ALLA OUTLANDER T3-PAKET

ENDAST TILLGÄNGLIG PÅ DPS OCH XT



ROTAX-MOTOR, BÄST I KLASSEN

De mest kraftfulla motorerna i sin klass. Rotax-motorerna på 400cc, 500cc och 650cc levererar all effekt du behöver för att få jobbet gjort. En specifik T3-kalibrering ger full effekt vid hastigheter under 40 km/tim.



DIGITALTKODAT STÖLDSKYDDSSYSTEM (D.E.S.S.)

Vårt exklusiva stöldskydd förhindrar att din ATV startas om inte ett kodat mikrochip i nyckeln matchar en kod inbäddad i motorns styrenhet.



SLÄPVAGNSVIKT

Outlander T3 400: 750 kg bromsat, 500 kg obromsat släp.
Outlander T3 MAX 500 DPS och Outlander T3 MAX 650 XT: 750 kg bromsat, 590 kg obromsat släp.

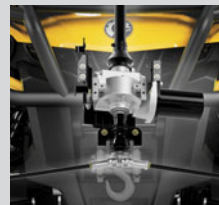

TRESTEGSSERVOSTYRNING (TRI-MODE DPS)

Med tre valbara inställningar för styrassistent: mindre vid höga hastigheter och mer vid låga hastigheter. Inklusive Visco-Lok QE självlåsand främre differential som kontinuerligt övervakar framhjulens hastighet.



KONVERTERBART LAST-/SÄTSSYSTEM (CRS) OCH NY DYNAMISK PASSAGERARERONOMI

Från ensam förare med massor av förvaringsutrymme till passagerarplats med ökad komfort: passageraren positionerad framför bakaxeln, flexibelt ryggstöd, ergonomiska handtag och fotstöd, plus ett helt nytt vinklat säte.



GENERÖST FÖRVARINGSUTRYMME

Säker och trygg förvaring för kortare eller längre turer med ett 21,6 liter stort vattentätt förvaringsutrymme baktill och multifunktionsräckan med LinQ snabbmonteringssystem ger en sammanlagd kapacitet på 136 kg.

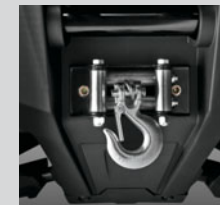

WARN[†]-VINSCH

Drå nästan vad som helst! Kraftfull fabriksmonterad vinsch med 1 360 kg kapacitet, utrustad med en trådbunden fjärrkontroll och integrerat förvaringsfack för kontrollen.

TILLBEHÖR

UPPTÄCK MER PÅ SIDORNA 25-29.



RENEGADE

Allt i ett paket:
Branschledande prestanda.
Exceptionella köregenskaper.
Enastående design.
Ökad puls.

Med de mest potenta motorerna på banan och ett distinkt, dynamiskt utseende förblir Renegade den bästa ATV:n på marknaden när det gäller sportprestanda och 4x4. Tack vare nydesignade, styvare och starkare Surrounding Spar Technology (SST) G2-chassit kan Renegade erbjuda exakt, smidig hantering och en enhetlig ramstruktur. Renegade handlar om ren prestanda – en prestanda som du kommer att få full respekt för på din första åktur.





RENEGADE 1000 X xc

Det är fordonet du väljer när endast största möjliga effekt, exakt hantering och självsäkert utseende duger. Laddad med utrustning som Visco-Lok QE självslåsande främre differential, trestegs servostyrning (Tri-mode DPS) och fatbar-styre i aluminium.

FÄRG- OCH MOTORALTERNATIV



UTRUSTNING



FUNKTIONER SOM GÖR ÅKTUREN TILL SJÄLVA MÅLET

Rotax-motor, Surrounding Spar Technology (SST) G2-chassi, Visco-Lok främre differential, separat TTI, digitalt kodat stölskyddssystem (D.E.S.S.) samt framfjädring med dubbla A-armar.

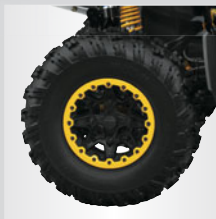

ITP HOLESHOT ATR SPORT RADIALDÄCK

Ett beprövat, flexibelt däck för allround-bruk. Radialdäckstekniken ger mjukare körning och de flexibla sidoväggarna absorberar ojämnheter. Däcken har monterats på 30,5 cm gjutna aluminiumfälgar där allt onödigt material har tagits bort vilket ger en lägre ofjädrad vikt.

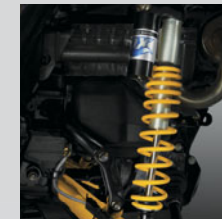

JUSTERBARA FOX PODIUM X PIGGYBACK-STÖTDÄMPARE

Med hög- och lågfartskompression, retur- och fjäderjustering. Dessa högpresterande stötdämpare gör att föraren kan ställa in fjädringen så att den passar underlag och åkstil.



BÄST I KLASSEN: ROTAX

82 hk Rotax 1000.

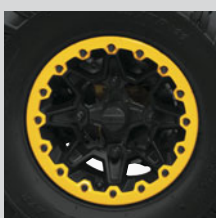

30,5 CM BEADLOCK-FÄLGAR I ALUMINIUM

En teknik som utvecklats speciellt för prestanda på höga nivåer. En unik konstruktion klämmer fast däckskanterna mot fälgarna vilket gör att föraren kan accelerera och utföra hårda kurvtagningar utan att riskera nedsatt prestanda eller förlust av däcken.



RENEGADE TILLBEHÖR



SPORTVINDRUTA

Renegade vindskydd kompromissar inte med det sportiga utseendet. Passar raka och fatbar-styren. Enkelt monteringsystem.

Renegade 2013 och tidigare (alla motorer)
715001212 | Gul 715001429 | Vit 715001468 | Svart

1 HANDTAGSSKYDD MED VINDAVVISARE

2 BAKRE LASTRÄCKE ALUMINIUM

3 STÄNKSKYDDSKIT

4 SPORTVINDRUTA

5 UPPVÄRMDA HANDTAG OCH TUMGASREGLAGE

6 BUKSKYDD

7 STÖTDÄMPARSKYDD FRAM

8 BACKSPEGLAR

DS

Det roliga kan börja.

Ungdomarnas ATV ger en försmak av prestanda. Can-Am DS 90 X (för ålder 10+) har en CVT-växellåda och nya funktioner som HPG piggybackstötdämpare, svarta aluminiumfälgar och nerf bars.





DS 90 X

DS 90 är en ATV för åldrarna 10 och uppåt och kommer standard med alla de säkerhetsfunktioner du kräver för dina barn. Barnen behöver inte oroa sig för växling och slipper gå av fordonet för att backa eftersom CVT-växellådan är en fram-neutral-back-konstruktion. Den långa fjädringsvägen ger dessutom en mjukare gång. DS 90 uppfyller dina säkerhetskrav utan att kompromissa bort det roliga för dina barn.

FÄRG- OCH MOTORALTERNATIV



FUNKTIONER

STANDARDFUNKTIONER



AUTOMATISK CVT-TRANSMISSION MED FRAM, NEUTRAL & BACK
CVT-transmissionen gör att DS 90 X alltid har rätt växel i.



TÄNDNINGSLÅS MED NYCKEL & ELSTART
Elstart med tryckknapp



89,5 CC LUFTKYLD, SOHC, 2-VENTILSMOTOR
89,5 cc 4-taktsmotor, CARB "Green Label"- certifierad.

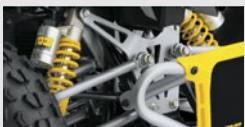

LÅNG FJÄDRINGSVÄG
Ger en mjuk körning och bättre kontroll vid gupp.



2,7 LITER FÖRVARINGSUTRYMME
Det främre förvaringsutrymmet gör det enkelt att ta med det du behöver eller ta hem något du hittar.



HELTÄCKANDE FOTSTEG
Håller fötterna på plats och skyddar mot sly, gupp och stenar.



POSITIONSLJUS
Ger ökad synlighet och utseendet hos en fullstor ATV.

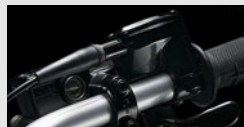

INBYGGD GASREGLAGEBEGRÄNSARE
Inbyggd begränsning av gasreglaget ger föräldrarna bättre kontroll.

TILLÄGGSUTRUSTNING X™-PAKET



SVARTA ALUMINIUM-FÄLGAR



HYDRAULISKA SKIVBROMSAR FRAM OCH BAK



SPORTDESIGN PÅ AVGASRÖRET

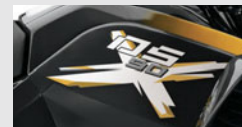

X-DESIGN PÅ DEKALER, DYNA OCH FÄRGSÄTTNING



ALUMINIUM-STÖTFÅNGARE FRAM MED NUMMERPLÅT



STYRSKYDD I RACINGSTIL & FÖRHÖJNINGSBLOCK [+2,5 CM]



NERF BARS OCH RACINGFOTPINNAR

- 109 cm bred dubbel A-arm med HPG piggybackstötdämpare och 17,8 cm fjädringsväg
- 104 cm bred svingarm med HPG piggybackstötdämpare och 23 cm fjädringsväg

COMMANDER

Effekten, mångsidigheten och lyxen ligger i släkten.

Detta är den side-by-side (SSV) som skapade en ny branschstandard – tack vare dess Can-Am-signatur. Can-Am Commanders klassledande effekt matchas med dess precisionsutvecklade köregenskaper. Can-Am Commander side-by-side har en mängd funktioner som är utvecklade med förare och passagerare i fokus samt ett distinkt Can-Am-utseende. Kör en och du kommer att förstå varför Commander side-by-side har satt ett nytt riktmärke för branschen.



BRANSCHLEDANDE PRESTANDA

Det börjar med de bästa motorer som finns.

När BRP lanserade företagets första side-by-side 2010 "injicerade" vi Can-Am-DNA i konstruktionen och började med BRP:s bästa möjliga motor, vår 71 hk Rotax 800R.

I sitt segment har Can-Am Commander 800R helt enkelt ingen konkurrens när det gäller hästkrafter. Den konkurrerar till och med framgångsrikt med rena sportfordon som erbjuder mindre flexibilitet och komfort. Detta bevisas bl.a. av pallplatserna på några av de tuffaste banorna i världen. Commander side-by-side erbjuder branschledande effekt* utan att kompromissa med förarkomforten. Den är även utrustad med en exklusiv Dual Level™ förvaringsbox med en lastkapacitet på 272 kg och branschens största bränsletank på 37,8 L vilket ger en räckvidd på imponerande 317 km.



ROTAX 800R

PAKET



COMMANDER

SSV:n som förändrade branschen tack vare dess Can-Am-specifika signatur och egenskaper - branschledande prestanda, precisionsutvecklade köregenskaper och förarkoncentrerad design. Resultatet är en side-by-side-upplevelse som kan uppskattas både på arbete och fritid.

FÄRG- OCH MOTORALTERNATIV

 800R

UTRUSTNING



EGENSKAPER SOM GÖR RESAN TILL SJÄLVA MÅLET

Rotax-motor, D.E.S.S.™ (digitalt kodat stölskyddssystem), Visco-Lok främre differential, Intelligent Throttle Control (ITC), ROPS-godkända störbågar, ergonomiska lösningar för förare och passagerare samt vår unika Dual-Level förvaringsbox.

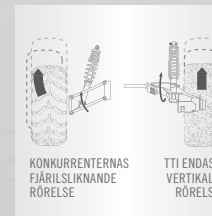

INDIVIDUELL BAKHJULSUPPHÄNGNING MED TORSIONSLÄNKARM (TTI)

En unik individuell bakhjulsupphängning som eliminerar oönskade rörelser och cambervinkelförändringar. Hjulen rör sig endast uppåt och nedåt i stället för i en fjärilsliknande rörelse som på andra system.

Vissa avbildade modeller, tillbehör och utrustningar finns eventuellt inte tillgängliga i ditt land.

*Gäller endast terrängmodellen.

PRECISIONSUTVECKLADE KÖREGENSKAPER

Förvandlar effekt till prestanda.

Vad gör effekten för nytta om fordonet inte kan hantera den? Can-Am Commander side-by-side kan detta. De branschledande motorerna utvecklades tillsammans med den individuella bakhjulsfjädringen TTI (Torsional Trailing arm Independent), framfjädringen med dubbla A-armar och Visco-Lok främre differential med automatisk låsning. Våra ingenjörer tänker aldrig på det ena utan att ta hänsyn till det andra.



1 BAKFJÄDRING MED SEPARAT TTI (TORSIONAL TRAILING ARM INDEPENDENT)

TTI är den enda individuella bakhjulsfjädring som eliminerar däckslitage och cambervinkelförändringar. Eftersom vridpunkterna ligger framför hjulen rör sig de bakre hjulen uppåt och nedåt, vilket säkerställer att fordonet endast rör sig i den riktning du önskar. Detta till skillnad från de fjärlsliknande rörelserna hos traditionella individuella bakhjulsfjädringar. Dessa system har en inåt-utåt-rörelse som orsakar att fordonet rör sig i sidled, vilket tvingar föraren till ständiga korrigeringar för att hålla en rak linje. TTI-bakfjädringen har 254 mm fjädringsväg.

2 FRAMFJÄDRING MED DUBBLA A-ARMAR MED DIVE-CONTROL FJÄDRINGSGEOMETRI

Denna fjädringskonstruktion eliminerar dykningstendenser under kraftiga inbromsningar och ojämn terräng. Genom att fordonet kontrolleras på detta sätt blir manövreringen mer exakt i alla situationer och terrängtyper. Framfjädringen har 254 mm fjädringsväg.

3 VISCO-LOK FRÄMRE DIFFERENTIAL MED AUTOMATISK LÅSNING

Visco-Lok är branschens enda progressiva 4x4-system med automatisk låsning som griper in i alla hastigheter. Systemet övervakar kontinuerligt framhjulens hastighet. Om det upptäcker att det ena hjulet snurrar snabbare än det andra, skickar systemet mer kraft till det hjul som har bättre grepp. Detta sker helt automatiskt utan att föraren behöver lyfta ett finger.

INTELLIGENT THROTTLE CONTROL (ITC™)

Ett branschunikt gasreglagesystem som arbetar tillsammans med Bosch[†] 54 mm spjällhus för att ge jämn gas även om förarens fot hoppar till på grund av ojämnheter i terrängen. ITC systemet känner av oönskade studsar och filtrerar signalerna vilket ger dig mer exakt gas, särskilt vid låga hastigheter.

FÖRARFOKUSERAD DESIGN

Byggd utifrån dess viktigaste komponent: DU.

Varje millimeter av Can-Am Commander side-by-side har utformats för att ge både förare och passagerare en fulländad upplevelse. Provkör en så kommer du att förstå.



KOMFORT

1 LÖSTAGBARA SÄTEN MED INTEGRERADE NACKSTÖD OCH STOPPNING PÅ SIDORNA

Förstklassiga sittplatser med hela ryggstöd, länd- och axelstöd samt stoppning i sidorna för utmanande körning. Båda sätena kan enkelt tas loss så att ni kan sitta bekvämt även utanför fordonet.

2 JUSTERBAR RATT OCH FÖRARSÄTE

Justera enkelt rattens lutning och förarsätet utifrån förare och körstil. Inga verktyg behövs.

3 HANDTAG OCH GRABBRÄCKEN FÖR PASSAGERAREN

Ger extra komfort och säkerhet under varierade förhållanden.

BEKVÄMLIGHET

4 240 W BELYSNING

Fyra 60 W projektorstrålkastare ger utmärkt sikt. Jämförbara system i detta segment levererar endast 60 till 110 W.

5 31,6 L FÖRVARING VID FÖRARPLATSEN

Gott om plats för all din utrustning med 17,2 L handskfack, ett 13,1 L utrymme under förarsätet och ett extra utrymme om 1,3 L i mittkonsolen.

6 5 CM BAKRE DRAGFÄSTE

Drar allt du behöver för att få jobbet gjort.

7 37,8 L BRÄNSLETANK

Den största bränsletanken i side-by-side-branschen ger dig maximal räckvidd för alla uppgifter vid såväl arbete som fritid.

8 DUAL-LEVEL™ FÖRVARINGSBOX

Branschens första förvaringsbox med två nivåer som är åtskilda av en löstagbar, vattensäker panel. Gör det möjligt att ha ett övre och undre lager vilket ger dig större valmöjligheter vid krävande arbetsuppgifter.

TRYGGHET OCH SÄKERHET

9 ROPS-GODKÄND STÖRTBÅGE

5 centimeters diameter, höghållfast stål. Uppfyller ROPS-klassning.

10 SIDONÄT MED SNABBFÄSTEN

Kliv i och ur med detta enkla system. Utformad för att ge fritt synfält åt både förare och passagerare.

11 3-PUNKTS SÄKERHETSÅLTA

Ger ökad säkerhet och komfort för alla typer av körstilar.

12 D.E.S.S.™-NYCKLAR

Stöldskyddssystem av högsta branschstandard. Can-Am Commander side-by-side levereras med två olika nycklar. En som begränsar hastigheten till 70 km/tim. Den andra har inga begränsningar vad gäller effekt eller hastighet.

FÖRARFOKUSERAD DESIGN

Avancerad ergonomi för förare och passagerare.

Can-Am Commander side-by-side konstruerades med ergonomiskt bättre sittplatser och förarposition än konkurrerande fordon. Dess helstoppade förar- och passagerarplatser ger länd- och axelstöd och bättre komfort vid utmanande körning. Den justerbara ratten ger maximal kontroll i alla lägen.

EN INTERIÖR BYGGD FÖR OCH OMKRING DIG

Varje millimeter av interiören i Can-Am Commander side-by-side har utformats med föraren i fokus – från sittställningen till den justerbara ratten till tryckknappsstarten. Resultatet är mer komfort, justeringsmöjligheter och förvaring än någon annan side-by-side.



CAN-AM COMMANDER SIDE-BY-SIDE

- Optimal sittställning
- Billiknande ergonomi
- Låg höftposition/"H"-punkt
- Enklare in- och urstigning
- Optimal komfort under färd
- Mer benutrymme

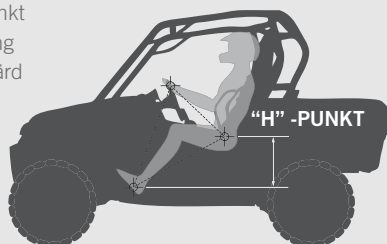

STORLEKEN HAR BETYDELSE

Commander side-by-side är 203 mm bredare och har bättre komfort än den gokart-liknande ergonomin hos vissa konkurrenter. Den har också mer benutrymme, vilket gör den bekväm även för förare som är längre än 1,80.



BRANSCHNIK DUAL-LEVEL™ FÖRVARINGSBOX

Branschens första förvaringsbox med två nivåer som är åtskilda av en löstagbar, vattensäker panel. Gör det möjligt att ha ett övre och undre lager.

- Lutningsassisterat lager som kan aktiveras från bägge sidor för enklare urlastning.
- Enkelt löstagbart, en spärr vid övre öppningen
- Tillverkad i slitstark kompositplast, rostfritt, motståndskraftigt mot bucklor
- Fyra lastöglor i varje hörn
- Lastavdelare med integrerade vertikala spår
- Lås för undre lagret finns som tillval



COMMANDER SIDE-BY-SIDE UTRUSTNING OCH TILLBEHÖR



- 1 GEVÄRFÖRVARING OCH STÄLLNING
- 2 LASTRÄCKE
- 3 LASTSKYDD
- 4 RESERVDUNKAR, FÄSTEN, GEAR GRIPS
- 5 UNIVERSELLT MOTORSÅGSFÄSTE
- 6 FÖRVARINGSUTRUSTNING: FÖRVARINGSVÄSKA, LASTNÄT



FÖRARUTRUSTNING:

Men's Riding Jacket | Men's Team Riding Pants | Men's Team Riding Gloves | XC-3 Holeshoot Helmet | Trail Goggles



- 1 BAKRE KUPÉNÄT
- 2 RAM SPOTLIGHT
- 3 KOMPLETT LJUDANLÄGGNING, HÖGTALARE, GPS
- 4 STÅNKSCHYDDSKIT
- 5 SPORTTAK
- 6 HALV VINDRUTA
- 7 SPEGLAR
- 8 XENON- OCH HALOGENBELYSNING
- 9 STRÅLKASTARFÄSTE
- 10 STÖTFÅNGARE FRAM OCH BAK
- 11 VINSCHKIT
- 12 FÄLGAR
- 13 BUKSKYDD

TILLBEHÖR OUTLANDER & OUTLANDER MAX



- | | |
|--|--|
| 1 LINQ 124 L FÖRVARINGSBOX | 8 LINQ FRÄMRE OCH BAKRE LASTRÄCKEN |
| 2 UPPVÄRMDA HANDTAG OCH TUMGASREGLAGE | 9 VINSCHKIT |
| 3 BAKRE XT-STÖTFÅNGARE | 10 HASPLÅTAR |
| 4 STÅNKSKYDDSKIT | 11 FOTPINNAR, KIT |
| 5 DELUXE SPEGELKIT | 12 HANDTAGSVÄRMARE OCH HANDTAGSKYDD FÖR PASSAGERARE |
| 6 DELUXE VINDRUTA OCH KÅPOR | 13 LINQ DELUXE EXTRA 44 L MODULARVÄSKA FRAM |
| 7 EXTRABELYSNING VINDRUTA | |

Vissa avbildade modeller, tillbehör och utrustningar finns eventuellt inte tillgängliga i ditt land.

FÖRARUTRUSTNING:

Men's Insulated Vest | Men's Technical Fleece | Men's Cross Pants | XP-R2 Carbon Light Blaze Helmet
Men's Trail Gloves | Adventure Goggles | Ladies' Insulated Vest | Ladies' Zipped Micro-Fleece | Ladies' Cross Pants

TILLBEHÖR LINQ-SYSTEMET



LinQ-systemet är ett stadigt, låsbart monteringsystem som passar en mängd tillbehör. Det är ett enklare, snabbare och säkrare sätt att fästa och avlägsna tillbehör på din Outlander. Nu kan du snabbt och enkelt förvandla ditt fordon för att passa stundens behov.

SNABBT - fäst tillbehör på direkten

ENKELT - inga verktyg behövs

SÄKERT - låsbart

UNIKT FÖR CAN-AM



LINQ 124 L FÖRVARINGSBOX
FÖR OUTLANDER OCH OUTLANDER MAX



LINQ DELUXE MODULARVÄSKOR
FRAM OCH BAK



LINQ GUN BOOT-STÄLLNING



LINQ FRÄMRE OCH BAKRE LASTRÄCKEN
10 CM OCH 15 CM



KOLPIN LINQ-MONTERADE
GEAR GRIPS¹



Vissa avbildade modeller, tillbehör och utrustningar finns eventuellt inte tillgängliga i ditt land.



APACHE 360 BANDSATS

BÄSTA BANDSYSTEMET PÅ
MARKNADEN FÖR ÅRET
RUNT-BRUK

Störst kontaktyta, högsta markfri-
gången och lättaste styrningen.

Snabbt byte från däck till bandsats
på cirka 20 minuter med hjälp
av Apache 360 monteringskit.

Reducerad friktion och
minimal vibration tack vare
förhöjt gummimönster.



Mönsterdesign för bästa grepp i
snö och på alla typer av underlag.

Optimerad prestanda för din
dynamiska servostyrning tack vare
DPS-modulen.

**Det finns ingen ursäkt för
att inte sticka ut och köra!**



STORT SORTIMENT PLOGAR FÖR CAN-AM ATV

Söker du efter en flexibel plog eller ett blad som
garanterat håller? En plog som snabbt kan anpassas
efter dina behov? Välj bland vårt breda utbud av
användarvänliga plogar som särskilt utvecklats för
Can-Am ATV.



ALPINE FLEX PLOG
137 CM OCH 152 CM



ALPINE SUPER DUTY SNEDSKURET PLOGBLAD
152 CM OCH 167 CM



ALPINE SUPER DUTY RAKSKURET PLOGBLAD
137 CM OCH 152 CM

Vissa avbildade modeller, tillbehör och utrustningar finns eventuellt inte tillgängliga i ditt land.

SE FLER ALTERNATIV I VÅR BROSCHYR MED RESERVDELAR, TILLBEHÖR OCH KLÄDER.

WINTER PRO / WINTER PRO V2

Utför enkelt ett av alla vinterns vintersysslor med vår premiumsnöslunga Winter Pro. Winter Pro är utformad och tillverkad för nordiska förhållanden och har flera innovationer som gör ditt arbete roligare.

Tack vare monteringsystemet Easy Connect Pro går det snabbt och enkelt att sätta fast Winter Pro på din ATV – det enda som krävs är en dragkrok på din ATV. Elstart och en fjärrkontrollenhet med joystick för manövrering av utkastaren, elektrisk aktivering av tvåstegs-skruv och arbetsbelysning (säljs som tillbehör) gör arbetet till ett rent nöje.

Skrapbladets höjd anpassas enkelt med justerbara glidskor. Skrapbladet är fäst vid en kraftig stålkonstruktion vilket gör att enheten blir mycket stadig.

Välj mellan två motoralternativ, 1-cylindrig på 14 hk eller en V2-version på 23 hk. Bägge motorerna tillverkas av den amerikanska tillverkaren Kohler och har testats för att tåla tuffa nordiska förhållanden.

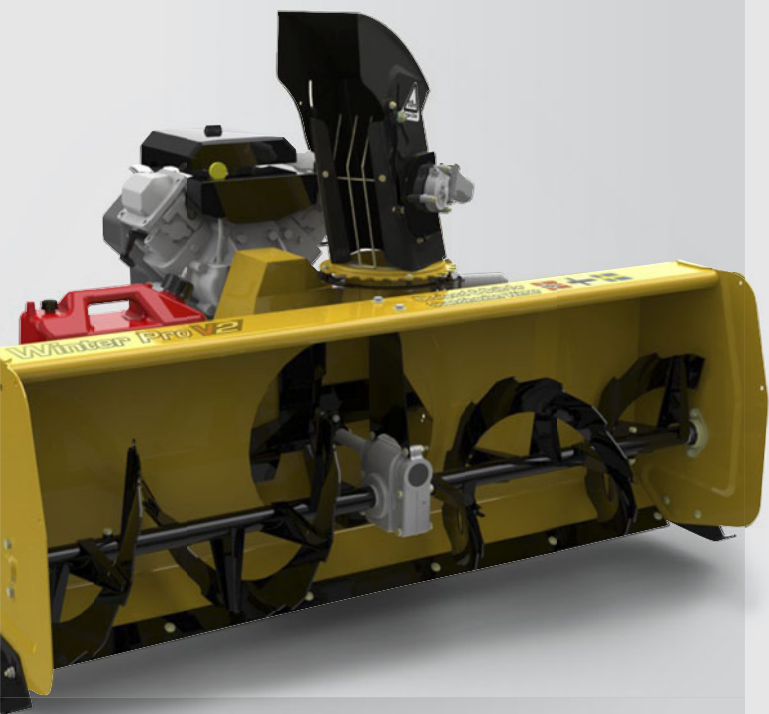

SOMMARTILLBEHÖR

FOREST PRO TIMMERVAGN HD

Forest Pro HD 1042 är den mest kraftfulla ATV-timmervagnen på marknaden.

Alla viktiga funktioner är standard i detta kompletta paket: hydrauliskt justerbar ram, hydraulisk drivning och joystick-kontroller.

Den hydrauliska driften ger goda terrängegenskaper vid körning i nedförs- och uppförsbacke och är lätt att hantera under körning.

Tekniska specifikationer

Räckvidd	max. 4,2 m
Lyftkraft	720 kg, 175 kg vid full räckvidd
Längd	max. 4 m/min. 3 m
Bredd	1,3 m
Max last	1 000 kg
Motor	200 cc / 6,5 hk
Hydraulisk pump	9 L / min
Hydraultryck	180 bar
Däck	22x11.00-8.6-plies
Tillbehör	Grävskopa & plattform med sidopaneler



MULTITRAILER

Boggihjulen har uppdateras för att låta ännu mindre än tidigare och har nu även smörjnipplar. En produkt som utvecklats för hård användning. 100 % galvaniserad.

Specifikationer: 12 mm plywood, kraftig ram, flyttbara fästpunkter (4 st), tippningsbar, löstagbara sidor och 8 st timmerstöttor, underredet på boggi och ram är utformat för att kunna ta sig över stenar och stubbar (inga skarpa kanter).

Flakets längd:	182 cm	Totallängd:	315 cm
Flakets bredd:	66 cm nere / 95 cm uppe	Totalbredd:	125 cm
Flakets höjd:	60 cm	Spårvidd:	107 cm
Vikt:	200 kg med timmerstöttor och sidor	Totalvikt:	500 kg





  OUTLANDER™ 1000 XT-P



 OUTLANDER™ 650 XT™



 OUTLANDER™ 500 DPS



 OUTLANDER™ 400



   OUTLANDER™ MAX 1000 LTD



   OUTLANDER™ MAX 1000 XT-P



   OUTLANDER™ MAX 500 DPS

 EU-GODKÄND VÄGMODEL	 2-SITSIG MODEL (MAX)	 TERRÄNGMODEL
 T3 ATV-TRAKTOR	 SIDE-BY-SIDE (SSV)	 SPORTMODEL



 **COMMANDER™
800**



 **OUTLANDER™
1000 X™ mr**



 **RENEGADE™
1000 X™ xc**



 **DS™
90™ X™**



 **OUTLANDER™ T3
MAX 650 XT™**



 **OUTLANDER™ T3 MAX
500 DPS**



 **OUTLANDER™ T3
400**

ÅKTUREN SÄGER ALLT.

	1000	650	500	400
Typ	976 cc	649,6 cc	499,6 cc	400 cc
	V-twin, vätskekyld, SOHC, 8 ventiler (4 per cylinder)			en cylinder, vätskekyld, SOHC, 4 ventiler
Borning och slaglängd	91 x 75 mm	82 x 62 mm	82 x 47 mm	91 x 61,5 mm
Förgasare/EFI	46 mm spjällhus, 2 Siemens VDO-injektorer			46 mm spjällhus, Siemens [†] VDO-injektor
Startsystem	Elstart			
Växellåda	CVT, sub-transmission med hög, låg, parkering, neutral och back. Motorbroms standard.			
Drivlina	Valbar 2WD/4WD drivaxel med Visco-Lok differential fram			-
Ram	SST G2		SST	
Typ av framfjädring/stötdämpare	Dubbla A-armar		MacPherson [†]	
Fjädringsväg fram	229 mm		178 mm	
Typ av bakfjädring/stötdämpare	TTI Separat			
Fjädringsväg bak	236 mm		203 mm	
Bromsar fram	Dubbla 214 mm ventilerade skivbromsar med hydrauliskt tvåkolvsok		2 inbyggda hydrauliska bromsskivor	
Bromsar bak	Enkel 214 mm ventilerad skivbroms med hydrauliskt tvåkolvsok		1 inbyggd hydraulisk bromsskiva	
Däck/fram	660 x 203 x 305 mm [26 x 8 x 12 tum]		635 x 203 x 305 (25 x 8 x 12 in)	
Däck/bak	660 x 254 x 305 mm [26 x 10 x 12 tum]		635 x 279 x 305 (25 x 11 x 12 tum)	
Fälgar			Steel Black	Steel Black
Torrsvikt			324 kg	286 kg
L x B x H (mm)	2 184 x 1 168 x 1 118 mm			2 184 x 1 168 x 1 143 mm
Hjulbas	1 295 mm		1 244 mm	
Sätets höjd	877 mm		889 mm	
Markfrigång	279 mm		236 mm	
Max. släpvningsvikt	590 kg		Std: 500 kg, T3: 750 kg (bromsat)	
Lasträckets kapacitet	Fram: 45 kg, Bak: 90 kg			
Förvaring	Bak 21,4 L		Std: 20 L, T3: 8 L	
Bränsletank	20,5 L		16,3 L	
Instrumentering	Digital LCD-multifunktionsmätare: Hastighetsmätare, varvräknare (stapel och numerisk) vägmätare, tripp- och timmätare, diagnostik, växelläge, drifttimmar motor, 4x4-indikator, temperatur- och motorlampor, bränsle, klocka, automatisk avstängning efter 15 minuter			
Stöldskydd	Digitalkodat stöldskyddssystem (D.E.S.S.)			
Elsystem	Elektriskt förberedd för vinsch			
Belysning	230W genom två projektorstrålkastare (60W) och dubbla reflektorer (55W) med baklyse/bromslyjus		2 skärmmonterade strålkastare (35 W) med baklyse/bromslyjus	
Uttag för likström	12V-uttag på panelen, standarduttag baktill (15A)			
Standardfärg	N/A	N/A	N/A	 Viper Red

PAKET

NYA DPS-PAKETET TILLFÖR:

- Trestegsservostyrning (Tri-mode DPS)
- Visco-Lok QE
- 305 mm gjutna aluminiumfälgar
- Färg/Motor:  Gul/500

XT-PAKETET TILLFÖR:

- Trestegsservostyrning (Tri-mode DPS)
- Visco-Lok QE
- 305 mm gjutna aluminiumfälgar med maskinbearbetad yta
- 660 mm Carlisle[†] ACT radialdäck
- 1 360 kg WARN[†]-vinsch med kabelstyrning av rulltyp, kabelfjärrkontroll med integrerat förvaringsfack för kontrollen.
- Kraftiga stötfångare fram och bak
- Handtagsskydd med vindavvisare
- 625 W generator
- Lackad plast i Pure Magnesium Metallic-färg
- Färger/Motorer:  Gul / 650

XT-P-PAKETET TILLFÖR:

- FOX[†] PODIUM[†] Performance RC2 HPG piggyback-stötdämpare fram och bak
- Trestegsservostyrning (Tri-mode DPS)
- Visco-Lok QE
- 305 mm beadlock-fälgar i gjuten aluminium
- 660 mm Carlisle ACT radialdäck
- 1 360 kg WARN-vinsch med vajerstyrning av rulltyp, kabelfjärrkontroll med integrerat förvaringsfack för kontrollen.
- Kraftiga stötfångare fram och bak
- Fatbar-styre i aluminium med handtagsskydd och stoppning
- Svartlackerad plast
- 625 W generator
- Analog/digital mätare
- Färg/Motor:  Svart och gul / 1000

X mr-PAKETET TILLFÖR:

- Luftfjädring (ACS) fram och bak med FOX Air Assist HPG-stötdämpare
- 760 mm Gorilla[†] Axle Silverback -däck
- 355 mm ITP[†] SS312 gjutna aluminiumfälgar
- Trestegsservostyrning (Tri-mode DPS)
- Visco-Lok QE
- Omplacerad kylare
- 1 360 kg WARN-vinsch med vajerstyrning av rulltyp, kabelfjärrkontroll med integrerat förvaringsfack för kontrollen.
- Kraftiga stötfångare fram och bak
- Fatbar-styre i aluminium med handtagsskydd och stoppning
- Mud-riding fotstöd
- Stänkskydd
- 625 W generator
- Analog/digital mätare
- 1 497 mm hjulbas
- NYHET Exklusiv NEXT G-1 Vista[†] Camofärg
- NYHET X-design på dekal, dyna och färgsättning
- Färger/Motor:  Camo / 1000

T3-PAKETET TILLFÖR:

- 2 positionsljus fram + blinkers, extra baklyse/bromslyjus + blinkers

OUTLANDER MAX

MOTOR

	1000	650	500
Typ	976 cc	649,6 cc	499,6 cc
	V-twin, vätskekyld, SOHC, 8 ventiler (4 per cylinder)		
Borring och slaglängd	91 x 75 mm	82 x 62 mm	82 x 47 mm
Förgasare/EFI	46 mm spjällhus, 2 Siemens VDO-injektorer		
Startsystem	Elstart		
Växellåda	CVT, sub-transmission med hög, låg, parkering, neutral och back Motorbroms standard		
Drivlina	Valbar 2WD/4WD drivaxel med Visco-Lok differential fram		

CHASSI

Ram	SST G2		
Typ av framfjädring/stötdämpare	Dubbla A-armar		
Fjädringsväg fram	229 mm		
Typ av bakfjädring/stötdämpare	TTI Separat		
Fjädringsväg bak	236 mm		
Bromsar fram	Dubbla 214 mm ventilerade skivbromsar med hydrauliskt tvåkolvsok		
Bromsar bak	Enkel 214 mm ventilerad skivbroms med hydrauliskt tvåkolvsok		
Däck/fram	660 x 203 x 305 mm [26 x 8 x 12 tum]		
Däck/bak	660 x 254 x 305 mm [26 x 10 x 12 tum]		
Fälgar			

DIMENSIONER

Torrsvikt			
L x B x H (mm)	2 388 x 1 168 x 1 118 mm		
L x B x H (tum)	94 x 46 x 44 tum		
Hjulbas	1 499 mm		
Sätets höjd	877 mm		
Markfrigång	279 mm		
Max. släpvagnsvikt	590 kg, T3: 750 kg (bromsat)		
Lasträckets kapacitet	Fram: 45 kg Bakre 90 kg		
Förvaring	Bakre förvaring 21,4 L / Konverterbart last-/sätessystem (CRS)		
Bränsletank	20,5 L		

UTRUSTNING

Instrumentering	Digital LCD-multifunktionsmätare: Hastighetsmätare, varvräknare (stapel och numerisk) vägmätare, tripp- och timmätare, diagnostik, växelläge, drifttimmar motor, 4x4-indikator, temperatur- och motorlampor, bränsle, klocka, automatisk avstängning efter 15 minuter		
Stöldskydd	Digitalkodat stöldskyddssystem (D.E.S.S.)		
Elsystem	Elektriskt förberedd för vinsch		
Belysning	230W genom två projektorstrålkastare (60W) och dubbla reflektorer (55W) med baklyse/bromslyse		
Uttag för likström	12V-uttag på panelen, standarduttag baktill (15A)		
Standardfärg	N/A		

PAKET

NYA DPS-PAKETET TILLFÖR:

- Trestegs servostyrning (Tri-mode DPS)
- Visco-Lok QE
- 305 mm gjutna aluminiumfälgar
Färg/Motorer  Gul / 500

XT-P-PAKETET TILLFÖR:



- FOX PODIUM Performance RC2 HPG piggyback-stötdämpare fram och bak
- Trestegs servostyrning (Tri-mode DPS)
- Visco-Lok QE
- 305 mm beadlock-fälgar i gjuten aluminium
- 660 mm Carlisle ACT radialdäck
- 1 360 kg WARN-vinsch med vajerstyrning av rulltyp, kabelfjärrkontroll med integrerat förvaringsfack för kontrollen
- Kraftiga stötfångare fram och bak
- Fatbar-styre i aluminium med handtagsskydd och stoppning
- Svartlackerad plast
- 625 W generator
- Analog/digital mätare
- Färg/Motorer  Svart och gul / 1000

LIMITED-PAKETET TILLFÖR:

- Luftfjädring (ACS) bak med FOX Air Assist HPG-stötdämpare
- Trestegs servostyrning (Tri-mode DPS)
- Visco-Lok QE
- Garmin[®] Montana[®] 650t GPS med pekskärm
- 305 mm gjutna aluminiumfälgar med maskinbearbetad yta
- 660 mm Carlisle ACT radialdäck
- 1 360 kg WARN-vinsch med vajerstyrning av rulltyp, kabelfjärrkontroll med integrerat förvaringsfack för kontrollen
- Kraftiga stötfångare fram och bak
- Stänkskydd
- Handtagsskydd med vindavvisare
- 2-färgat premiumsäte
- Komforthandtag
- 625 W generator
- Analog/digital mätare
- Lackad plast
- **NYHET** Pearl White-färg
- Färg/Motor:  Vit 1000

T3-PAKETET TILLFÖR:

- Trestegs servostyrning (Tri-mode DPS™)
- Visco-Lok[®] QE främre diff med automatisk låsning
- 1 360 kg WARN[®]-vinsch med vajerstyrning av rulltyp, kabelfjärrkontroll med integrerat förvaringsfack för kontrollen
- Kraftiga stötfångare fram och bak

CAN-AM ATV		RENEGADE	DS
MOTOR		1000 X xc	90 X
	Typ	976 cc V-twin, vätskekyld, SOHC, 8 ventiler (4 per cylinder)	89,5 cc en cylinder, luftkyld, SOHC, 2 ventiler
	Borring och slaglängd	91 x 62 mm	49,5 x 48 mm
	Förgasare/EFI	46 mm spjällhus, 2 Siemens VDO-injektorer	Förgasare Keihin
	Startsystem	Elstart	El- och kickstart
	Växellåda	CVT, sub-transmission med hög, låg, parkering, neutral och back / Motorbroms standard	Automatisk CVT med fram, neutral och back
CHASSI	Drivlina	Valbar 2WD/4WD drivaxel med Visco-Lok differential fram	Kedjdriven/solid axel
	Ram	SST G2	DS 90
	Typ av framfjädring/stötdämpare	Dubbel A-arm med FOX HPG stötdämpare	Individuell A-arm
	Fjädringsväg fram	229 mm	86 mm
	Typ av bakfjädring/stötdämpare	TTI separat	Svingarm
	Fjädringsväg bak	236 mm	160 mm
	Bromsar fram	Dubbla 214 mm ventilerade skivbromsar med hydrauliskt tvåkolvsok	Dubbla trumbromsar
	Bromsar bak	Dubbla 214 mm ventilerade skivbromsar med hydrauliskt tvåkolvsok	Trumbroms
	Däck/fram	ITP Holeshoot ATR 635 x 203 x 305 mm [25 x 8 x 12 tum]	483 x 178 x 203 mm [19 x 7 x 8 tum]
	Däck/bak	ITP Holeshoot ATR 635 x 254 x 305 mm [25 x 10 x 12 tum]	457 x 241 x 203 mm [18 x 9.5 x 8 tum]
DIMENSIONER	Fälgar	Gjuten aluminium	Stål
	Torrsvikt		111 kg
	L x B x H (mm)	2 184 x 1 168 x 1 143 mm	1 520 x 905 x 935 mm
	Hjulbas	1 295 mm	1 000 mm
	Sätets höjd	877 mm	685 mm
	Markfrigång	267 mm	Under ram: 211 mm, under bakaxel: 114 mm
	Max. släpvagnsvikt	590 kg	
	Lasträckets kapacitet	16 kg	
	Förvaring		Förvaringsutrymme fram 2,7 L
	Bränsletank	20,5 L	6 L
UTRUSTNING	Instrumentering	Digital LCD multifunktionsmätare: hastighetsmätare, varvräknare, vägmätare, tripp- och timmätare, bränsle, växelläge, 4 x 4-indikator, diagnostik, klocka, automatisk avstängning	Back och neutral
	Stöldskydd	Digitalt kodat stöldskyddssystem (D.E.S.S.)	
	Elsystem	Elektriskt förberedd för vinsch	
	Belysning	4 skärmmonterade projektorstrålkastare (60 W) med baklyse/bromslysbelysning	Positionsljus (ej tillgängligt med X-paket)
	Uttag för likström	12V-uttag på panelen, standarduttag baktill (15A)	
	Standardfärg	N/A	N/A
PAKET		<ul style="list-style-type: none"> Fox PODIUM Performance RC2 HPG piggyback-stötdämpare fram och bak Trestegsservostyrning (Tri-mode DPS) Visco-Lok QE 305 mm beadlock-fälgar i gjuten aluminium Bukskydd i aluminium Fatbar-styre i aluminium med handtagsskydd och stoppning 625 W generator NYHET X xc-design på färgsättning, dekaler och dyna Färg/Motor:  Gul och svart / 1000 	<ul style="list-style-type: none"> 1 092 mm bred dubbel A-arm med HPG piggyback-stötdämpare och 178 mm fjädringsväg 1 041 mm bred svingarm med HPG piggyback-stötdämpare och 229 mm fjädringsväg Svarta aluminiumfälgar Hydrauliska skivbromsar fram och bak Kvadratisk styrskydd i racingstil Förhöjningsblock styre +25,4 mm Aluminiumstötångare fram med nummerplåt Nerf Bar Racingfotpinnar Sportdesign på avgasröret NYHET X-design på dekaler och dyna Färg/Motor:  Gul och svart / 90

CAN-AM SIDE-BY-SIDE		COMMANDER
MOTOR		800R
	Typ	799,9 cc V-twin, vätskekyld, SOHC, 8 ventiler (4 per cylinder)
	Borring och slaglängd	91 x 61,5 mm
	Bränslesystem	iTC med EFI och 54 mm spjällhus, 2 Siemens VDO-injektorer
	Startsystem	Elstart
	Växellåda	CVT, sub-transmission med hög, låg, parkering, neutral och back. Motorbroms standard
CHASSI	Drivlina	Valbar 2WD/4WD drivaxel med Visco-Lok differential fram
	Ram	Stål
	Störtbåge	51 mm diameter, höghållfast stål, ROPS-godkänd
	Rattjustering	Justerbar lutning
	Framfjädring, typ	Dubbla A-armar med dive-control fjädringsgeometri
	Framre stötdämpare	Rörelsekontroll
	Fjädringsväg fram	254 mm
	Bakfjädring, typ	TTI separat med extern krängningshämmare
	Bakre stötdämpare	Rörelsekontroll
	Fjädringsväg bak	254 mm
DIMENSIONER	Bromsar fram	Dubbla 214 mm ventilerade skivbromsar med hydrauliskt tvåkolvsok
	Bromsar bak	Enkel 214 mm ventilerad skivbroms med hydrauliskt tvåkolvsok
	Däck/fram	Carlisle Black Rock 686 x 229 x 305 mm [27 x 9 x 12 tum]
	Däck/bak	Carlisle Black Rock 686 x 279 x 305 mm [27 x 11 x 12 tum]
	Fälgar	Steel Black
	Torrsvikt	584 kg
	L x B x H (mm)	3 004 x 1 489 x 1 829 mm
	L x B x H (tum)	118,3 x 58,6 x 72 tum
	Hjulbas	1 924 mm
	Markfrigång	279 mm
UTRUSTNING	Max. släpvagnsvikt	680 kg
	Kapacitet förvaringsbox	Totalt: 272 kg Övre: 181 kg Undre: 91 kg
	Förvaring vid förarplats	Handskfack: 17,2 L Under förarsätet: 13,1 L
	Bränsletank	37,8 L
	Instrumentering	Multifunktionsmätare: Hastighetsmätare, varvräknare, vägmätare, tripp- och timmätare, bränsle, växelläge, sportläge, indikator för säkerhetsbälte och 4x4 diagnostik, klocka, automatisk avstängning
	Stöldskydd	Digitalt kodat stöldskyddssystem (D.E.S.S.)
UTRUSTNING	Elsystem	Elektriskt förberedd för vinsch
	Belysning	4 st 60W projektorstrålkastare med bakljus/bromslysbelysning
	Uttag för likström	12V-uttag på panelen, standarduttag baktill (15A)
	Standardfärg	 Viper Red



SE VÅR HEMSIDA **CAN-AM.SE**
FÖR MER INFORMATION
OM VÅRA KLASSLEDANDE
CAN-AM-MODELLER!

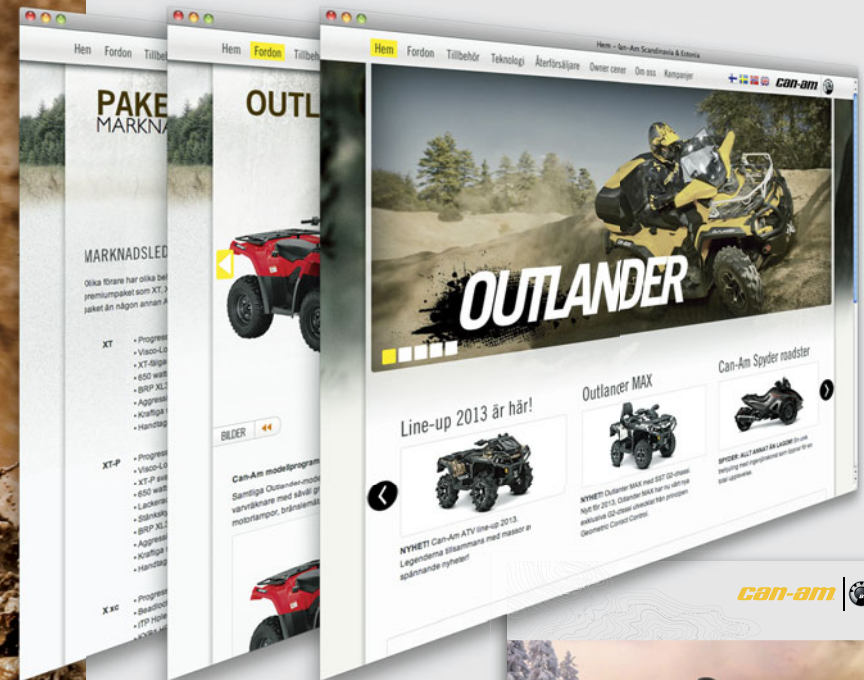

SE ÄVEN VÅR
BROSCHYR
MED RESERV-
DELAR, TILL-
BEHÖR OCH
KLÄDER.





THE WORLD IS OUR PLAYGROUND

Nothing is more valuable than your playtime. That is why BRP is dedicated to continually finding new and better ways to help you enjoy your favorite power sports. From snow to water to both on- and off-road fun, our passion for adventure fuels the innovations that result in the ultimate power sports experience for our customers. We value



the land and water we play on and are committed to protecting it. Our desire to thrill is paired with an emphasis on rider responsibility, placing personal safety above all else. So that each outing can be the most enjoyable, memorable and thrilling experience possible. Because your free time should always be your best time.

www.brp.com

Be with the Right People: www.brpusersclub.com



SKI-DOO® LYNX® SEA-DOO® EVINRUDE® JOHNSON® ROTAX® CAN-AM®

© 2012 Bombardier Recreational Products Inc. (BRP). Alla rättigheter förbehålles. ®, ™ and BRP-logotypen är varumärken som tillhör Bombardier Recreational Products Inc. eller dess dotterbolag. † Visco-Lok är ett varumärke som tillhör GKN Viscodrives GmbH. ‡ Alla andra varumärken tillhör sina respektive ägare. Tryckt i Finland.

På grund av vårt pågående kvalitets- och utvecklingsarbete, förbehåller sig BRP rättigheten att när som helst avbryta tillverkningen eller ändra specifikationer, priser, design, funktioner, modeller eller utrustning utan ersättningskyldighet. Kör ansvarsfullt. BRP rekommenderar starkt att alla fyrhjulingsförare går en terrängkörningsutbildning. Fyrhjulingar kan vara vådliga att använda. För din säkerhet bör förare och passagerare alltid bära hjälm, skyddsglasögon och skyddande klädsel. Kom ihåg att körning och alkohol/droger är förbjudet. Utför aldrig några stunts. Undvik höga farter och var särskilt försiktig i svår terräng. Respektera lagen om minimumålder för att få köra fyrhjuling. Låt aldrig passagerare åka på en fyrhjuling som inte specifikt utformats för sådan användning. Can-Am Outlander MAX-fyrhjulingar: BRP rekommenderar dig att inte skjuta passagerare under 12 år. BRP uppmanar dig till mottot "KÖR VARSAMT" på allmänna och privata marker. Ombesörj dina möjligheter att få köra i framtiden genom att respektera miljön, lokala lagar och andras rättigheter när du kör. Var noga med att respektera alla lagar, restriktioner samt BRPs varningar och rekommendationer beträffande passagerare.

